

Modular Systems
2024 – IT

PRICELISTE 2024

Elements

La cucina come uno spazio
in trasformazione, un laboratorio
del gusto e del progetto nel quale
l'aria, elemento fondamentale
dell'esperienza Falmec, incontra
le nuove frontiere del design,
nel segno della multifunzionalità
e della modularità.

falmec

 **FORS**

Index

03 *Collezione Elements*

04 Shelf

22 Monolith

38 Air Wall

48 Dati tecnici

Collezione Elements

Design your world.

Lo spazio dell'abitare si espande. Si riscrivono le regole della progettazione in cucina per lasciare briglie sciolte alla creatività. Moduli lineari, componibili secondo attitudini e abitudini di chi ne fruisce, integrano completamente la funzione aspirante all'interno di geometrie essenziali, pensate per accogliere accessori, elementi di illuminazione e superfici di appoggio. Elements rivoluziona il concetto di aspirazione, aprendo nuovi orizzonti nella progettazione, per creare nuovi spazi e architetture in cucina.



Shelf

Mensola aspirante.

Grazie all'esclusiva tecnologia Multi-Air, Shelf incorpora un sottilissimo corpo aspirante in una struttura a mensola con uno spessore di soli 10 cm, dotata di veletta estraibile per aumentare la capacità di aspirazione dei fumi. Questo elemento con funzione di cappa, può arricchirsi di ulteriori moduli per creare un versatile sistema d'arredo pensile sulla parete. La versione aspirante è dotata di motore collocato in posizione remota: una soluzione che coniuga potenza e silenziosità.





Il modulo aspirante da 120 cm è affiancabile a destra o sinistra da altre mensole con larghezza 60 cm e 90 cm. Queste ultime possono essere accessoriate con una vaschetta in acciaio inox che si inserisce al loro interno e permette di posizionare piante, vasi o altri oggetti decorativi. La struttura è realizzata in acciaio verniciato nero con profilo di alluminio satinato nero.





Nella zona inferiore è presente una strip led con luce dinamica, integrata lungo l'intera lunghezza della mensola, per una perfetta illuminazione del piano di lavoro. La versione filtrante di Shelf è inoltre dotata di aspirazione perimetrale.











Completamente integrata e nascosta alla vista nel corpo della mensola, la pulsantiera touch che regola le funzioni della cappa è comodamente accessibile estraendo la veletta in vetro fumé.



La versione aspirante di Shelf è dotata di esclusivo sistema No-Drop con filtri in tecnopolimero che catturano il vapore acqueo, evitando l'eventuale gocciolamento della condensa sul piano cottura. La tubazione necessaria per l'aspirazione dell'aria viene nascosta all'interno di una controparete, mantenendo una raffinata essenzialità del design della cappa.



Modularità

Il modulo cappa aspirante o filtrante da 120 cm, può essere affiancato con moduli mensola di larghezza 90 cm e 60 cm, sia sul lato destro che su quello sinistro. Questo permette di comporre un vero e proprio sistema di arredo pensile a parete, con un'illuminazione a led integrata che oltre a provvedere una funzionale illuminazione del top della cucina, contribuisce a creare una suggestiva atmosfera nell'ambiente.

*Modulo
Cappa 120 cm*



*Modulo
Mensola 90 cm*



*Modulo
Mensola 60 cm*



ESEMPI DI CONFIGURAZIONE

Modulo
Cappa
120 cm

Modulo
Mensola
90 cm

Modulo
Cappa
120 cm

Modulo
Mensola
60 cm

Modulo
Mensola
90 cm

Modulo
Cappa
120 cm

Modulo
Mensola
60 cm

Modulo
Mensola
60 cm

Modulo
Cappa
120 cm

Modulo
Mensola
90 cm



Personalizzazione

Il pannello frontale può essere personalizzato scegliendo diversi materiali e finiture: dalla tecnologica bellezza dell'acciaio, al calore del legno, all'eleganza del vetro, alla praticità del melaminico in un'ampia scelta di colori, per intonarsi con ogni gusto personale e stile d'arredo in cucina.





Shelf aspirante

La versione aspirante di Shelf è l'ideale per chi desidera coniugare massime performance di estrazione dell'aria e alta silenziosità. Ciò è possibile grazie all'uso di un motore più potente che può essere collocato in posizione remota sia all'interno che all'esterno della casa.



Dettaglio del filtro a lame incrociate.

No-Drop System: tecnologia anticondensa.

Il problema del gocciolamento dei liquidi di condensa dei vapori della cottura, fenomeno diffuso soprattutto durante l'utilizzo di piani cottura a induzione, trova finalmente una soluzione innovativa con Falmecc. La tecnologia brevettata No-Drop System consiste in una batteria di filtri a lame incrociate, studiati per far condensare i vapori che sono poi convogliati e raccolti in un apposito collettore.

Shelf filtrante

La cappa Shelf in versione filtrante permette un'installazione facile e libera da vincoli strutturali. La qualità dell'aria in cucina è garantita dall'esclusiva tecnologia filtrante Carbon.Zeo che utilizza minerali naturali, quali carbone attivo e zeolite, per trattenere gli odori con estrema efficacia.

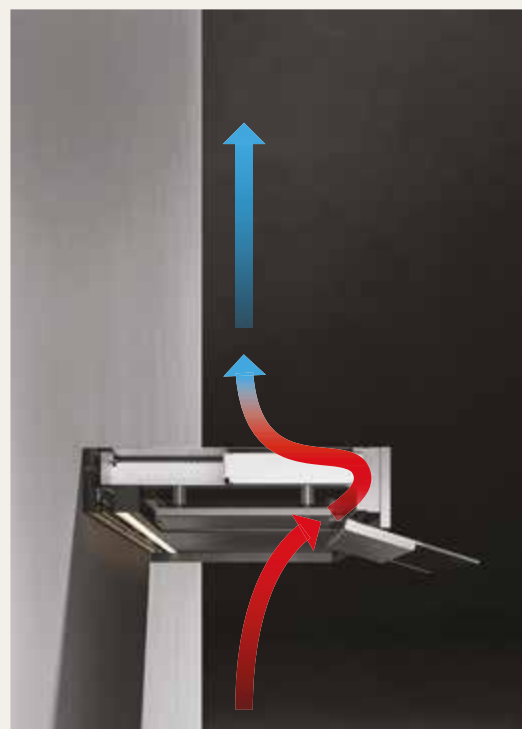

Filtro Carbon.Zeo.

Multi-Air e filtro opzionale Carbon.Zeo.

Multi-Air distribuisce la potenza aspirante, normalmente concentrata su un motore, su più motori di piccola dimensione, per garantire la stessa efficacia di aspirazione in un volume estremamente ridotto. Il sistema permette inoltre l'applicazione dell'esclusiva tecnologia Carbon.Zeo: un filtro combinato a base di carbone attivo e zeolite che trattiene i vapori e gli odori della cottura.

Monolith

Moltiplica la funzionalità.

Appoggiato sul piano di lavoro, Monolith è un elemento dal design prezioso, pensato per rispondere in modo raffinato a molteplici esigenze. Un comodo canale attrezzato con funzione aspirante che può inoltre accogliere mestoli, spezie, coltelli, taglieri e altri utensili nonché prese elettriche, per vivere la cucina con stile e praticità. Inoltre il sistema è dotato di luce ambientale, che conferisce un gradevole effetto di sospensione e diffonde una piacevole linea di luce in cucina.

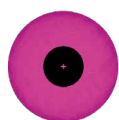

BIG SEE
Product Design
Award 2023
Winner











L'aspirazione avviene mediante un flap, apribile manualmente, che consente il passaggio dell'aria e l'accesso alla pulsantiera touch posizionata in verticale per un agevole controllo delle funzioni di aspirazione ed illuminazione. Monolith può inoltre essere gestito direttamente dai piani cottura ad induzione Falmecc, grazie alla funzione Dialogue System.





Il sistema Monolith comprende un elemento aspirante da 90 cm e vari moduli contenitori, di diverse larghezze, collocabili a destra o sinistra per creare un allestimento funzionale e personalizzato. La struttura in alluminio nero opaco è completata da un frontale in vetro nero satinato.

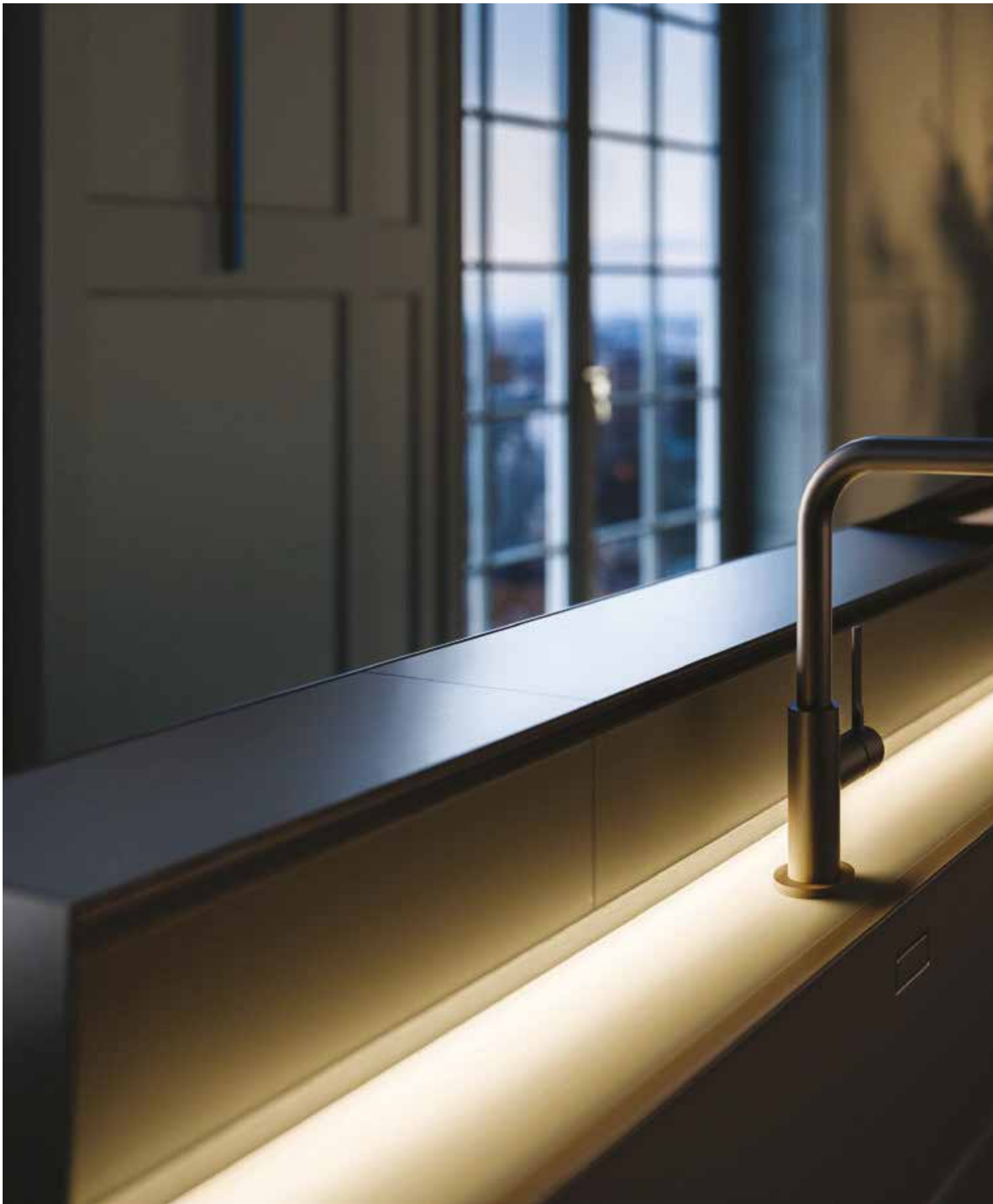



Modularità

Monolith è semplice da installare in qualsiasi situazione: è sufficiente un unico foro sul piano di lavoro per l'elemento aspirante, mentre gli altri moduli vengono appoggiati e fissati con un sistema a incastro. Affiancando elementi di diverse dimensioni, è possibile realizzare diverse composizioni con un aspetto sempre uniforme, migliorando - oltre alla qualità dell'aria - l'estetica e la funzionalità della cucina.

*Modulo
Cappa 90 cm*



*Modulo
Contenitore 90 cm*



*Modulo
Contenitore 60 cm*



*Modulo
Contenitore 30 cm*



*Modulo vasca aperta
per piante 30 cm*



ESEMPI DI CONFIGURAZIONE





Accessori

Creati appositamente per Monolith, gli scomparti in legno di faggio naturale consentono di allestire e personalizzare la cucina in armonia con ogni esigenza, accogliendo coltelli, posate, portaspesie, un pratico tagliere e altri oggetti da tenere comodamente a portata di mano.

Portaspesie
L 291 x P 128 x H 54 mm
legno di faggio naturale



Portaposate (1 scomparto)
L 291 x P 128 x H 54 mm
legno di faggio naturale



Portaposate (2 scomparti)
L 291 x P 128 x H 54 mm
legno di faggio naturale



Portacoltelli
L 446 x P 128 x H 54 mm
legno di faggio naturale



Portaposate (4 scomparti)
L 446 x P 128 x H 54 mm
legno di faggio naturale



Tagliere
L 293 x P 128 x H 20 mm
legno di faggio naturale



Prese elettriche/usb
L 147 x P 128 x H 86 mm



Monolith aspirante

In modalità aspirante, Monolith espelle l'aria all'esterno attraverso una canalizzazione nascosta all'interno del mobile. Le prestazioni sono garantite dal potente e silenzioso motore Brushless, nonché dall'ottimizzazione del flusso dell'aria. Il motore, posizionato all'interno del mobile, può essere installato in posizione posteriore o anteriore, per ottimizzare lo spazio disponibile.

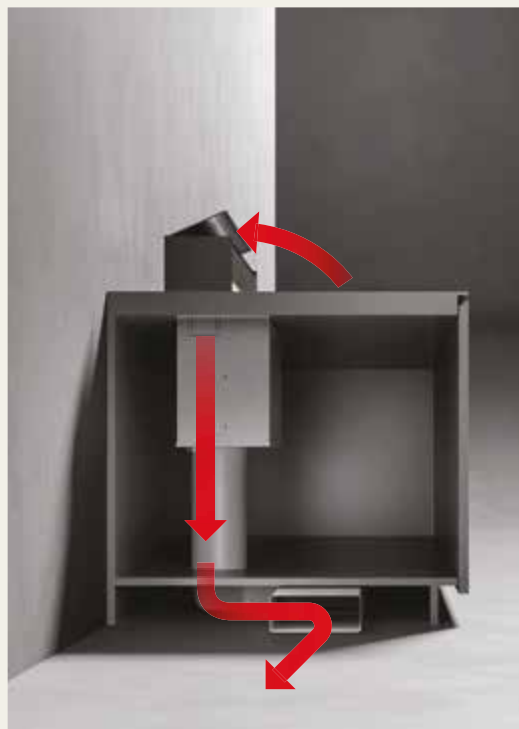

Monolith filtrante

Monolith in modalità filtrante si avvale di una batteria di filtri opzionali, estraibili dall'alto per una facile manutenzione. La tecnologia Carbon.Zeo consente una filtrazione estremamente efficace, grazie all'azione combinata del carbone attivo sotto forma di cristalli di grafite che trattiene gli odori e della zeolite che riduce l'umidità.

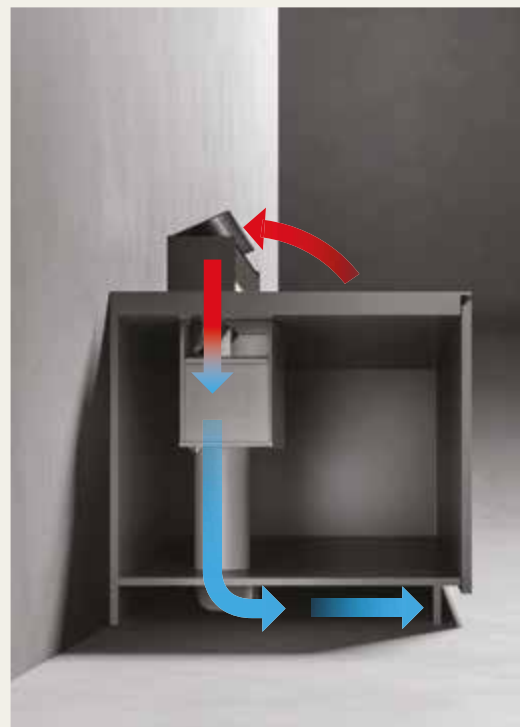



Air Wall

Integrazione verticale.

Air Wall integra la tecnologia aspirante in un pannello verticale di vetro temperato bianco retroilluminato, trasformando lo schienale della cucina in una superficie multifunzionale che aspira e nel contempo crea una suggestiva luce d'ambiente.

Air Wall è inoltre dotato di un sistema magnetico che consente di arricchire il sistema con ulteriori accessori posizionabili liberamente sulla superficie.



L'aspirazione avviene mediante un flap, apribile manualmente, che consente il passaggio dell'aria e l'accesso alla pulsantiera touch per il controllo del motore Brushless da 800 m³/h. Air Wall è disponibile nella versione da 150 cm con aspirazione decentrata a destra o sinistra, oppure da 120 cm con aspirazione centrale, per soddisfare ogni esigenza di progettazione e d'uso. Inoltre, con la funzione Dialogue System può essere controllato direttamente dai piani cottura a induzione Falmecc.

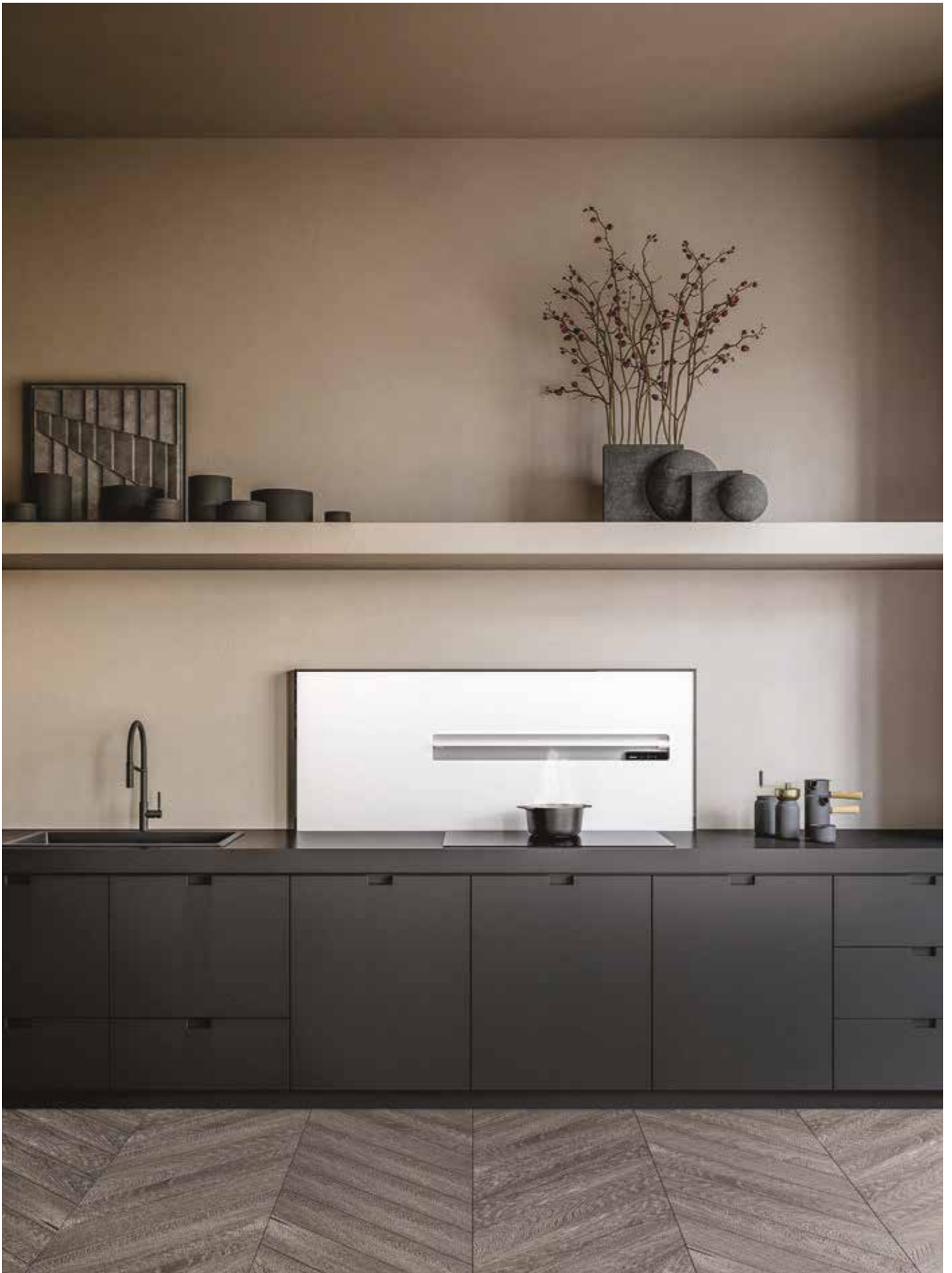







Accessori

Grazie al suo speciale sistema magnetico, il pannello verticale di Air Wall può essere attrezzato con mensole, portautensili e portaoggetti, anche variandone la disposizione e la tipologia a seconda delle esigenze e delle ispirazioni del momento.

Portaspezie doppio ripiano
L 342 x P 111 x H 124 mm
Portata massima: 4500 g



Ripiano con porta mestoli
L 300 x P 94 x H 70 mm
Portata massima: 2500 g



Ripiano per libri / tablet
L 303 x P 59 x H 143 mm
Portata massima: 3000 g



Ripiano con porta calici
L 301 x P 94 x H 62 mm
Portata massima: 4500 g



Air Wall aspirante

Air Wall in modalità aspirante espelle l'aria attraverso una canalizzazione nascosta all'interno del mobile. Il potente e silenzioso motore Brushless da $800 \text{ m}^3/\text{h}$ garantisce le più alte prestazioni, con il minimo ingombro e la massima silenziosità: perché anche il comfort acustico contribuisce alla qualità della vita in cucina.

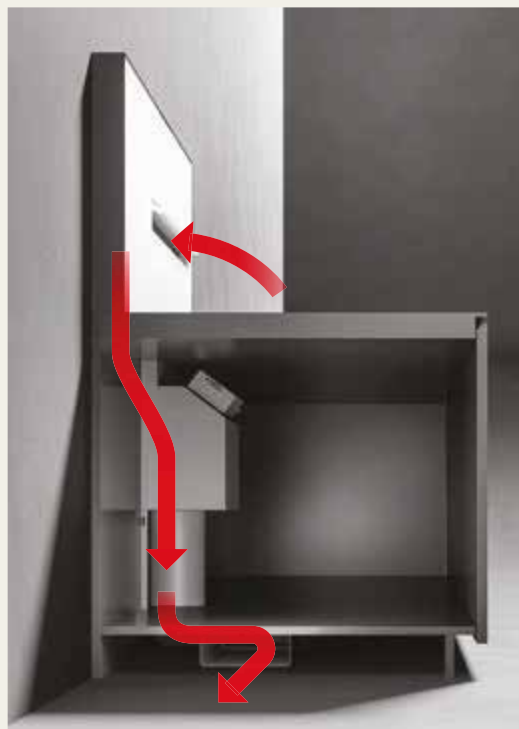

Air Wall filtrante

Facile da installare e adatta a qualsiasi tipologia di piano cottura, Air Wall in modalità filtrante può essere dotata dell'esclusivo filtro combinato Carbon.Zeo sottobase. Le performance sono eccellenti e garantite dal potente motore di cui è equipaggiato.

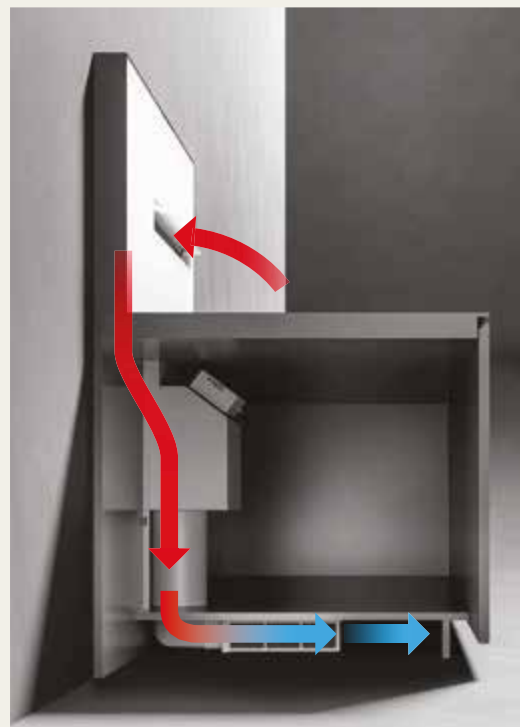



Dati tecnici

Shelf



design Falmecc Lab

Versione filtrante

Installazione / Dimensione

Parete
Sistema modulare componibile
Modulo cappa 120 cm
Moduli mensola 60, 90 cm
(moduli mensola abbinabili: max. 4)
Portata max: 8 kg

Controllo

Touch control
3 velocità + Boost

Illuminazione

Dynamic Led Light
(2700 - 5600 K)

Caratteristiche

Struttura in acciaio
verniciato nero opaco
Frontale in alluminio
satinato nero opaco o
personalizzabile dal cliente
Vetola estraibile vetro fumé
Portatablet incluso

Motore

Brushless 500 m³/h

Filtrazione

Carbon.Zeo

Tecnologia

Multi-air

Versione aspirante

Installazione / Dimensione

Parete
Sistema modulare componibile
Modulo cappa 120 cm
Moduli mensola 60, 90 cm
(moduli mensola abbinabili: max. 4)
Portata max: 8 kg

Controllo

Touch control
3 velocità + Boost

Illuminazione

Dynamic Led Light
(2700 - 5600 K)

Caratteristiche

Struttura in acciaio
verniciato nero opaco
Frontale in alluminio
satinato nero opaco o
personalizzabile dal cliente
Vetola estraibile vetro fumé
Portatablet incluso

Motore

Da abbinare
(vedi tabella Motori disponibili)

Classe energetica

B (dato riferito al motore 950 m³/h)

Tecnologia

No-Drop

Scopri di più su Shelf



Codice EAN	Codice	Descrizione
8034122362793	SHELF 120 NR	Modulo cappa Shelf 120 cm (filtrante), frontale in alluminio nero satinato
8034122365299	SHELF 120 NE*	Modulo cappa* Shelf 120 cm (aspirante), frontale in alluminio nero satinato
8034122365091	SHELF 120 CR	Modulo cappa Shelf 120 cm (filtrante), frontale personalizzabile
8034122365305	SHELF 120 CE*	Modulo cappa* Shelf 120 cm (aspirante), frontale personalizzabile
8034122713595	KACL.451#NF	Modulo mensola 60 cm nero, frontale in alluminio nero satinato
8034122713601	KACL.452#NF	Modulo mensola 90 cm nero, frontale in alluminio nero satinato
8034122713649	KACL.456#NF	Modulo mensola 60 cm nero, frontale personalizzabile
8034122713656	KACL.457#NF	Modulo mensola 90 cm nero, frontale personalizzabile

* Unità motore da ordinare separatamente

Motori disponibili

8034122709833	KACL.798#41F	Motore 950 m ³ /h
8034122710211	KACL.770#41F	Motore brushless 1100 m ³ /h
8034122707433	KACL.786#41F	Aspiratore esterno 1000 m ³ /h

Accessori

8034122713663	KACL.458#3F	Vasca piante in acciaio per modulo mensola 90 cm
8034122713670	KACL.459#3F	Vasca piante in acciaio per modulo mensola 60 cm
8034122713533	KACL.966	Filtro Carbon.Zeo rigenerabile (ricambio)

Shelf versione filtrante

Modulo cappa 120 cm
SHELF 120 NR / CR

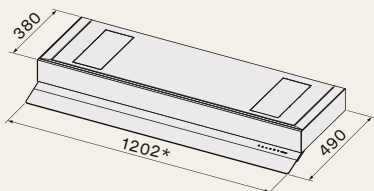

* Quota comprensiva di tamponi laterali (1 mm + 1 mm)

SHELF 120 NR

Vista laterale con pannello frontale in alluminio

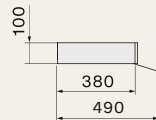

SHELF 120 CR

Vista laterale senza pannello frontale (versione personalizzabile*)

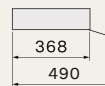

*Spessore min. pannello frontale: 3 mm
 Spessore max. pannello frontale: 25 mm

Shelf versione aspirante

Modulo cappa 120 cm
SHELF 120 NE / CE

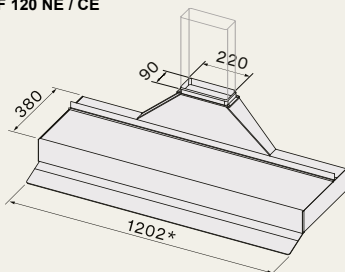

* Quota comprensiva di tamponi laterali (1 mm + 1 mm)

SHELF 120 NE

Vista laterale con pannello frontale in alluminio

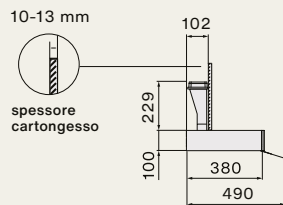

SHELF 120 CE

Vista laterale senza pannello frontale (versione personalizzabile*)

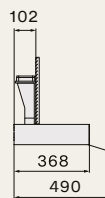

*Spessore min. pannello frontale: 3 mm
 Spessore max. pannello frontale: 25 mm

Mensole

Modulo 90 cm
 KACL.452#NF

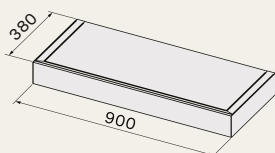

Modulo 60 cm
 KACL.451#NF

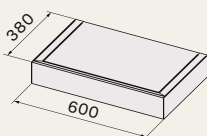

Esempio di configurazione

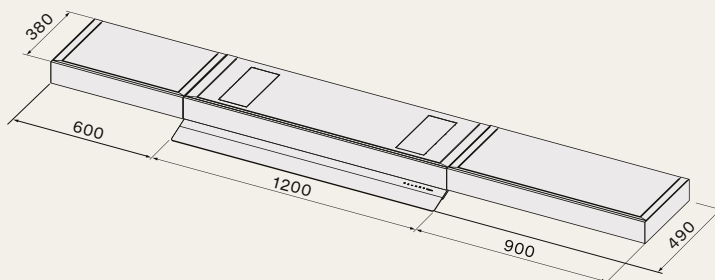

Accessori

● Vasca piante per mensola 90 cm
 KACL.458#3F

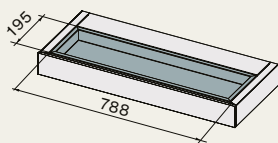

● Vasca piante per mensola 60 cm
 KACL.459#3F

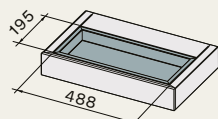

● Porta tablet (incluso nel modulo cappa)

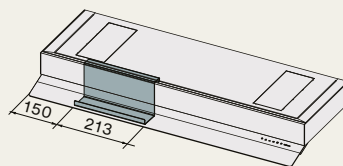

Profondità vasca piante 50 mm

Monolith



BIG SEE
Product Design
Award 2023
Winner



design Falmecc Lab, Studio Ferriani

Installazione / Dimensione

Worktop
Sistema modulare componibile
Modulo cappa 90 cm
Moduli contenitori 30, 60, 90 cm

Caratteristiche

Struttura in alluminio nero opaco
Pannello anteriore e posteriore
in vetro satinato nero opaco
Luce ambientale

Controllo

Touch control
3 velocità + Boost
Radiocomando opzionale
Dialogue system*

*Attraverso Dialogue System è possibile controllare le diverse funzionalità della cappa direttamente dal piano cottura.

Illuminazione

Strip Led (3000 K)

Motore

Brushless 800 m³/h

Filtrazione

Carbon.Zeo (opzionale)

Classe energetica

A+++

Scopri di più su Monolith



Codice EAN	Codice		Descrizione
8034122364698	MONOLITH 90 N	CHF 2990.- / 2765.95	Modulo cappa
8034122713632	KACL.455#NF	CHF 831.- / 771.59	Modulo contenitore 90 cm
8034122713625	KACL.454#NF	CHF 710.- / 659.24	Modulo contenitore 60 cm
8034122713618	KACL.453#NF	CHF 609.- / 565.46	Modulo contenitore 30 cm
8034122713694	KACL.1018#NF	CHF 551.- / 511.61	Modulo vasca aperta per piante 30 cm
Accessori			
8034122713434	KACL.1006	CHF 143.- / 132.78	Filtro Carbon.Zeo (opzionale)
8034122713540	KACL.1010	CHF 53.- / 49.21	Tagliere 293x128 mm / legno faggio naturale
8034122713557	KACL.1011	CHF 61.- / 56.64	Portaposate (1 scomparto) 291x128x54 mm legno faggio naturale
8034122713564	KACL.1012	CHF 61.- / 56.64	Portaposate (2 scomparti) 291x128x54 mm legno faggio naturale
8034122713571	KACL.1013	CHF 70.- / 65.00	Portaposate (4 scomparti) 446x128x54 mm legno faggio naturale
8034122713588	KACL.1014	CHF 105.- / 97.49	Portacoltelli 446x128x54 mm / legno faggio naturale
8034122713519	KACL.1015#H4F	CHF 121.- / 112.35	Prese usb + elettriche
8034122713755	KACL.1021	CHF 121.- / 112.35	Portaspezie 291x128x54 mm / legno faggio naturale
8034122713892	KACL.1026	CHF 96.- / 89.14	Silence Kit
8034122708317	105080053	CHF 110.- / 102.15	Radiocomando (opzionale)

Monolith
Modulo cappa 90 cm

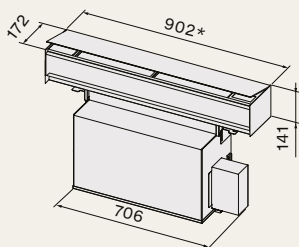

* Quota comprensiva di tamponi laterali (2 mm + 2 mm)

Dimensione foro d'incasso

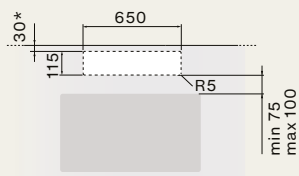

* Per installazione a parete

Esempi di installazione a parete
Vista laterale con motore in posizione anteriore
su piano profondità 75 cm

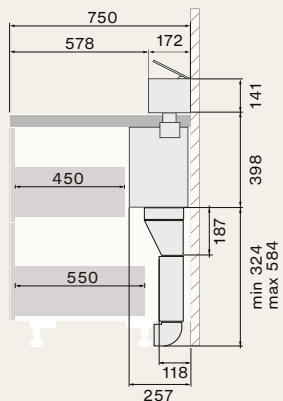

Motore in posizione anteriore
Vista superiore

Esempi di installazione a isola
Vista laterale con motore in posizione posteriore

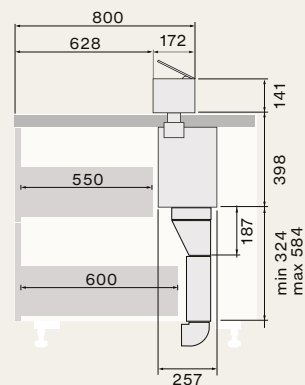

Motore in posizione posteriore
possibile solo sulla versione Isola
Vista superiore

Moduli contenitori
Modulo contenitore 90 cm
KACL.455#NF

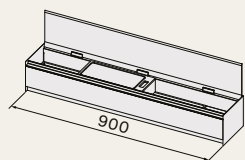

Modulo contenitore 60 cm
KACL.454#NF

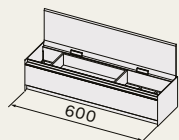

Modulo contenitore 30 cm
KACL.453#NF



Modulo vasca aperta
per piante 30 cm
KACL.1018#NF

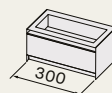

Esempio configurazione moduli
Modulo cappa 90 cm + modulo contenitore 90 cm

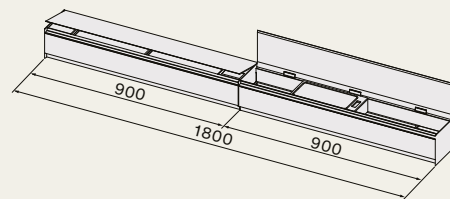

Accessori

Portaposate (1 scomparto)
KACL.1011

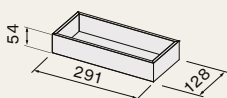

Portaposate (2 scomparto)
KACL.1012

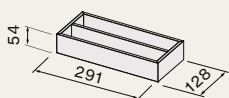

Portaposate (4 scomparto)
KACL.1013

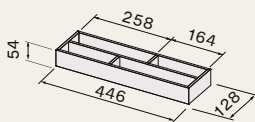

Prese elettriche/usb
KACL.1015#H4F

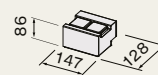

Esempio di configurazione
(accessori impilabili su 2 livelli)

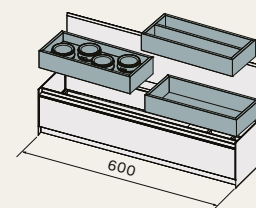

Silence Kit
KACL.1026

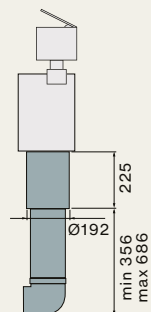

Portacottelli
KACL.1014

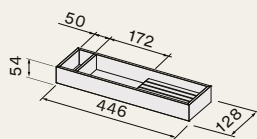

Tagliere
KACL.1010

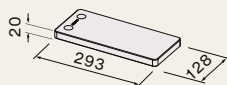

Portaspezie
KACL.1021

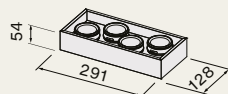

Air Wall

design Falmecc Lab, Magnetolab

Installazione / Dimensione

Parete
120 cm (aspirazione centrale)
150 cm (aspirazione dx o sx)

Caratteristiche

Pannello magnetico in
vetro bianco retroilluminato
Cornice in acciaio nero opaco
Flap con apertura manuale

Controllo

Touch control
3 velocità + Boost
Radiocomando (opzionale)
Dialogue system*

*Attraverso Dialogue System è possibile controllare le diverse funzionalità della cappa direttamente dal piano cottura.

Illuminazione

Luce Led dimmerabile
diffusa (4000 K)

Motore

Brushless 800 m³/h

Filtrazione

Carbon.Zeo (opzionale)

Classe energetica

A+++

Scopri di più su Air Wall



Codice EAN	Codice	Descrizione
8034122365312	AIRWALL NRS 90 W CHF 2190.- / 2025.90	Corpo cappa*
8034122713472	AIRMODUL 120 M CHF 2300.- / 2127.65	Modulo pannello 120 cm aspirazione centrale
8034122713489	AIRMODUL 150 R CHF 2800.- / 2590.20	Modulo pannello 150 cm aspirazione destra
8034122713496	AIRMODUL 150 L CHF 2800.- / 2590.20	Modulo pannello 150 cm aspirazione sinistra

*Il sistema è composto sempre da corpo cappa e modulo pannello, da ordinare separatamente.

Accessori

8034122713762	KACL.1022#HF CHF 282.- / 261.84	Doppio ripiano portaspezie
8034122713779	KACL.1023#HF CHF 251.- / 233.05	Ripiano con porta mestoli
8034122713786	KACL.1024#HF CHF 251.- / 233.05	Ripiano per libri / tablet
8034122713793	KACL.1025#HF CHF 265.- / 246.05	Ripiano porta calici
8034122708324	KACL.930 CHF 422.- / 391.83	Filtro Carbon.Zeo (opzionale)
8034122711843	KACL.951 CHF 453.- / 420.61	Filtro carbone alveolare h60 (opzionale)
8034122712017	KACL.955 CHF 50.- / 46.45	Griglia filtro h60
8034122708317	105080053 CHF 110.- / 102.15	Radiocomando (opzionale)

AIRWALL + AIRMODUL 120M

Modulo pannello 120 cm
aspirazione centrale

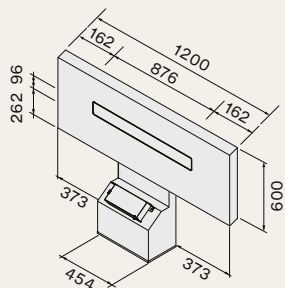

AIRWALL + AIRMODUL 150L

Modulo pannello 150 cm
aspirazione sinistra

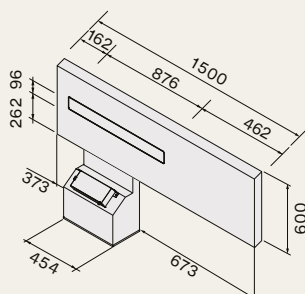

AIRWALL + AIRMODUL 150R

Modulo pannello 150 cm
aspirazione destra

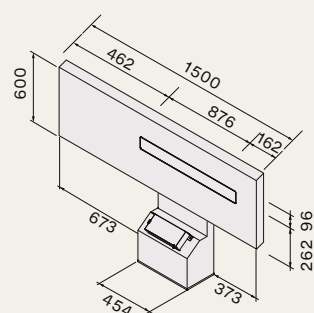

Dimensioni e posizionamento foro d'incasso

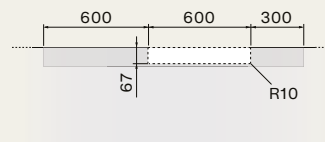
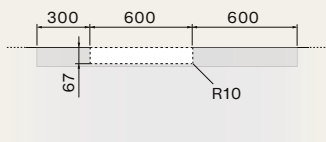
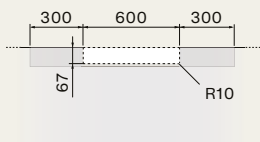

Air Wall versione aspirante

Installazione su piano profondità 75 cm
Vista laterale

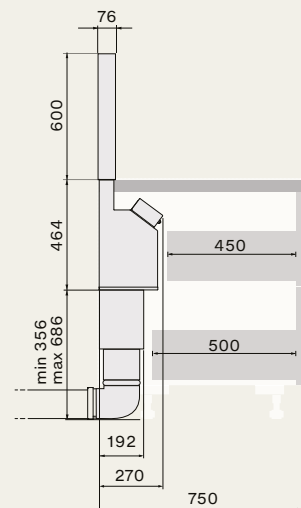

Air Wall versione filtrante

Installazione su piano profondità 75 cm
Vista laterale

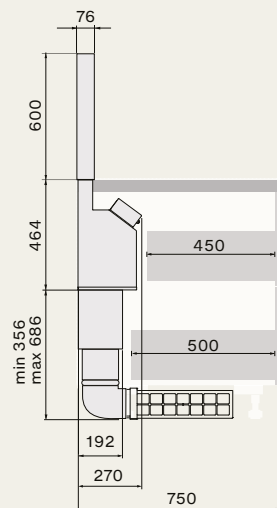

Accessori

Doppio ripiano portaspesie
KACL.1022#HF

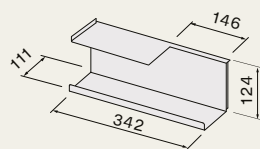

Ripiano per libri / tablet
KACL.1024#HF

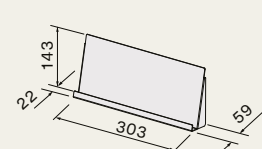

Ripiano con porta mestoli
KACL.1023#HF

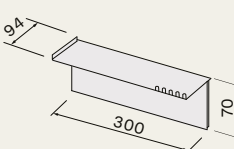

Ripiano con porta calici
KACL.1025#HF

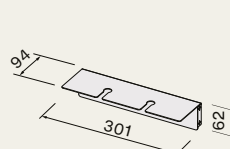



5 ANNI DI GARANZIA SU ELETTRODOMESTICI

FORS fornisce una garanzia completa e gratuita di cinque anni (FORS Swiss Garantie 5) e la possibilità di un'estensione di garanzia (FORS Swiss Security 8) per un periodo totale di 8 anni per tutti gli elettrodomestici. Ne fanno parte i marchi **FORS, ASKO, De Dietrich, Brandt, Falmecc e Liebherr**.

Un valore aggiunto misurabile

Secondo studi indipendenti nel mercato immobiliare, grazie a questi **tre anni di garanzia aggiuntivi** risparmiate fino a **Fr. 300.-** su ogni elettrodomestico o **Fr. 1'500.- per cucina**.

Per ricevere informazioni dettagliate sulla garanzia e la registrazione dei dispositivi, così come il nostro opuscolo speciale sull'assistenza multimarca, visitate il sito **www.fors.ch**



Potete contare su almeno 5 anni di garanzia per la massima tranquillità

L'assortimento personalizzato di FORS

Fondata nel 1979 da Werner J. Senn, FORS è oggi una delle aziende leader operanti in tutta la Svizzera nel settore degli elettrodomestici. Poiché sappiamo bene quanto esigenti siamo noi svizzeri, nelle pagine seguenti abbiamo predisposto per voi un ampio assortimento per l'intera cucina, che tiene conto delle più svariate esigenze.

FORS – Il marchio del commercio specializzato

Dal 1979 al 1991: importatore e distributore dei marchi Frigidaire e FORS.

Dal 1992 al 2024: importatore dei marchi FORS, ASKO, Brandt, Brema, De Dietrich e Falmecc. Una presenza sul mercato di oltre 44 anni con un proprio servizio di assistenza in fabbrica, un servizio ricambi, un webshop di accessori per la distribuzione di apparecchi di qualità attraverso il commercio specializzato.

Qualità, comfort e rispetto dell'ambiente in armonia

In qualità di impresa familiare svizzera produciamo elettrodomestici con standard qualitativi altissimi: materiali robusti, fabbricazione solida, tecnologia avanzata e al tempo stesso semplice, consumi d'acqua e di energia ridotti al minimo, design intramontabile. In altre parole: un elettrodomestico FORS deve rispettare l'ambiente ed essere al vostro servizio per molto tempo. E nel caso si guasti, potrete richiedere aiuto all'indirizzo:

www.fors.ch/it/assistenza-e-consulenza

4'000 partner specializzati efficienti nelle vostre vicinanze

Tutti gli apparecchi, rigorosamente testati, sono in vendita esclusivamente nei negozi specializzati nelle vostre vicinanze, dove troverete specialisti per consulenza competente e un impeccabile servizio di consegna e installazione. Intratteniamo stretti rapporti con i rivenditori specializzati e li formiamo in modo mirato, affinché riceviate i prodotti e i servizi migliori direttamente in loco.





Severi standard di qualità svizzeri

- Azione sostenibile per la protezione dell'ambiente
- Qualità e lunga durata dei prodotti
- Innovazione e design: best in class
- Valore aggiunto e comfort per voi
- Sicurezza e affidabilità: un must
- Servizi su misura e secondo i vostri desideri
- 5 anni di garanzia: la prova di fiducia

FORS Swiss Garantie 5 / FORS Swiss Security 8

Il valore della garanzia aggiuntiva gratuita di tre anni è:

- Per cucina 5 apparecchi **Fr. 670.–** o Fr. 6'700.– per 10 cucine
- Per torre di lavaggio casa individuale **Fr. 380.–** o Fr. 3'800.– per 10 torri di lavaggio
- Per torre di lavaggio casa plurifamiliare **Fr. 780.–**

Il **costo medio dell'assistenza post-vendita** a partire dal terzo anno di funzionamento, secondo le statistiche dei proprietari immobiliari, è **per anno e per apparecchio**:

Fr. 100.– o Fr. 1'500.– per cucina per tre anni Fr. 100.– o Fr. 600.– per torre di lavaggio casa individuale per tre anni

I servizi inclusi nel pacchetto di estensione della garanzia:

- Spese di viaggio
- Tempo di lavoro
- Pezzi di ricambio
- Ispezione di sicurezza richiesta dalla legge

FORS SA deciderà in merito alla riparazione o alla sostituzione equivalente dell'apparecchiatura.

		GRATIS				
Prestazioni		FORS Swiss Garantie 5 Per dispositivo	FORS Swiss Security 8 Per dispositivo	FORS Swiss Security 8 Per cucina	FORS Swiss Security 8 Per colonna di lavaggio casa individuale	FORS Swiss Security 8 Per colonna di lavaggio casa plurifamiliare
Categorie 1–2 Elettrodomestici 3 Lavaggio/asciugatura casa plurifamiliare 4 Commerciale, Mediline		Periodo di garanzia + 3 anni = 5 anni di garanzia completa	Periodo di garanzia + 3 anni = 5 anni di garanzia completa (5 anni in regalo dal partner)	Periodo di garanzia + 3 anni = 5 anni di garanzia completa (5 anni in regalo dal partner)	Periodo di garanzia + 3 anni = 5 anni di garanzia completa	Periodo di garanzia + 3 anni = 5 anni di garanzia completa
1	Tutti gli elettrodomestici che non rientrano nella categoria 2 o 3	Fr. 111.– (IVA escl.) Fr. 120.– (IVA incl.)	Fr. 175.75 (IVA escl.) Fr. 190.– (IVA incl.)	Fr. 823.30 (IVA escl.) Fr. 890.– (IVA incl.)	—	—
2	Lavastoviglie, Food Center, frigoriferi con IceMaker, lavaggio e asciugatura per case unifamiliari	Fr. 175.75 (IVA escl.) Fr. 190.– (IVA incl.)	Fr. 268.25 (IVA escl.) Fr. 290.– (IVA incl.)	—	Fr. 453.30 (IVA escl.) Fr. 490.– (IVA incl.)	—
3	Lavaggio e asciugatura per case plurifamiliari , lavaggio e asciugatura commerciali, armadio asciugabiancheria, lavastoviglie commerciali	Fr. 360.75 (IVA escl.) Fr. 390.– (IVA incl.)	Fr. 545.80 (IVA escl.) Fr. 590.– (IVA incl.)	—	—	Fr. 915.80 (IVA escl.) Fr. 990.– (IVA incl.)
4	Frigoriferi/congelatori e cantine per vini per uso commerciale, Mediline , macchine per ghiaccio, minibar	Fr. 231.25 (IVA escl.) Fr. 250.– (IVA incl.)	—	—	—	—

Per le garanzie di 8 anni su grandi quantità di 20 o più unità, richiedete la nostra offerta speciale. I prezzi attuali e validi per i nostri servizi di garanzia si trovano su www.fors.ch

FORS – PARTNER DEL COMMERCIO SPECIALIZZATO

Una cosa scontata per FORS

Il servizio per clienti inizia prima dell'acquisto:

- Una consulenza professionale da parte dei partner specializzati
- Test sugli apparecchi durante la rigorosa selezione dell'assortimento
- Dimostrazioni ed eventi di cucina con i nostri apparecchi
- Un grande magazzino con oltre 30'000 apparecchi
- Servizi su misura e conversioni di dispositivi, branding ecc.
- Sempre nelle vostre vicinanze, efficiente e affidabile con un servizio clienti competente in collaborazione con oltre 150 partner di assistenza che dispongono di un pool di 500 tecnici di assistenza
- Apparecchi di cortesia in caso di riparazioni
- Disponibilità di consegna di 12 anni su tutte le parti funzionali importanti degli apparecchi

Commercializziamo i nostri prodotti di qualità tramite i negozi specializzati e rispettiamo la tradizionale ripartizione dei ruoli del mercato a vantaggio dei consumatori.

Per informazioni, l'ordinazione di opuscoli, la stipulazione di estensioni di garanzia o servizi specifici: 032 374 26 26, info@fors.ch o su www.fors.ch

SERVIZIO DI RIPARAZIONE 0800 554 650

Garanzia e proroga della garanzia

FORS offre direttamente al momento dell'acquisto:

- **Garanzia legale**
2 anni di garanzia sugli elettrodomestici per uso domestico e commerciale.
- **FORS Swiss Garantie 5**
Garanzia aggiuntiva gratuita di 3 anni. Ottenete più vantaggi registrando il vostro dispositivo.
- **FORS Swiss Security 8**
Estensione di garanzia di 3 ulteriori anni di garanzia per 8 anni totali a condizioni vantaggiose.

Anni

2

+3

+3

Le nostre prestazioni comprendono forfait di trasferta, tempo di manodopera, ricambi e dunque un pacchetto tutto compreso.

www.fors.ch/it/assistenza-e-consulenza

Prospetti elettrodomestici

 **FORS**

 **ASKO**

falmec

De Dietrich 

Brandt

Prospetti dispositivi professionali/laboratorio

 **FORS mediline**

 **ASKO**

 **BREMA**
Ice Makers

indelB

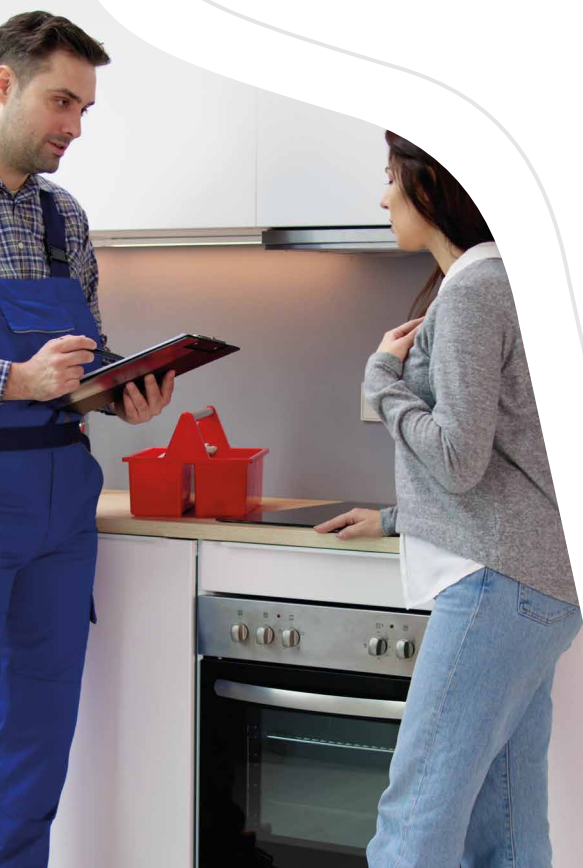



OLTRE 4'000 PARTNER COMPETENTI SPECIALIZZATI FANNO AFFIDAMENTO SU FORS

Benvenuti nelle nostre esposizioni

Nei nostri showroom potete visionare con calma gli elettrodomestici e troverete la consulenza competente del nostro qualificatissimo personale.

Sede principale a Studen BE: Flagshipstore + Factory-Outlet 1200 m²/cucina dimostrativa per corsi di cucina

Schaftenholzweg 8 · 2557 Studen BE · Tel. 032 374 26 26 · e-mail info@fors.ch

Orari di apertura: lun-ven ore 09.00-11.30, 13.30-17.00 o su accordo

Showroom a Bironico TI: 1200 m²/cucina dimostrativa per corsi di cucina

Via Cantonale 65 · 6804 Bironico TI · Tel. 091 630 26 26 · e-mail bironico@fors.ch

Orari di apertura: lun-ven ore 09.00-11.30, 13.30-17.00 o su accordo

Showroom a Baar ZG: 600 m²/cucina dimostrativa per corsi di cucina

Oberneuhofstrasse 12 · 6340 Baar ZG · Tel. 041 766 07 50 · e-mail baar@fors.ch

Orari di apertura: lun-ven ore 09.00-11.30, 13.30-17.00 o su accordo

Showroom a Crissier VD: 400 m²/cucina dimostrativa per corsi di cucina

Route Sous-Riettes 15 · 1023 Crissier VD · Tel. 021 706 04 44 · e-mail crissier@fors.ch

Orari di apertura: lun-ven ore 09.00-11.30, 13.30-17.00/sabato su appuntamento

Showroom a Oberbüren SG: 300 m²/cucina dimostrativa per corsi di cucina

Sandackerstrasse 32 · 9245 Oberbüren SG · Tel. 071 950 00 01 · e-mail oberbueren@fors.ch

Orari di apertura: su appuntamento

Per i periodi di apertura attuali degli showroom regionali e le indicazioni sui giorni festivi, consultate il nostro sito web.

Per garantirvi un'assistenza ottimale, vi preghiamo di fissare un appuntamento.

Su appuntamento sono possibili anche le consulenze al di fuori dell'orario di apertura.

Vorreste visitare i nostri showroom da casa?

Nessun problema: vi offriamo la possibilità di visitare tutti gli showroom in modo virtuale.

Informazioni e iscrizione su www.fors.ch

www.fors.ch
www.falmec.ch