

Istruzione d'uso

Combinazione frigo-congelatore integrabile

Istruzioni per l'installazione

Pagina 50

IT

Pagina 59

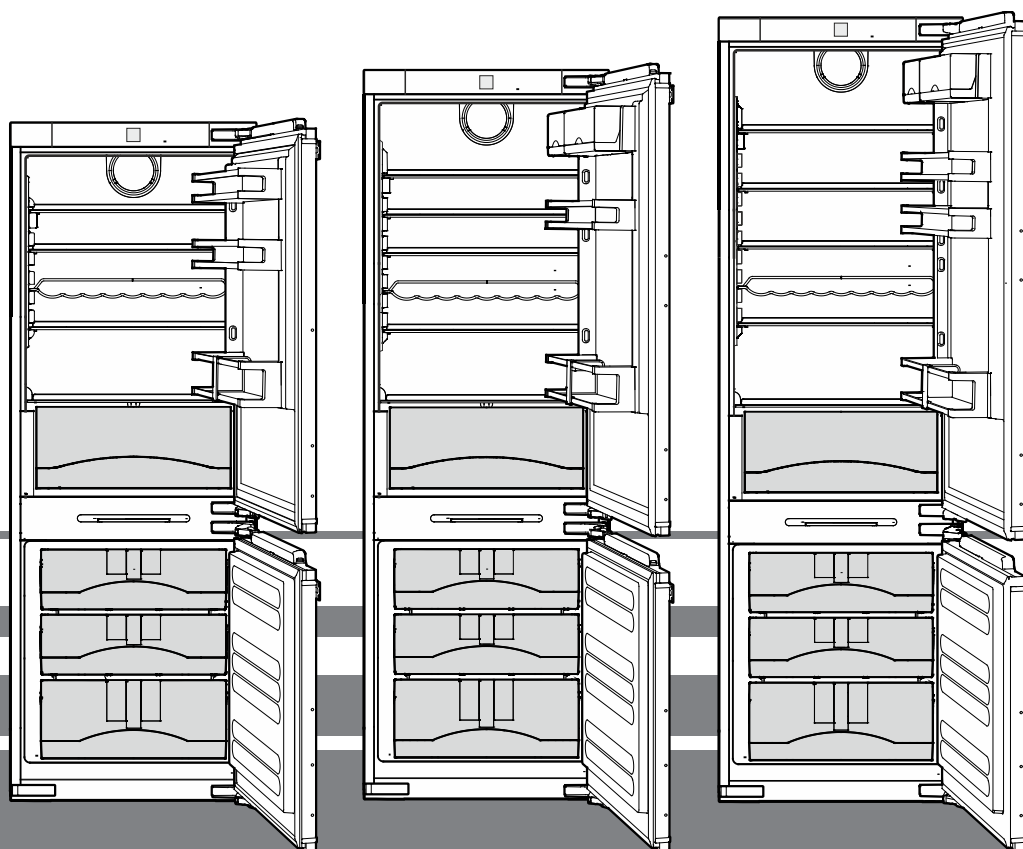

7084 987-00

LIEBHERR

Indice

Indicazioni per lo smaltimento.....	50
Descrizione dell'apparecchio.....	50
Indicazioni ed avvertenze per la sicurezza.....	51
Campo d'impiego dell'apparecchio.....	51
Database EPREL.....	51
Classe climatica.....	52
Posizionamento.....	52
Collegamento elettrico.....	52
Risparmio energetico.....	52
Elementi di controllo e di servizio.....	53
Inserire e disinserire l'apparecchio.....	53
Impostare la temperatura.....	53
Allarme sportello aperto.....	54
Allarme temperatura.....	54
Display guasto alla rete.....	54
Sicurezza bambini.....	54
Dotazioni.....	55
Illuminazione interna.....	55
Raffreddamento.....	56
SuperCool.....	56
Congelazione.....	56
SuperFrost.....	56
Sbrinamento.....	57
Pulizia.....	58
Guasti.....	58
Mettere fuori servizio.....	58
Accessori compresi nella fornitura.....	59
Modificare l'incernieratura dello sportello.....	60
Limitazione dell'angolo di apertura dello sportello a 90°.....	64
Regolazione dell'elasticità delle cerniere.....	64
Varianti d'incasso.....	64
Modello dei pannelli dello sportello.....	65
Dimensioni dell'apparecchio.....	66
Dimensioni d'incasso.....	66
Aerazione dell'apparecchio.....	67
Incasso dell'apparecchio.....	67

Indicazioni per lo smaltimento

L'apparecchio contiene materiali utili e non va smaltito nella raccolta indifferenziata dei rifiuti, ma portato in appositi centri. Gli apparecchi fuori uso devono essere smaltiti a regola d'arte, conformemente alle norme e alle leggi locali in vigore.



Durante il trasporto non danneggiare il circuito raffreddante dell'apparecchio fuori uso per evitare che il refrigerante in esso contenuto (dati riportati sulla targhetta dati) e l'olio possano fuoriuscire senza controllo.

- Mettere fuori uso l'apparecchio.
- Estrarre la spina di rete.
- Tagliare il cavo di alimentazione.

⚠ AVVERTENZA

Pericolo di soffocamento a causa del materiale da imballaggio e di film!

Non lasciare giocare i bambini con il materiale da imballaggio.

Conferire il materiale da imballaggio presso un centro di raccolta autorizzato.



Questo adesivo o uno simile si può trovare sul retro dell'apparecchio. Si riferisce ai pannelli imballati con materiale espanso nella porta e/o nell'apparecchio. Questa avvertenza ha valore solo per il riciclaggio. Non rimuovere l'adesivo.

Descrizione dell'apparecchio

- (1) Elementi di controllo e di servizio
- (2) Scomparto portaburro e portaformaggio - Vario Box
- (3) Mensola dello sportello, spostabile
- (4) Vano congelatore
- (5) Ripiano diviso
- (6) Ripiano spostabile
- (7) Griglia poggiabottiglie
- (8) Cassetto per verdura
- (9) Targhetta dati (accanto al cassetto sul contenitore interno)

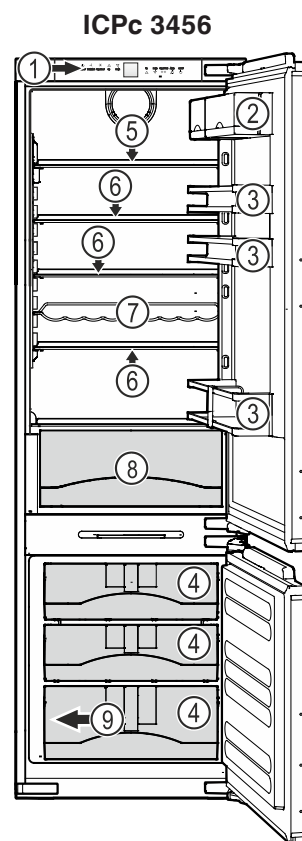
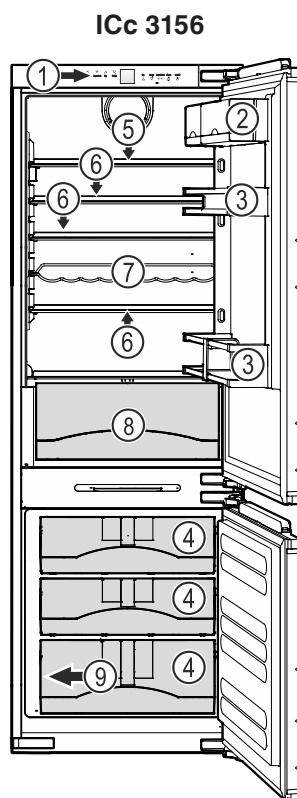
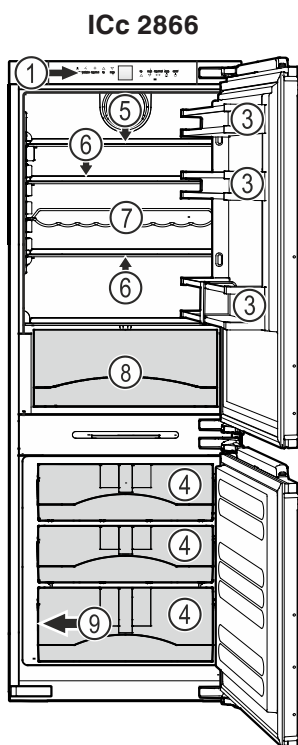

Indicazioni ed avvertenze per la sicurezza

- L'apparecchio dovrebbe venire sballato ed installato da due persone allo scopo di evitare danni a persone o a cose!
- In caso di danni all'apparecchio, informare immediatamente la ditta fornitrice, prima di procedere all'allacciamento.
- Per garantire il sicuro funzionamento, installare e collegare l'apparecchio solo secondo le indicazioni riportate nella presente istruzione d'uso.
- In caso di guasti, staccare l'apparecchio dalla rete di alimentazione. Estrarre la spina oppure staccare/svitare il fusibile.
- Per staccare l'apparecchio dalla rete di alimentazione, estrarre la spina, non tirare il cavo di alimentazione.
- Far eseguire le riparazioni dell'apparecchio solo dal Servizio di assistenza tecnica. In caso contrario l'utente potrà incorrere in seri pericoli. Lo stesso vale per la sostituzione dei cavi di allacciamento alla rete.
- Evitare fuochi o scintille all'interno dell'apparecchio. Assicurarsi che il circuito raffreddante non venga danneggiato durante il trasporto o la pulizia dell'apparecchio. Evitare assolutamente la formazione di scintille in caso di guasti ed arieggiare bene i locali.
- Non usare come predellino o come appoggio gli zoccoli, i cassetti e gli sportelli.
- Il presente apparecchio può essere utilizzato da bambini di età pari o superiore a 8 anni e da persone con ridotte capacità fisiche, sensoriali o mentali o mancanza di esperienza e conoscenza a condizione che siano sorvegliati e istruiti in merito all'utilizzo sicuro dell'apparecchio e ai pericoli connessi. I bambini non possono giocare con l'apparecchio. I bambini senza sorveglianza non possono eseguire la pulizia e la manutenzione che spetta all'utente.
- Evitare il contatto prolungato con superfici fredde o prodotti refrigerati/congelati. Ciò può causare dolori, insensibilità e assideramento. In caso di contatto prolungato prendere provvedimenti adeguati, p. es. utilizzare dei guanti.
- Non consumare il gelato troppo freddo o appena tolto dall'apparecchio, soprattutto i ghiaccioli o i cubetti di ghiaccio. Le basse temperature possono causare lesioni da freddo.

- Non consumare generi alimentari la cui data di conservazione sia scaduta, potrebbero causare intossicazione.
- Non conservare nell'apparecchio materiali esplosivi o bombolette spray a base di sostanze infiammabili come p. es. butano, propano, pentano ecc. A contatto con le parti elettriche, le eventuali perdite di gas possono infiammarsi. Le bombolette spray contenenti tali sostanze sono riconoscibili dal simbolo della fiamma o dai dati riportati sull'etichetta del prodotto.
- Non utilizzare apparecchi elettrici all'interno dell'apparecchio.
- La barra luminosa a LED nell'apparecchio serve per illuminarne il vano interno e non è idonea all'illuminazione della stanza.

Campo d'impiego dell'apparecchio

L'apparecchio è indicato esclusivamente per la refrigerazione di alimenti in ambiente domestico o analogo.

Si intende ad esempio l'utilizzo

- in angoli cucina di aziende, pensioni con prima colazione,
- da parte di ospiti in case di campagna, hotel, motel e altri alloggi,
- in caso di catering e servizi simili nella grande distribuzione.

Utilizzare l'apparecchio esclusivamente in un contesto domestico. Tutti gli altri tipi di utilizzo non sono ammessi.

L'apparecchio non è idoneo alla conservazione e alla refrigerazione di medicinali, plasma sanguigno, preparazioni di laboratorio o sostanze e prodotti simili in base alla direttiva 2007/47/CE concernente i dispositivi medici. Un uso improprio dell'apparecchio può provocare danni ai prodotti conservati o il loro deterioramento.

Inoltre l'apparecchio non è idoneo all'esercizio in aree a rischio di esplosione.

Database EPREL

Dal 1° marzo 2021 i dati relativi alla classe di consumo energetico e ai requisiti della progettazione ecocompatibile sono disponibili nel database europeo dei prodotti (EPREL). Il database dei prodotti è consultabile al seguente link <https://eprel.ec.europa.eu/>. Viene richiesto di inserire l'identificativo del modello. L'identificativo del modello è riportato sulla targhetta di identificazione

Classe climatica

La classe climatica indica la temperatura ambiente a cui può funzionare l'apparecchio per raggiungere la potenza di raffreddamento totale.

La classe climatica è indicata sulla targhetta dati.

La posizione della targhetta dati è indicata nel capitolo **Descrizione dell'apparecchio**.

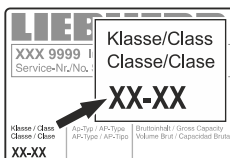

Classe climatica Temperatura ambiente

SN	da +10 °C a +32 °C
N	da +16 °C a +32 °C
ST	da +16 °C a +38 °C
T	da +16 °C a +43 °C
SN-ST	da +10 °C a +38 °C
SN-T	da +10 °C a +43 °C

Non far funzionare l'apparecchio a temperature ambiente diverse da quelle indicate!

Posizionamento

• In conformità alla norma EN 378, il locale di installazione dell'apparecchio deve avere un volume di 1 m³ per 8 g di refrigerante R 600a, affinché in caso di perdita del circuito raffreddante non possa avere origine una miscela infiammabile di gas e aria nei locali di installazione dell'apparecchio. L'indicazione della quantità del liquido refrigerante è riportata sulla targhetta dati nel vano interno dell'apparecchio.

• Mettere in funzione l'apparecchio solo da montato.

• Non coprire le griglie o i fori di ventilazione. →

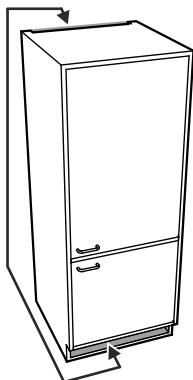

Rimozione del dispositivo di sicurezza per il trasporto

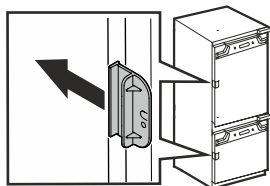

Collegamento elettrico

L'apparecchio funziona solo a **corrente alternata**.

La tensione e la frequenza ammesse sono indicate sulla targhetta dati. La posizione della targhetta dati è indicata nel capitolo **Descrizione dell'apparecchio**.

La presa deve essere sia messa a terra in modo regolamentare che protetta elettricamente.

La corrente di azionamento del fusibile deve essere compresa tra 10 A e 16 A.

La presa non deve trovarsi dietro all'apparecchio e deve essere facilmente raggiungibile.

Non collegare l'apparecchio con una prolunga o una presa multipla.

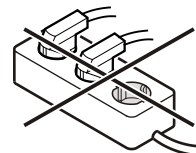

Non utilizzare invertitori per impianti ad isola (conversione di corrente continua in corrente alternata o corrente trifase) o connettori a risparmio energetico. Pericolo di danni per l'elettronica!

Risparmio energetico

- Assicurare sempre una buona ventilazione. Non coprire le griglie o i fori di ventilazione.
- Non installare l'apparecchio in luogo esposto alle radiazioni solari dirette, accanto a una cucina, calorifero e simili fonti di calore.
- Il consumo di energia dipende dalle condizioni di installazione, p. es. dalla temperatura ambiente.
- Aprire lo sportello dell'apparecchio per lo stretto tempo necessario.
- Conservare gli alimenti suddivisi con ordine.
- Inserire cibi caldi facendoli dapprima raffreddare a temperatura ambiente.
- Scongellare i cibi surgelati nel vano frigorifero.

Vano congelatore

- Conservare tutti gli alimenti correttamente confezionati e coperti. Si evita così la formazione di brina.
- Se nell'apparecchio si forma uno spesso strato di brina: sbrinare l'apparecchio.

Elementi di controllo e di servizio





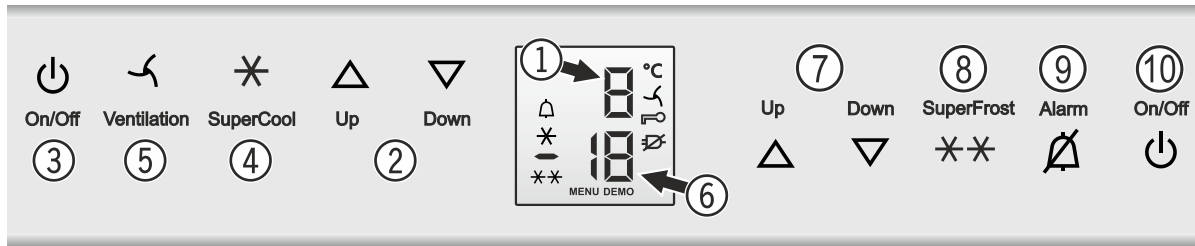

Il pannello comandi elettronico si avvale della "tecnologia a tasti capacitativi". Ogni funzione può essere attivata toccando il rispettivo simbolo.

Il punto esatto di contatto è tra il simbolo e la scritta  On/Off



- (1) Display della temperatura (vano frigorifero)
- (2) Tasti di regolazione della temperatura (vano frigorifero)
- (3) Tasto avvio/arresto (vano frigorifero)
- (4) Tasto SuperCool (con Supercool è possibile portare il vano frigorifero alla massima potenza di raffreddamento)
- (5) Tasto ventilatore
- (6) Display della temperatura (vano congelatore)
- (7) Tasti di regolazione della temperatura (vano congelatore)
- (8) Tasto SuperFrost
- (9) Tacitazione allarme (vano frigorifero e congelatore)
- (10) Tasto avvio/arresto (vano frigorifero e congelatore)

Simboli del display

- MENU** Modo di programmazione attivo (attivare la sicurezza bambini)
-  Sicurezza bambini attiva
-  Simbolo SuperCool ON
-  Simbolo ventilatore ON
- DEMO** Modalità di presentazione attiva
-  Allarme (quando la temperatura nel vano interno è troppo elevata, il simbolo lampeggia)
-  Simbolo guasto di rete
-  SuperFrost inserito

Inserire e disinserire l'apparecchio

Inserire l'apparecchio

Premere il tasto **On/Off** (10).



display del vano frigorifero indica la temperatura interna attuale del vano.

Il display della temperatura del vano congelatore indica due trattini.

Il valore attuale della temperatura viene indicato solo a partire da una temperatura interna di 0 °C nel vano congelatore.

Indicazione

Il vano frigorifero può essere spento (il vano congelatore rimane acceso).

Disinserire il vano frigorifero

Tenere premuto per ca. 3 sec. il tasto **On/Off** (3).



Disinserire l'apparecchio

Tenere premuto per ca. 3 sec. il tasto **On/Off** (10).

Impostare la temperatura

La temperatura del vano frigorifero e del vano congelatore si può regolare in modo indipendente l'uno dall'altro.

Impostazione della temperatura del vano frigorifero

Premere i tasti **Up/Down** (2).

Impostazione della temperatura del vano congelatore

Premere i tasti **Up/Down** (7).



- Premendo il tasto per la prima volta, il display comincia a lampeggiare.

- Premendo di nuovo si modifica l'impostazione della temperatura.

Abbassare la temperatura = più freddo con il tasto **Down**.

Aumentare la temperatura = più caldo con il tasto **Up**.

- Ca. 5 sec. dopo aver premuto il tasto per l'ultima volta, l'elettronica commuta automaticamente e viene indicata la reale temperatura.

Se nel display appare un simbolo compreso tra **F0** e **F9**, si tratta di un guasto all'apparecchio. In tal caso contattare il Servizio di assistenza tecnica.

Allarme sportello aperto

L'allarme acustico inizia a suonare, quando uno degli sportelli rimane aperto per oltre 60 secondi.

Se lo sportello deve rimanere aperto più a lungo per riporre dei prodotti, disattivare il segnale acustico premendo il tasto **Alarm** (9).



Quando si chiude lo sportello, l'allarme acustico è di nuovo pronto per il funzionamento.

Allarme temperatura

Se la temperatura nel vano congelatore è troppo alta (calda), scatta l'allarme acustico e iniziano a lampeggiare il simbolo  e il display della temperatura.

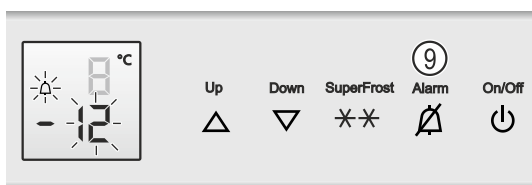

Ciò può verificarsi:

- se entra aria calda in caso di apertura prolungata dello sportello del vano congelatore;
- in seguito a un'interruzione prolungata di corrente;
- per un difetto dell'apparecchio.

Disattivare il segnale acustico premendo il tasto **Alarm** (9).

Appena nel vano interno si raggiunge una temperatura abbastanza fredda, il display smette di lampeggiare e il simbolo  si spegne.

Se lo stato di allarme permane, contattare il Servizio di assistenza tecnica.

Display guasto alla rete

Quando  apparisci nel display significa che la temperatura di congelazione era salita troppo a causa di un guasto alla rete.

Il display indica la temperatura massima (la più calda) durante il black-out nel vano congelatore.

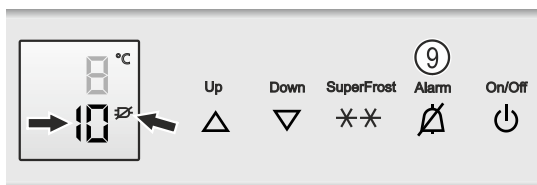

Premere il tasto **Alarm** (9) per spegnere il display.

Controllare la qualità degli alimenti!

Gettare via gli alimenti guasti.



Non ricongelare gli alimenti scongelati.



Se gli alimenti sono ancora utilizzabili, consumarli o impiegarli per la preparazione di un piatto pronto.



Sicurezza bambini



La sicurezza bambini consente di proteggere l'apparecchio dal disinserimento involontario.

Attivazione della sicurezza bambini

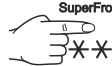
Premere  per 5 sec. >> Indicazione = 



 Indicazione =  

 Indicazione =  

 Indicazione =  



La sicurezza bambini è attivata.

Disattivazione della sicurezza bambini

Premere  per 5 sec. >> Indicazione =  

 Indicazione =  

 Indicazione = 

 Indicazione =  

La sicurezza bambini è disattivata.

Dotazioni

I **ripiani** possono essere spostati a seconda delle necessità.

Sollevare la lastra di vetro, estrarla in modo che la parte incavata scorra sull'appoggio e infilarla più in alto o più in basso.

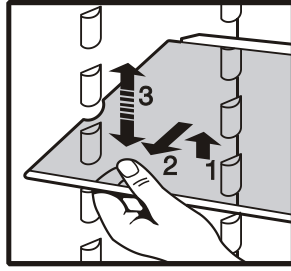

Ripiano diviso

Se si necessita di spazio per i recipienti alti, spingere semplicemente e con cautela la **mezza** lastra di vetro **anteriore** sotto alla lastra posteriore.

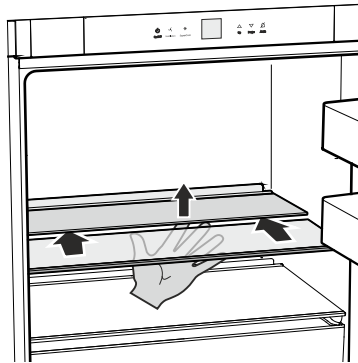

Spostamento in altezza del ripiano diviso

Estrarre i pezzi di arresto e posizionarli più in alto o più in basso sugli appoggi.

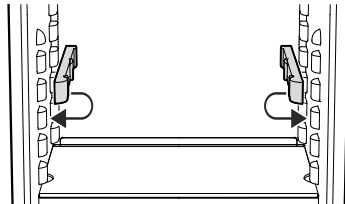

Estrazione del cassetto

Estrarre completamente il cassetto, sollevarlo nella parte posteriore e toglierlo.

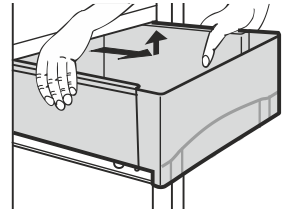

Inserimento del cassetto

Estrarre completamente le guide di scorrimento.

Posizionare il cassetto sulle guide e reinserirlo.

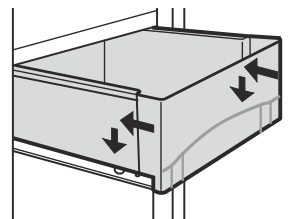

Griglia poggiabottiglie

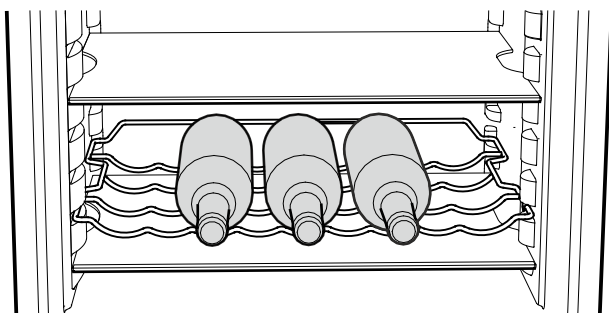

Box Vario (solo ICc 3156, ICPc 3456)

I box possono essere estratti e posizionati assieme sul tavolo.

La barra di sostegno per i box si può estrarre dall'alto e rimettere in un'altra posizione (p. es. cambiandola con una mensola).

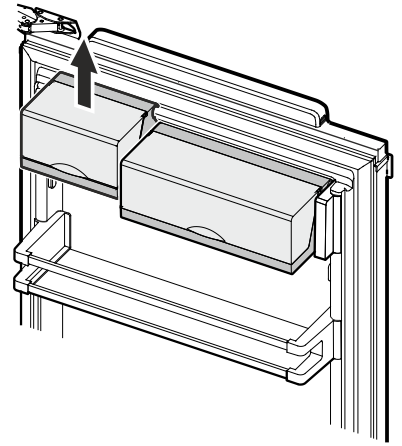

Avvertenza importante

I coperchi dei box devono essere chiusi quando si chiude lo sportello - pericolo di danni!

Per rimuovere il coperchio

Aprire a 90° e liberare verso l'alto.

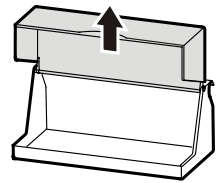

Modificare la posizione delle mensole nello sportello

Sollevare la mensola verso l'alto in verticale, estrarla verso di sé e reinserirla a un'altra altezza seguendo la successione contraria.

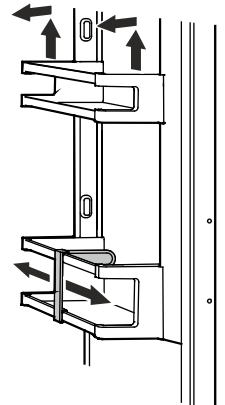

Modificando la posizione del **portabottiglie** si possono assicurare le bottiglie contro le cadute, provocate all'apertura e alla chiusura dello sportello.

Illuminazione interna

L'illuminazione interna si attiva sempre, quando si apre uno degli sportelli dell'apparecchio.

L'intensità della luce dell'illuminazione a LED corrisponde alla classe laser 1/1M.

⚠ Attenzione

Il diffusore può essere rimosso solo dal Servizio di assistenza tecnica.

Se il diffusore viene rimosso, non guardare direttamente l'illuminazione da vicino con lenti ottiche: ne potrebbero derivare lesioni agli occhi.

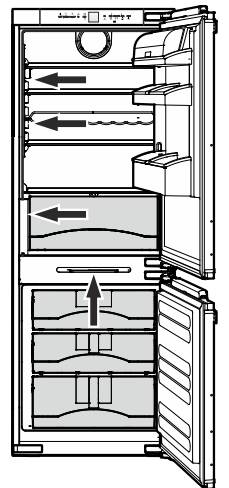

Illuminazione	
Classe di efficienza energetica ¹	Fonte luminosa
Questo prodotto comprende una fonte luminosa della classe di efficienza energetica G	LED
¹ L'apparecchio può contenere fonti luminose con classi di efficienza energetica differenti. È indicata la classe di efficienza energetica più bassa.	

Raffreddamento

Esempio di sistemazione degli alimenti

- (1) burro, formaggi
- (2) uova, conserve, tubetti
- (3) bottiglie
- (4) surgelati, cubetti di ghiaccio
- (5) dolci, cibi precotti, bibite
- (6) carni, salumi, latticini
- (7) frutta, verdura, insalata, erbe aromatiche

Indicazioni

Gli alimenti che cedono, ovvero assorbono facilmente odori e sapori ed i liquidi devono sempre essere conservati in recipienti chiusi o coperti.

I prodotti ad alta gradazione alcolica devono essere conservati sempre ben chiusi ed in piedi.

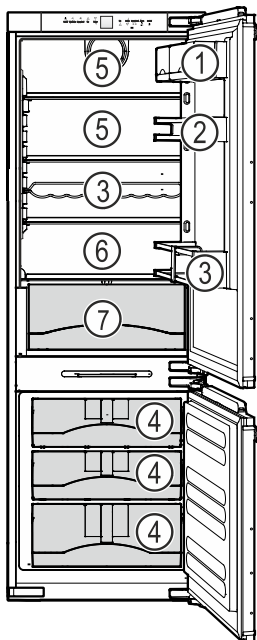

Raffreddamento con ventilatore

Con la funzione ventilatore inserita, in caso di temperature ambiente elevate (a partire da 35 °C) e di umidità elevata (ad es. nelle giornate estive), si genera un range di temperatura ottimale per il raffreddamento degli alimenti.

Inoltre, se si mettono prodotti umidi nel vano frigorifero, attivando la funzione ventilatore si può ridurre la formazione di condensa all'interno del vano stesso.

L'attivazione della funzione ventilatore comporta un consumo energetico dell'apparecchio leggermente più elevato.

Inserimento

Premere il tasto ventilatore (5) - il simbolo  si accende.

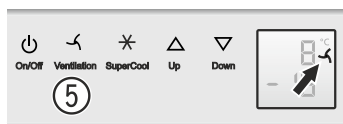

Disinserimento

Premere il tasto ventilatore (5) - il simbolo  si spegne.

SuperCool

Attivando la funzione SuperCool, la temperatura del vano frigorifero si abbassa fino al valore più basso. Questo si consiglia qualora si vogliono raffreddare velocemente grandi quantità di alimenti.

Inserimento

Premere il tasto **SuperCool** (4).
Sul display compare il simbolo .

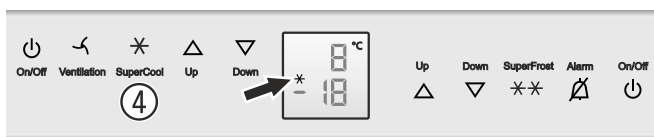

Indicazione

SuperCool si disinserisce automaticamente dopo ca. 6 ore di funzionamento, ma può essere disinserito anche prima.

Disinserimento

Premere il tasto **SuperCool** (4).
Il simbolo  si spegne.

Congelazione

Nel giro di 24 ore è possibile congelare solo la quantità (in kg) di alimenti freschi indicata sulla targhetta dati, al punto "**Capacità di congelazione**".

La posizione della targhetta dati è indicata nel capitolo **Descrizione dell'apparecchio**.

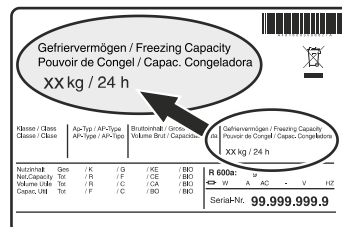

⚠ ATTENZIONE

Non congelare bottiglie e lattine contenenti bevande! Potrebbero scoppiare durante il processo di congelamento.

SuperFrost

Attivando la funzione SuperFrost, la temperatura del vano congelatore scende al valore minimo raggiungibile. In tal modo gli alimenti si congelano velocemente, mantenendo la qualità.

- Premere il tasto SuperFrost (4).
Sul display compare il simbolo .

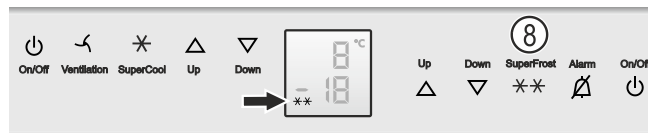

- Attendere per 6 ore per piccole quantità di alimenti e 24 ore per la quantità massima.
- Introdurre gli alimenti freschi.
- A seconda della quantità di alimenti riposti, l'apparecchio ritorna automaticamente al funzionamento normale dopo 30 a 65 ore.

Non è necessario inserire SuperFrost:

- quando si introducono prodotti già congelati,
- se si introducono fino a ca. 2 kg di alimenti freschi al giorno.

Indicazioni per la congelazione

- Preparare gli alimenti sempre a porzioni. Per consentire una rapida congelazione integrale non superare le seguenti quantità per confezione: frutta, verdura fino ad 1 kg, carne fino a 2,5 kg.
- Evitare che i prodotti da congelare vengano a contatto con quelli già surgelati. Introdurre sempre confezioni asciutte per evitare che più confezioni, congelandosi, formino un unico blocco.
- Evidenziare sempre sulle confezioni la data ed il contenuto, non superare la data di conservazione consigliata per i surgelati.
- Per scongelare, prelevare solo il quantitativo veramente necessario. Cuocere il più rapidamente possibile gli alimenti scongelati.

I surgelati possono essere scongelati nei modi seguenti:

- nel forno ad aria calda
- nel forno a microonde
- a temperatura ambiente
- in frigorifero

Sistema informativo sui tempi massimi di conservazione

Le cifre indicano il tempo di conservazione in mesi per ogni tipo di prodotto congelato.

I tempi di conservazione indicati sono indicativi.

①		2-6		④
②		4-8		⑤
③		6-12		⑥

- (1) Pietanze pronte, gelato
- (2) Pesce, carne di maiale
- (3) Verdura, frutta
- (4) Salumi, pane
- (5) Funghi, selvaggina
- (6) Pollame, manzo/vitello

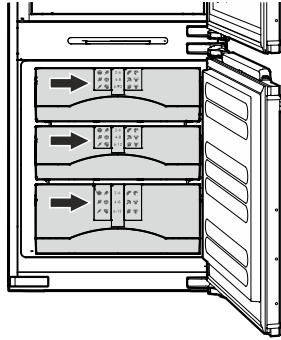

Preparazione dei cubetti di ghiaccio

- Riempire d'acqua la bacinella del ghiaccio.
- Sistemare la bacinella del ghiaccio nell'apparecchio e lasciare ghiacciare.
- I cubetti di ghiaccio si staccano facilmente dalla bacinella, tenendola sotto l'acqua corrente o torcendola.

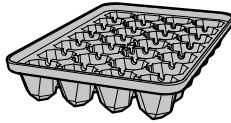

Accumulatori di freddo

In caso d'interruzione di corrente gli accumulatori di freddo impediscono l'aumento repentino della temperatura nel vano congelatore.

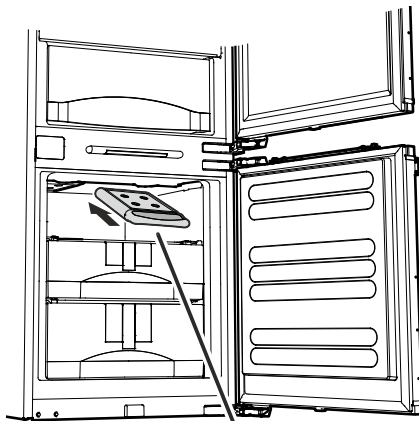

Inserire gli accumulatori nella parte superiore del vano congelatore.

Estrarre il cassetto superiore.

Inserire l'accumulatore nella rientranza del contenitore interno da dietro, spostarlo verso l'altro dal davanti e incastrare l'impugnatura dell'accumulatore.

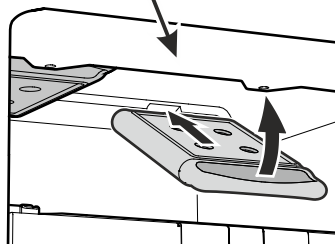

Sbrinamento

Il vano frigorifero si scongela automaticamente.

Vano congelatore

Dopo un funzionamento prolungato si forma uno spesso strato di brina o di ghiaccio sulle pareti del congelatore che fa aumentare il consumo energetico.

Attenzione!

Se lo strato di ghiaccio ha raggiunto uno spessore di 5 mm è indispensabile procedere allo sbrinamento. In caso contrario non sarà più possibile estrarre i cassetti, che potrebbero anche rompersi.

- Estrarre la spina di rete o disinserire il fusibile!
- Togliere i cassetti e le lastre di vetro.

- Afferrare gli accumulatori di freddo dal davanti con l'apposita impugnatura, tirare verso il basso ed estrarli.

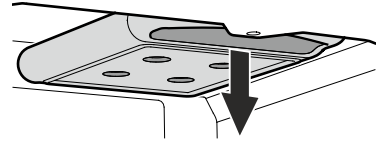

Indicazione

Se gli accumulatori non si possono estrarre perché si è formato uno strato di ghiaccio troppo spesso, attendere ca. 10 minuti.

- Avvolgere i surgelati nella carta o in coperte e conservarli in luogo fresco.
- Lasciare aperto lo sportello durante il processo di sbrinamento.
- Dopo un periodo di sbrinamento di ca. 20 minuti è possibile staccare e rimuovere con la mano lo strato di brina o di ghiaccio dal contenitore interno.
- Raccogliere l'acqua di sbrinamento restante con un panno e pulire infine l'apparecchio.
- Inserire di nuovo tutti i pezzi nell'apparecchio.

⚠ ATTENZIONE

Pericolo di danneggiamento del circuito raffreddante e rischio di accensione dovuto al liquido refrigerante in fuoriuscita.

Non utilizzare dispositivi meccanici o altri oggetti per lo sbrinamento oltre a quelli raccomandati dal costruttore.

Pulizia

Disinserire in ogni caso l'apparecchio prima di procedere alla sua pulizia. Estrarre la spina di rete o disinserire il fusibile!

- Pulire l'interno e le parti in dotazione con acqua tiepida, alla quale è stata aggiunta una piccola dose di detersivo. Non utilizzare detersivi granulari, a base di acidi o solventi chimici.
- Aver cura che durante la pulizia l'acqua non penetri nelle griglie di aerazione o nelle parti elettriche.
- Pulire il tutto con un panno.
- Pulire spesso il foro della canaletta di scarico servendosi di un oggetto sottile, p. es. un bastoncino di ovatta o simili.
- Non togliere o danneggiare la targhetta dati sulla parte interna dell'apparecchio - importante per il Servizio di assistenza tecnica.

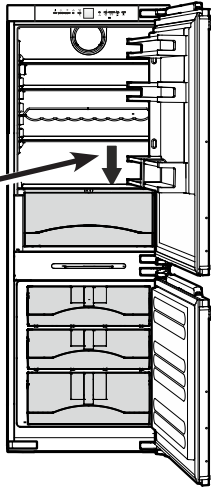

⚠ ATTENZIONE

Pericolo di danneggiamento dei componenti dell'apparecchio e rischio di lesioni dovuto al vapore caldo.

Non pulire l'apparecchio con dispositivi di pulizia a vapore!

Guasti

- Sul display compare F0, F1, F2, F3, F4, F5, F6, F7, F8 o F9.

– L'apparecchio è guasto.
Contattare il Servizio di assistenza tecnica.

- Quando si inserisce la spina, il gruppo di raffreddamento non si mette in funzione, mentre sul display della temperatura compare un valore.

– La modalità di presentazione è attivata.
Contattare il Servizio di assistenza tecnica.

I guasti seguenti possono venire eliminati, semplicemente controllandone le possibili cause:

- **L'apparecchio non funziona.** Controllare se

– l'apparecchio è stato inserito correttamente,
– la spina è regolarmente inserita nella presa,
– i fusibili della presa sono in ordine.

- **Rumori troppo forti.** Controllare se

– l'apparecchio è stato posizionato saldamente sul pavimento,
– il compressore in esercizio fa vibrare i mobili o le suppellettili adiacenti. Si noti che non sono del tutto evitabili i rumori prodotti dal circuito raffreddante.

- **La temperatura non è sufficientemente bassa.** Controllare

– la regolazione in base al capitolo "Impostare la temperatura",
e se è stato impostato il giusto valore,
– se il termometro introdotto separatamente indica il valore giusto,
– se l'aerazione è sufficiente,
– se l'apparecchio è troppo vicino ad una fonte di calore.

Se non è data nessuna delle cause sopra descritte e se non è stato possibile eliminare da soli i guasti, mettersi in contatto con il centro di assistenza tecnica più vicino. Comunicare il modello (1), codice di servizio (2) ed il numero dell'apparecchio (3) riportati sulla targhetta dati.

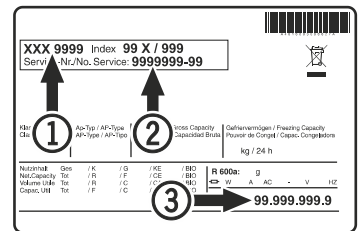

La posizione della targhetta dati è indicata nel capitolo **Descrizione dell'apparecchio**.

Mettere fuori servizio

Se l'apparecchio viene messo fuori servizio per lungo tempo: disinserire l'apparecchio. Estrarre la spina o svitare/disinserire i fusibili inseriti a monte.

Pulire l'apparecchio lasciando lo sportello aperto per evitare la formazione di odori sgradevoli.

L'apparecchio risponde alle norme di sicurezza pertinenti e alle direttive UE 2014/30/EU e 2014/35/EU.

Accessori compresi nella fornitura

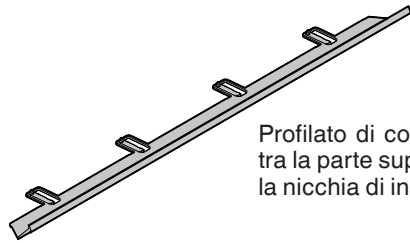

Profilato di copertura (copre la fessura tra la parte superiore dell'apparecchio e la nicchia di inserimento)

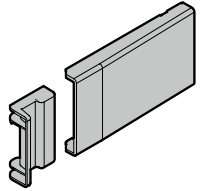

Coperture
Montaggio a sinistra in alto con incernieratura dello sportello a destra.
Montaggio a destra in alto con incernieratura dello sportello a sinistra.

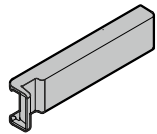

Copertura
Montaggio a sinistra in basso con incernieratura dello sportello a destra.
Montaggio a destra in basso con incernieratura dello sportello a sinistra.

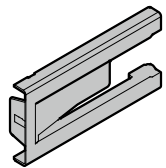

Copertura
Montaggio a destra in alto con incernieratura dello sportello a destra.
Montaggio a sinistra in alto con incernieratura dello sportello a sinistra.

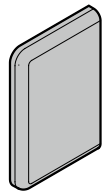

2 pz.

Copertura laterale per i cantonali di supporto dei pannelli dello sportello

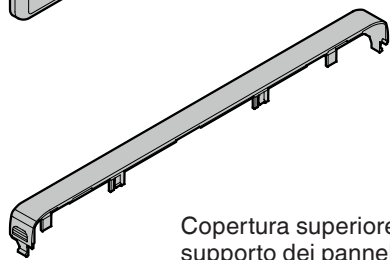

2 pz.

Copertura superiore per i cantonali di supporto dei pannelli dello sportello

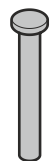

4 pz.

Perno per limitare l'angolo di apertura delle cerniere a 90°

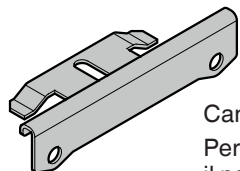

4 pz.

Cantonale di raccordo
Per unire lo sportello dell'apparecchio e il pannello dello sportello.

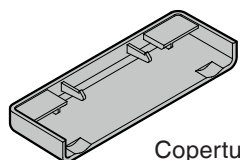

4 pz.

Copertura per i cantonali di raccordo

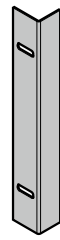

6 pz.

Cantonale di raccordo
Per unire lo sportello dell'apparecchio e il pannello dello sportello.



6 pz.

Piastra di supporto
Per unire lo sportello dell'apparecchio e il pannello dello sportello.



12 pz.

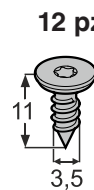

12 pz.

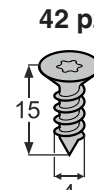

42 pz.



12 pz.

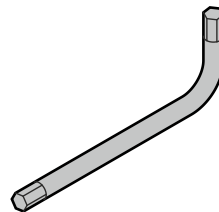

Chiave a brugola

Indicazione

Il sacchetto in dotazione contiene tutti i pezzi previsti per un'intera serie di apparecchi. A seconda del tipo di apparecchio possono avanzare dei pezzi dopo l'incasso.

Modificare l'incernieratura dello sportello

La modifica dell'incernieratura dello sportello deve essere effettuata solo da personale specializzato.

Tale modifica richiede l'intervento di due persone.

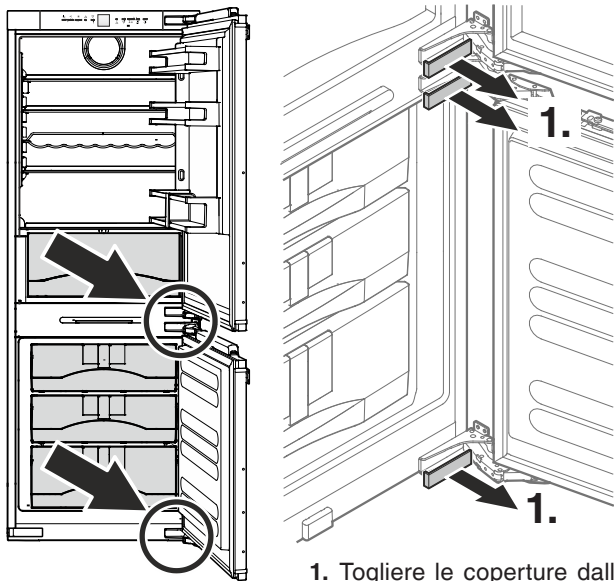

1. Togliere le coperture dalle cerniere.

Smontare lo smorzatore di chiusura dello sportello del vano congelatore

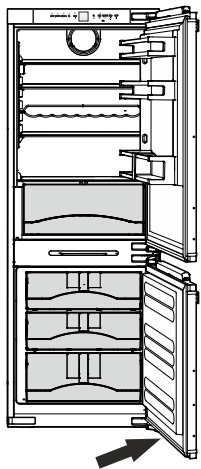

2. Tirare verso il basso lo smorzatore di chiusura.

Lo smorzatore di chiusura si ritrae.

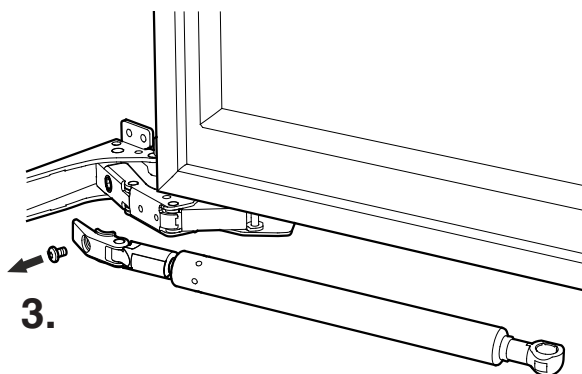

3. Svitare lo smorzatore di chiusura.

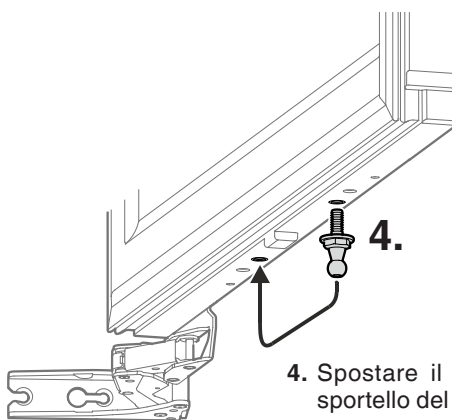

4. Spostare il perno a sfera dello sportello del vano congelatore.

Svitare lo sportello del vano congelatore

Attenzione

Ora lo sportello deve essere sostenuto da una persona.

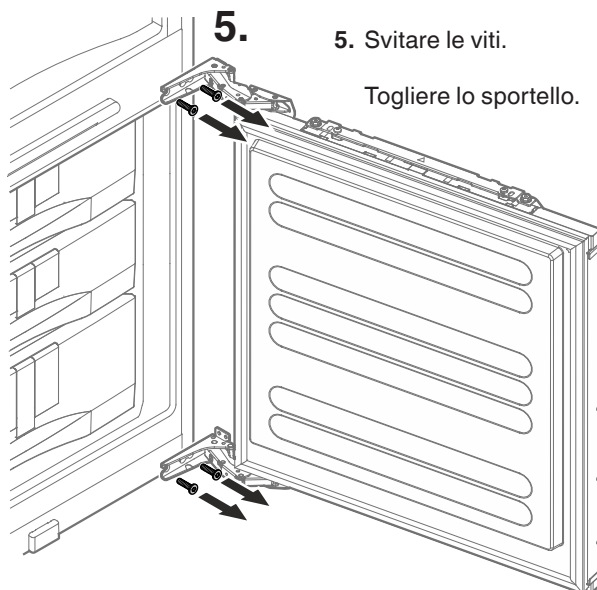

5. Svitare le viti.

Togliere lo sportello.

Smontare lo smorzatore di chiusura dello sportello del vano frigorifero

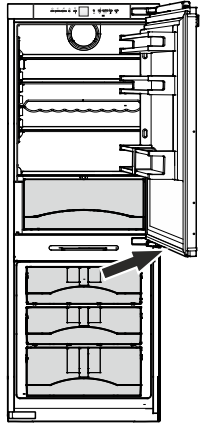

6. Tirare verso il basso lo smorzatore di chiusura.

Lo smorzatore di chiusura si ritrae.

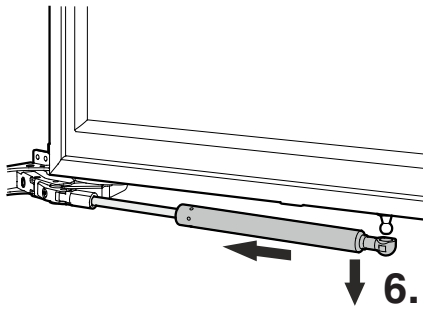

6.

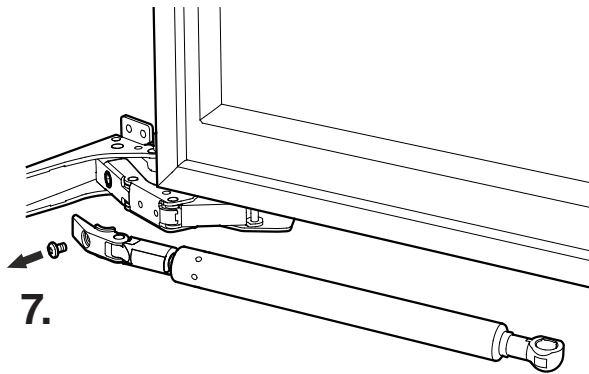

7.

7. Svitare lo smorzatore di chiusura.

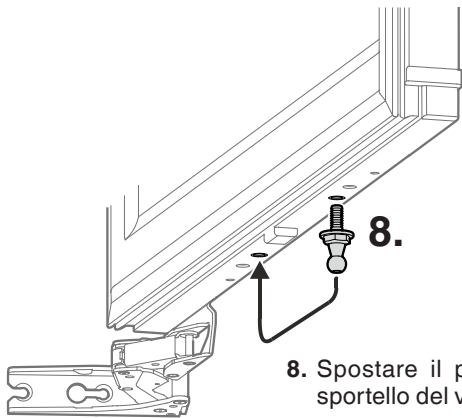

8. Spostare il perno a sfera dello sportello del vano frigorifero.

Svitare lo sportello del vano frigorifero

Attenzione

Ora lo sportello deve essere sostenuto da una persona.

9. Svitare le viti.

Togliere lo sportello.

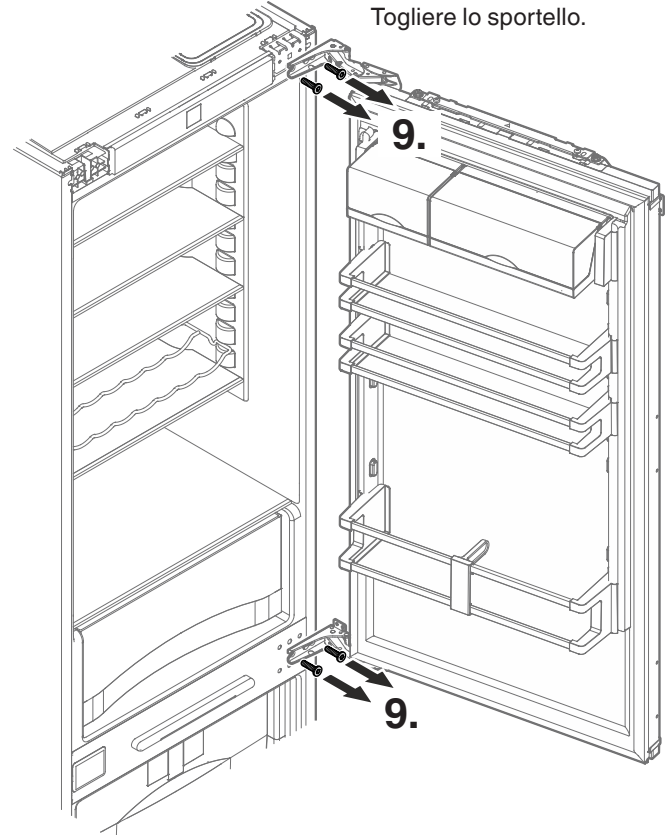

9.

9.

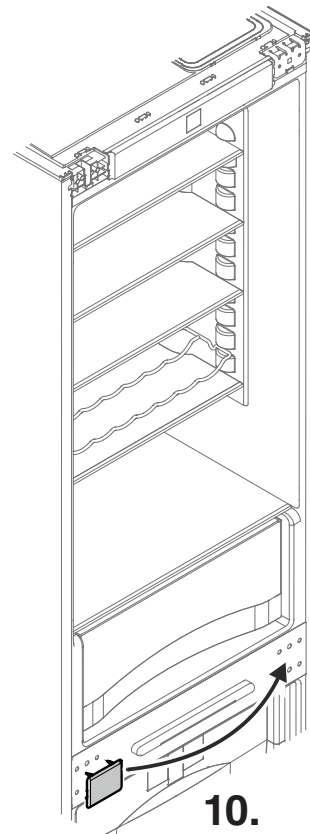

10. Spostare sul lato opposto la piastra di copertura.

10.

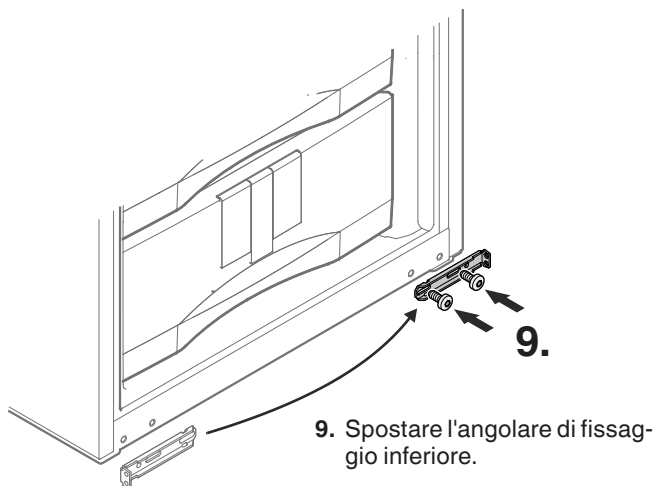

Indicazione

Inserire le viti, spingere l'angolare a sinistra, quindi serrare le viti.

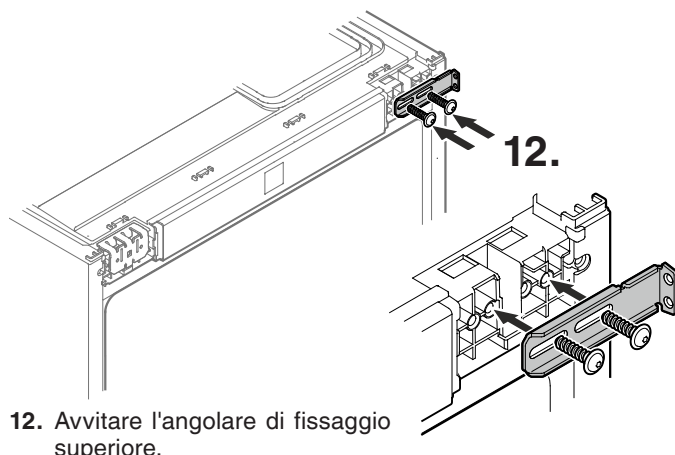

Indicazione

Inserire le viti, spingere l'angolare a sinistra, quindi serrare le viti.

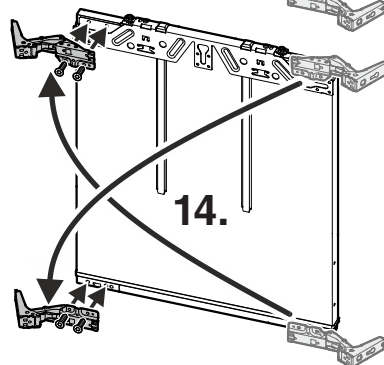
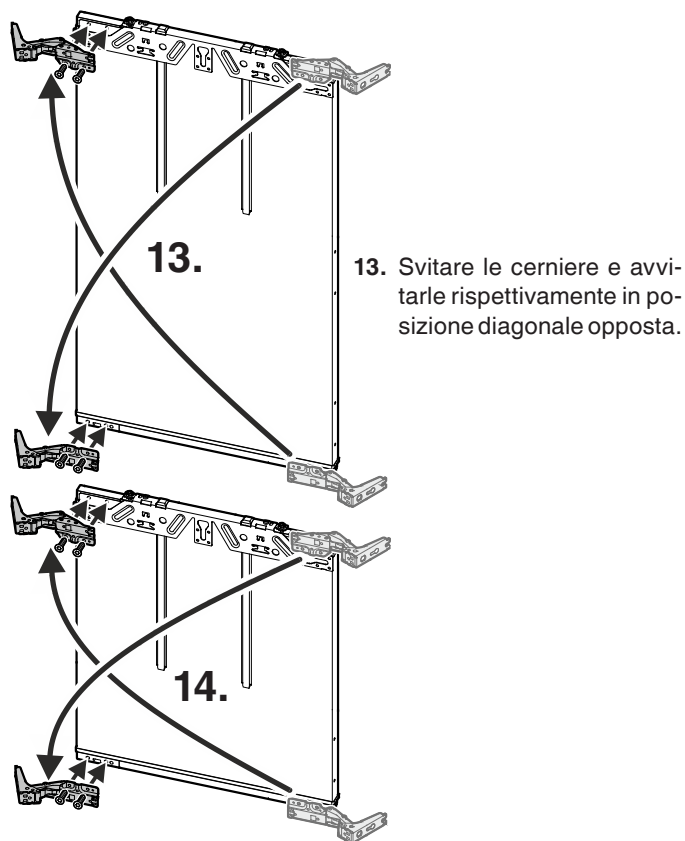
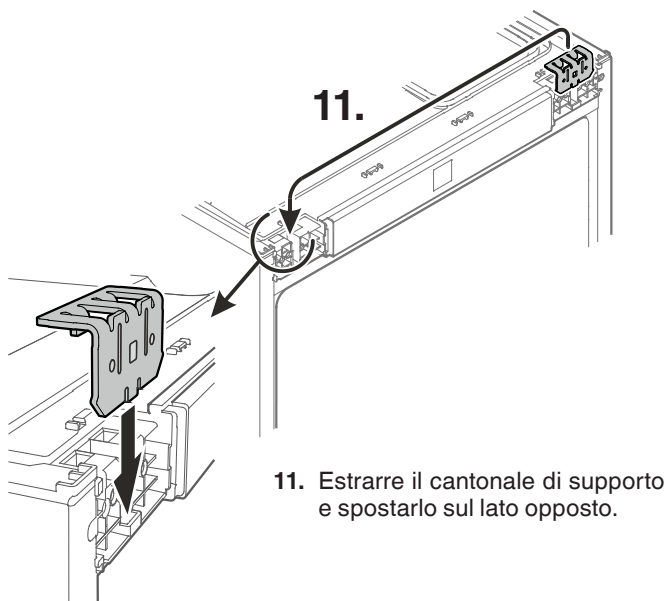
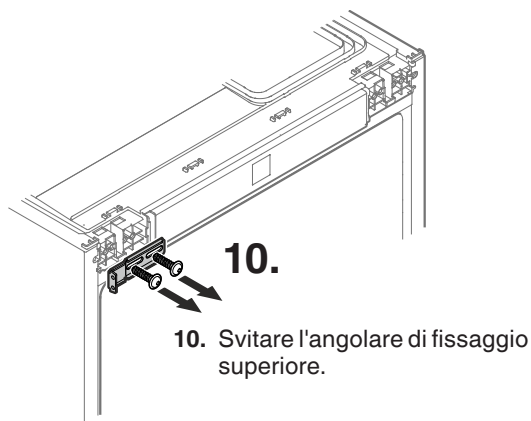

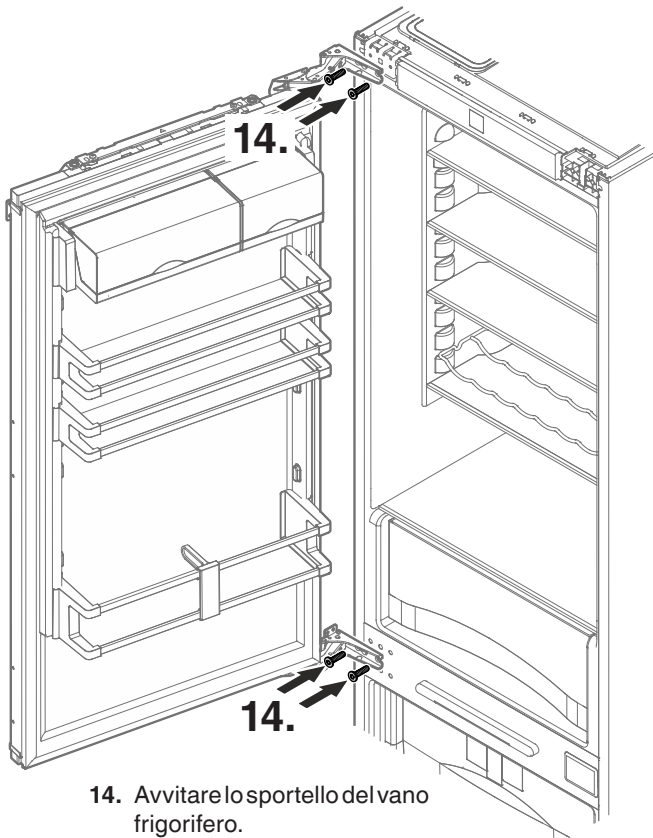

14. Avvitare lo sportello del vano frigorifero.

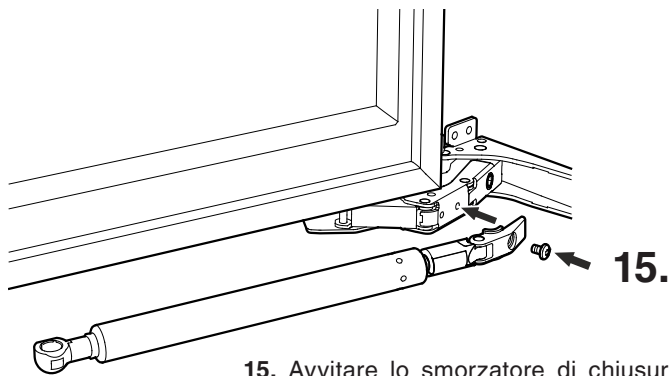

15. Avvitare lo smorzatore di chiusura alla cerniera dello sportello del vano frigorifero.

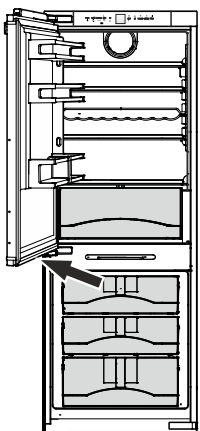

16. Distendere lo smorzatore di chiusura, premere sul perno a sfera e incastrarlo.

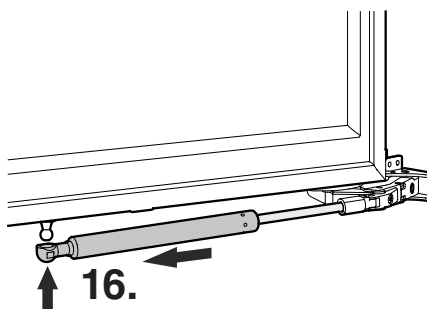

17. Avvitare lo sportello del vano congelatore.

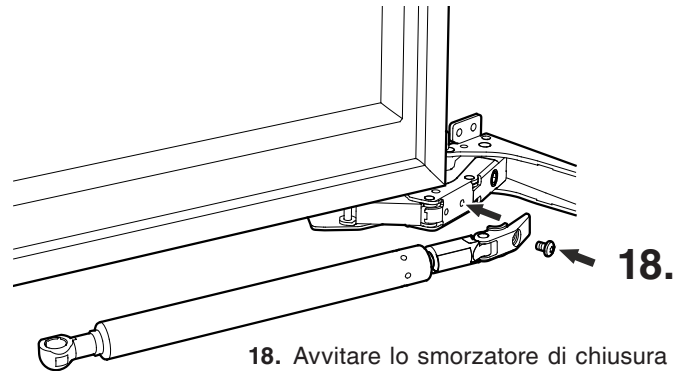
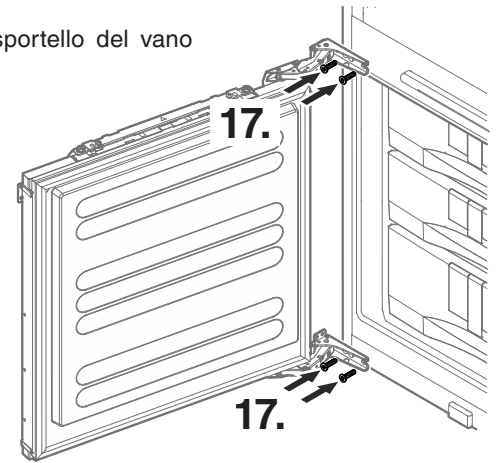

18. Avvitare lo smorzatore di chiusura alla cerniera dello sportello del vano congelatore.

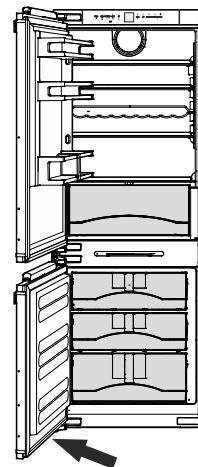

19. Distendere lo smorzatore di chiusura, premere sul perno a sfera e incastrarlo.

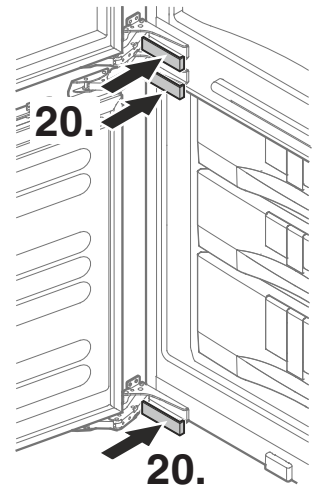
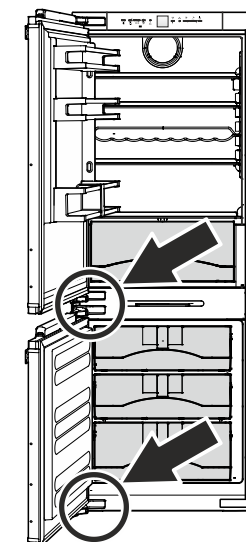
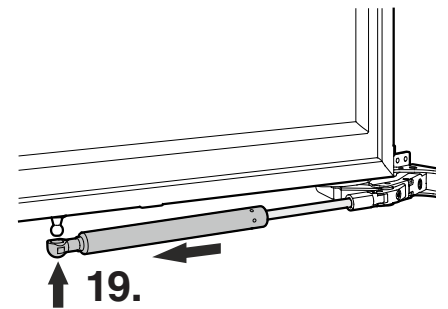

20. Applicare le coperture.

Limitazione dell'angolo di apertura dello sportello a 90°

All'occorrenza limitare l'angolo di apertura dello sportello a 90°.

Avvertenze importanti

Per poter inserire il perno nella cerniera superiore dello sportello del vano congelatore, si deve smontare lo sportello del vano frigorifero.

L'inserimento dei perni deve essere effettuato prima di montare l'apparecchio nella nicchia.

Da montato non è più possibile inserire il perno superiore.

Non aprire completamente lo sportello di 90°.

Inserire completamente il perno (incluso nel sacchetto in dotazione) nella apertura indicata di ogni cerniera.

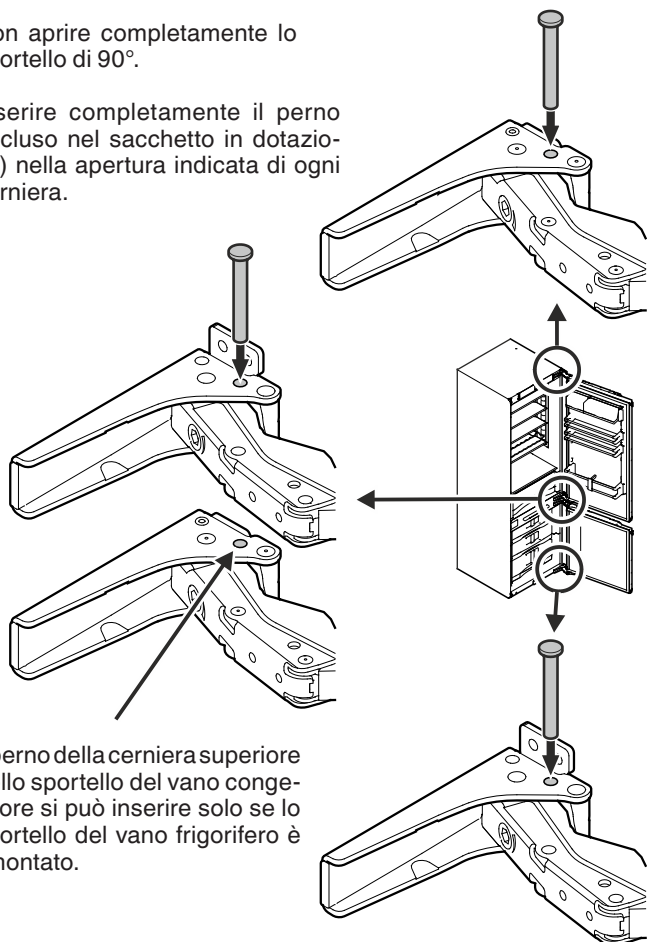

Il perno della cerniera superiore dello sportello del vano congelatore si può inserire solo se lo sportello del vano frigorifero è smontato.

Varianti d'incasso

Pannello esterno dello sportello

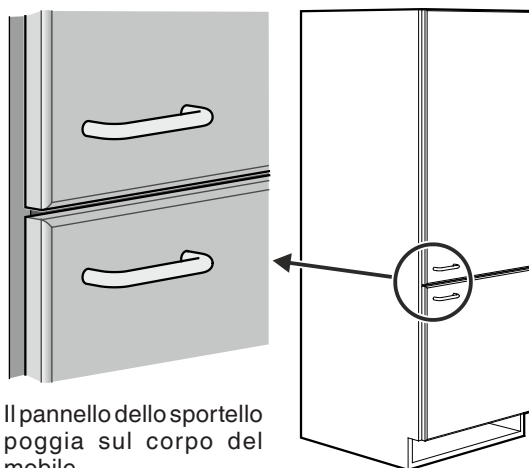

Il pannello dello sportello poggia sul corpo del mobile.

Pannello interno dello sportello

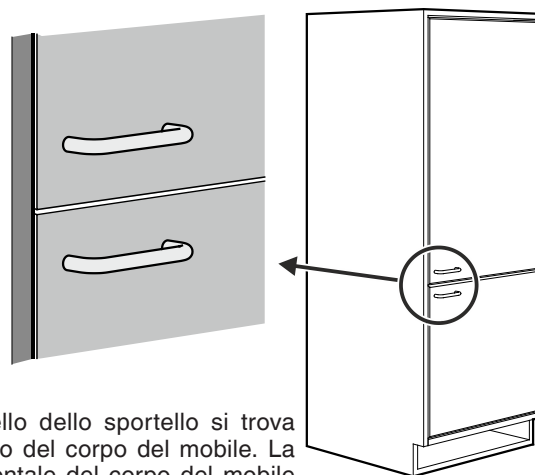

Il pannello dello sportello si trova all'interno del corpo del mobile. La parte frontale del corpo del mobile è visibile.

Regolazione dell'elasticità delle cerniere

Si può regolare l'elasticità dell'arresto di fine corsa dello sportello.

- Rotazione in senso orario = maggiore elasticità.
- Rotazione in senso antiorario = scarsa elasticità (condizioni alla consegna).

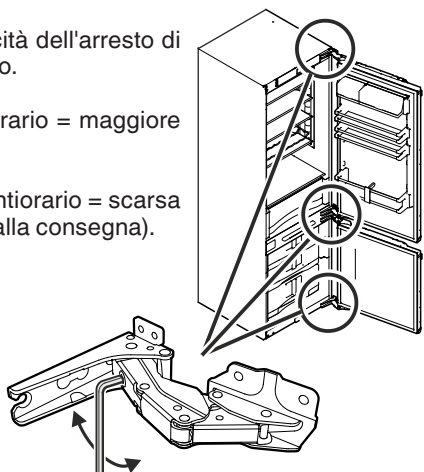

Modello dei pannelli dello sportello

Indicazioni generali

Peso massimo del pannello = **15 kg**

Indicazione

Come punto di riferimento inferiore per l'indicazione dell'altezza del pannello del vano frigorifero si utilizza il punto medio tra le cerniere (= 5/6 SMS) dedotti 2 mm.

Dimensione minima consigliata della fessura tra pannello del vano frigorifero e pannello del vano congelatore = 4 mm.

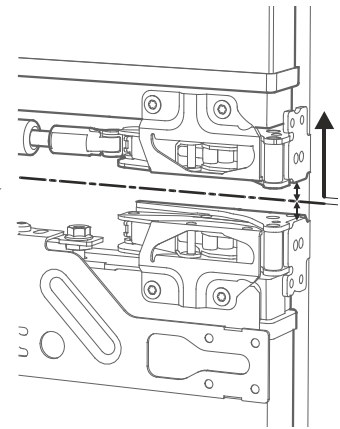

Dimensioni pannello

Variante d'incasso pannello esterno dello sportello

Pannello dello sportello - vano frigorifero

ICc 2866

A = 887 mm più sovrapposizione del pannello in alto

ICc 3156

A = 1014 mm più sovrapposizione del pannello in alto

ICPc 3456

A = 1141 mm più sovrapposizione del pannello in alto

B = max. 562 mm

C = min. 16 mm
max. 19 mm

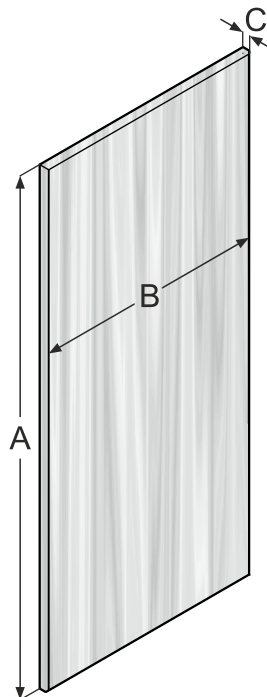

Dimensioni pannello

Variante d'incasso pannello interno dello sportello

Pannello dello sportello - vano frigorifero

ICc 2866

A = max. 884 mm

ICc 3156

A = max. 1011 mm

ICPc 3456

A = max. 1138 mm

B = max. 544 mm

C = min. 16 mm
max. 19 mm

Pannello dello sportello - vano congelatore

A = 633 mm più sovrapposizione del pannello in basso

B = max. 562 mm

C = min. 16 mm
max. 19 mm

Pannello dello sportello - vano congelatore

A = max. 630 mm

B = max. 544 mm

C = min. 16 mm
max. 19 mm

Dimensioni dell'apparecchio

Vista laterale

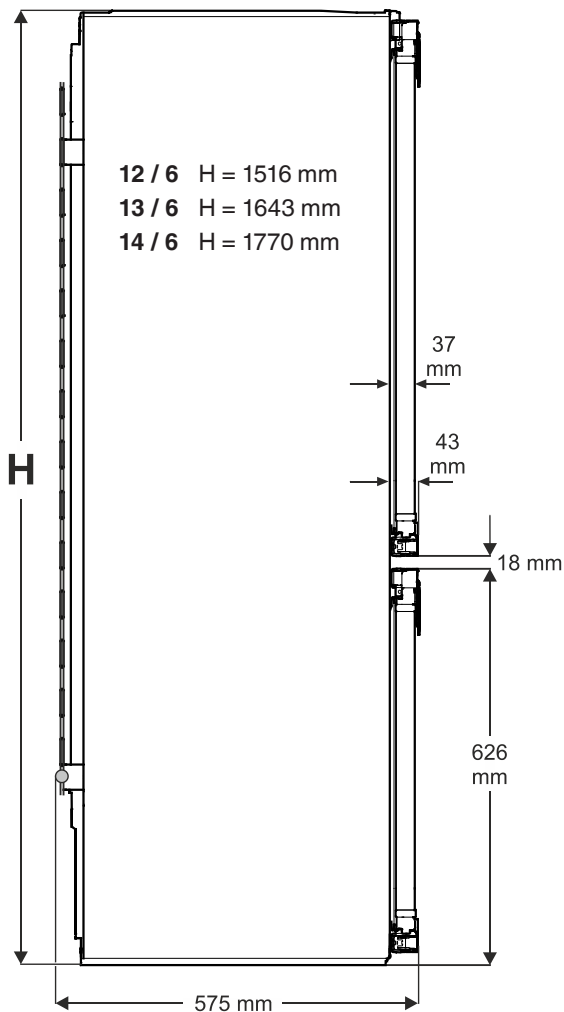

Vista dall'alto

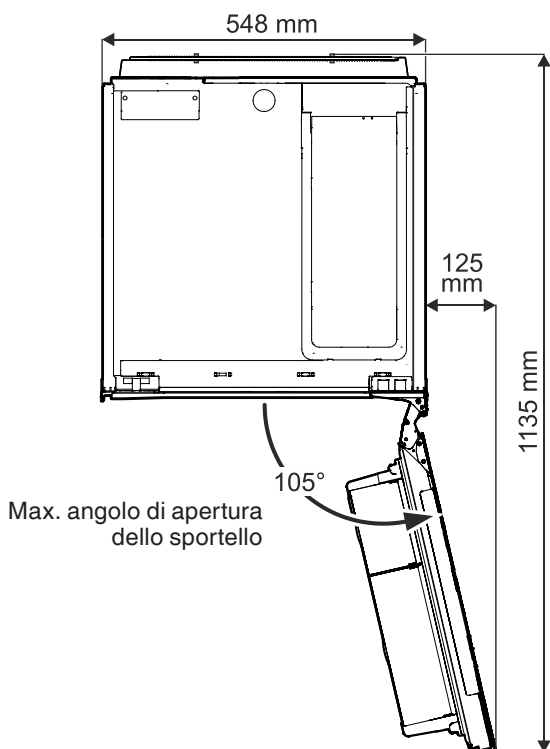

Dimensioni d'incasso

Avvertenza importante

Per evitare problemi durante l'incasso dell'apparecchio e l'insorgere di eventuali danni, attenersi assolutamente alle indicazioni seguenti!

Il mobile della cucina deve essere allineato in orizzontale e in verticale!

Spessore minimo della parete del corpo del mobile = 16 mm.

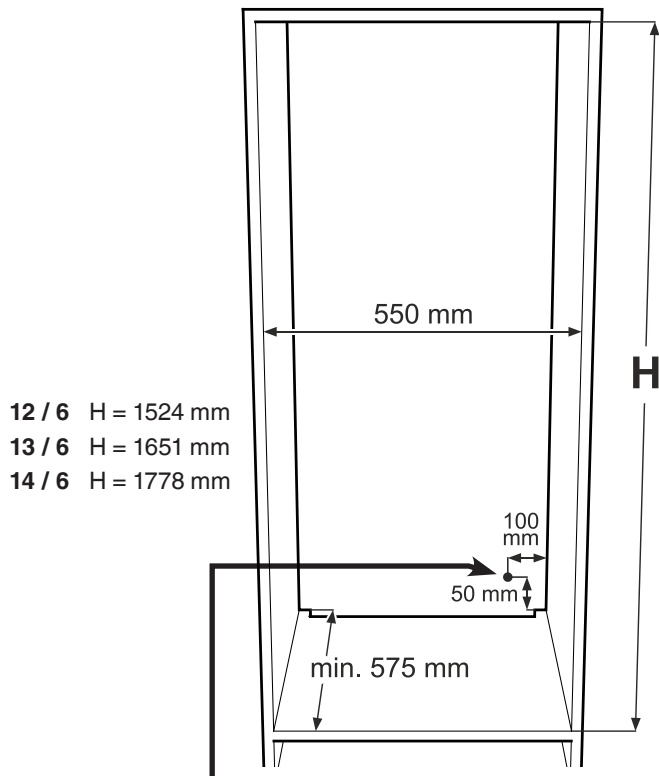

In questa zona arriva il cavo di allacciamento alla rete dalla parte posteriore dell'apparecchio.

Lunghezza libera del cavo di allacciamento alla rete = **2000 mm**

Scegliere la posizione della presa tenendo conto di queste indicazioni.

La presa non deve trovarsi dietro all'apparecchio e deve essere facilmente raggiungibile.

Avvertenza importante

La profondità minima della nicchia di 575 mm si riferisce alla variante d'incasso con pannello esterno dello sportello.

In caso di variante d'incasso con pannello interno dello sportello occorre aggiungere ai 575 mm lo spessore del pannello.

Aerazione dell'apparecchio

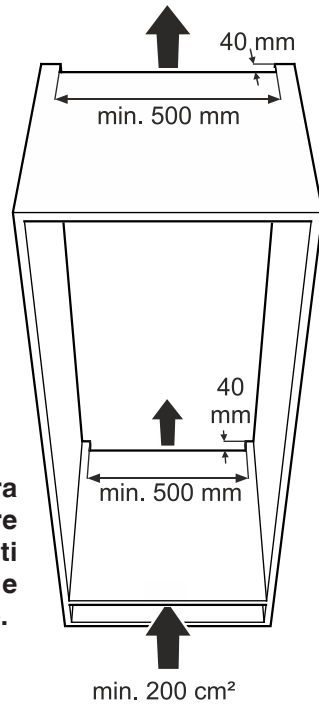

Avvertenza importante

La sezione trasversale libera per l'aerazione deve essere di almeno 200 cm^2 costanti dall'apertura di aerazione inferiore a quella superiore.

Tipi di apertura per l'uscita dell'aria

- (1) Direttamente sopra l'apparecchio
- (2) Sopra all'armadietto di sopralzo
- (3) Sull'armadietto di sopralzo con griglia decorativa anteriore

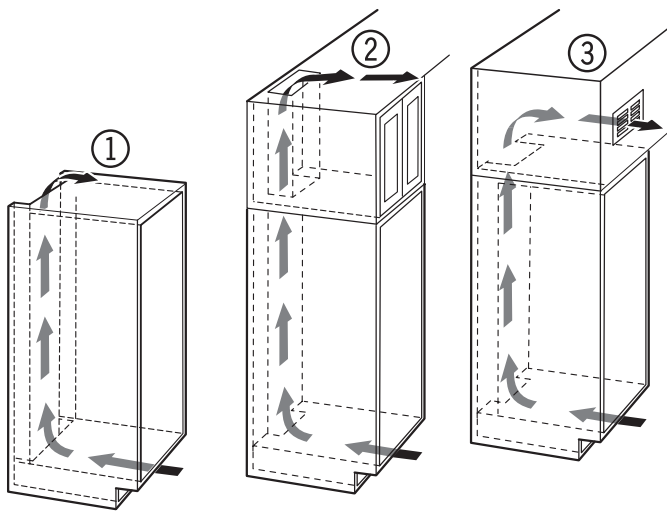

Avvertenza importante

Quando si utilizzano griglie decorative, considerare che la sezione trasversale libera per l'aerazione risulta dalla somma delle singole aperture nella griglia.

Un taglio di 200 cm^2 per inserire la griglia di aerazione non è sufficiente.

Incasso dell'apparecchio

1. Posare il profilato di copertura.

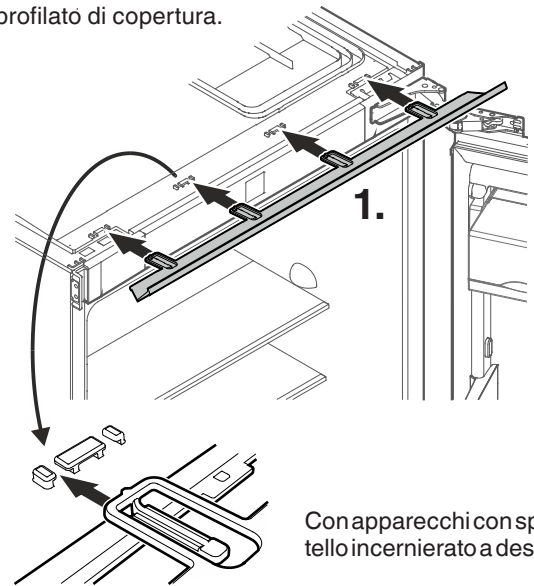

Con apparecchi con sportello incernierato a destra.

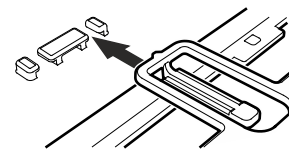

Con apparecchi con sportello incernierato a sinistra.

2. Spingere l'apparecchio nella nicchia.

Posare il cavo di rete in prossimità della presa.

Quando si spinge l'apparecchio, fare attenzione a non danneggiare il cavo di rete.

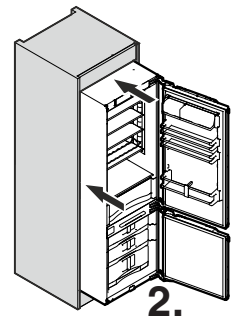

2.

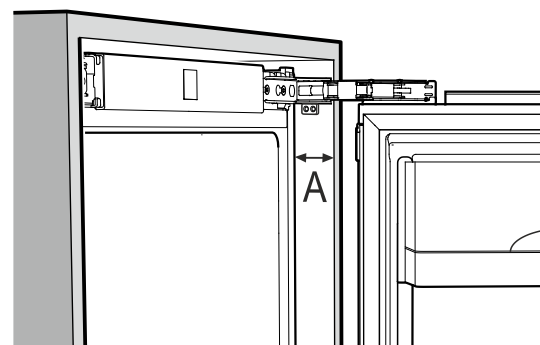

Variante d'incasso con pannello esterno dello sportello

A = max. 43 mm

Variante d'incasso con pannello interno dello sportello

A = 43 mm + spessore del pannello

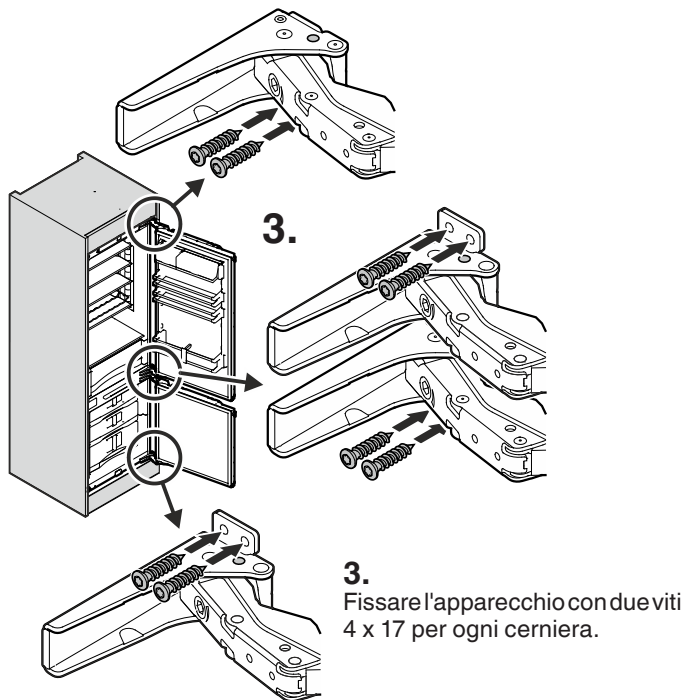

3. Fissare l'apparecchio con due viti 4 x 17 per ogni cerniera.

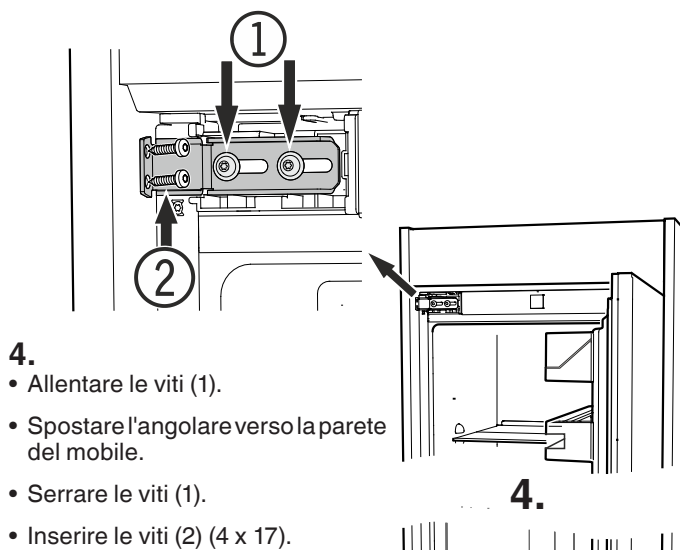

- 4.**
- Allentare le viti (1).
 - Spostare l'angolare verso la parete del mobile.
 - Serrare le viti (1).
 - Inserire le viti (2) (4 x 17).

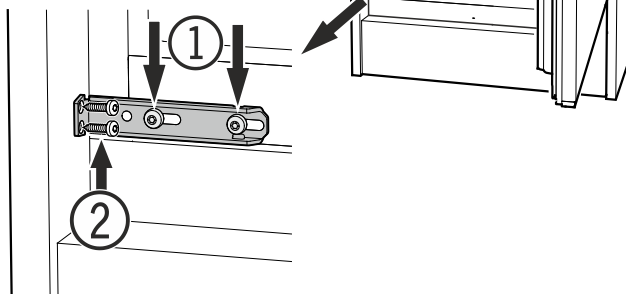

5. Sportello vano frigorifero

Estrarre i listelli di montaggio, inserirli nelle aperture adiacenti e spingerli completamente verso il basso.

Chiudere lo sportello.

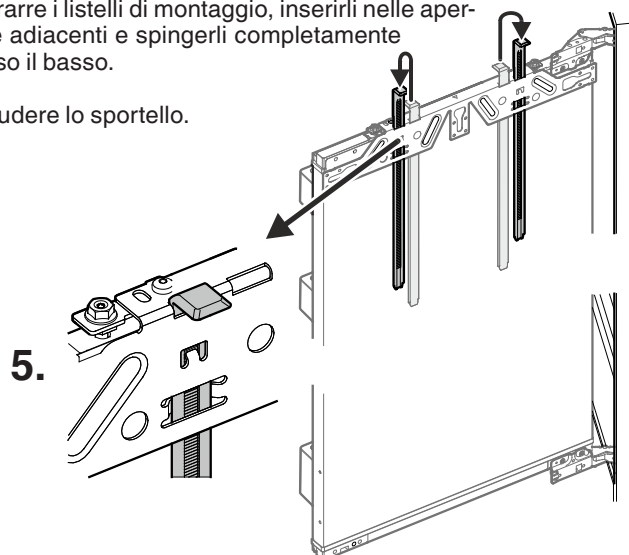

6. Spingere verso l'alto i listelli di montaggio.

Lo spigolo inferiore dei listelli di montaggio deve essere in linea con lo spigolo superiore dello sportello adiacente del mobile.

Variante d'incasso con pannello esterno dello sportello

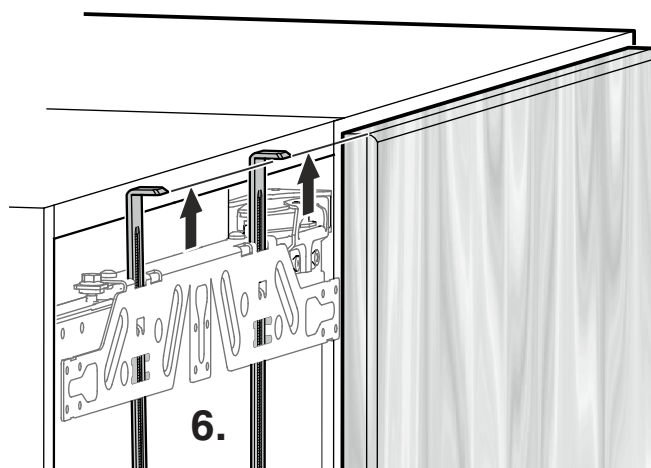

Variante d'incasso con pannello interno dello sportello

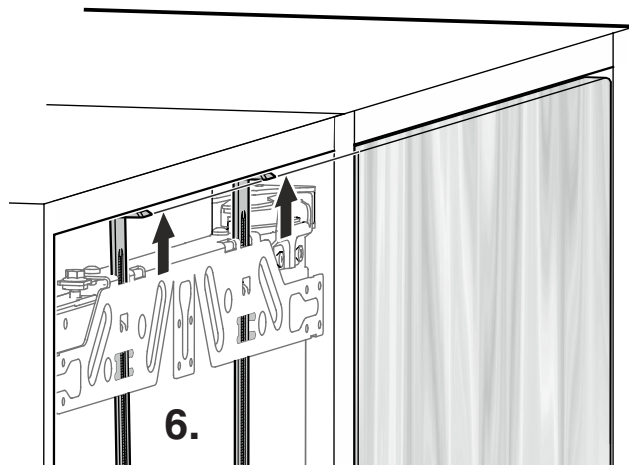

- 7.**
Aprire lo sportello del vano frigorifero.

Svitare il cantonale di supporto con listelli di montaggio.

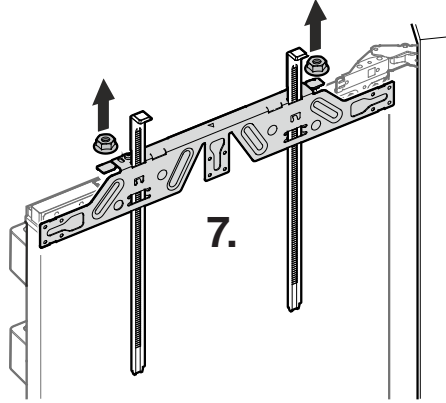

Avvertenza importante

Durante lo smontaggio fare attenzione a non modificare la posizione dei listelli di montaggio in altezza.

Montaggio degli elementi di raccordo sul pannello del vano frigorifero - modello ICc 2866

- 8.**
Mettere il cantonale di supporto al centro del pannello dello sportello e fissarlo al pannello stesso con 6 viti 4 x 15.

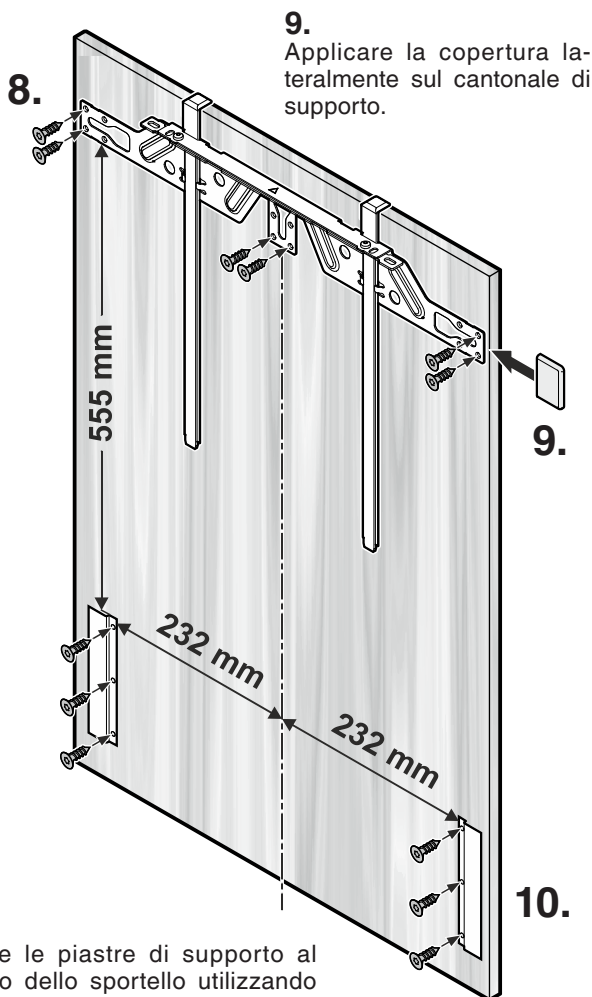

- 10.**
Avvitare le piastre di supporto al pannello dello sportello utilizzando 3 viti 4 x 15 per ogni piastra.

Avvertenza importante

Ora montare l'impugnatura del mobile al pannello.

Montaggio degli elementi di raccordo sul pannello del vano frigorifero - modello ICc 3154 e ICPc 3454

- 8.**
Mettere il cantonale di supporto al centro del pannello dello sportello e fissarlo al pannello stesso con 6 viti 4 x 15.

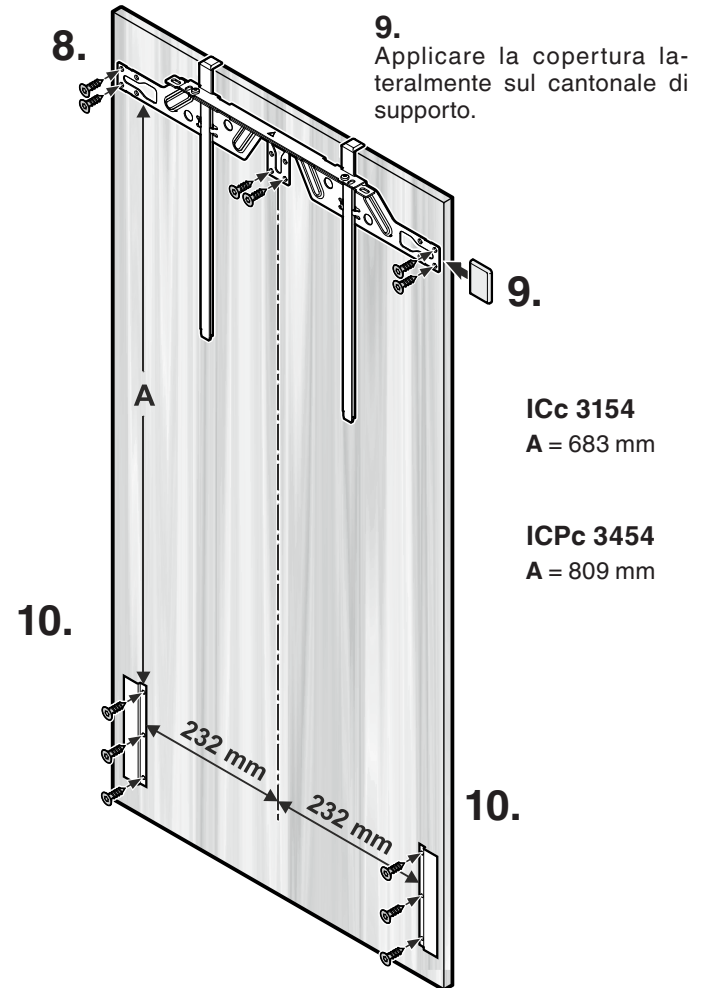

ICc 3154
A = 683 mm

ICPc 3454
A = 809 mm

- 10.**
Avvitare le piastre di supporto al pannello dello sportello utilizzando 3 viti 4 x 15 per ogni piastra.

Avvertenza importante

Ora montare l'impugnatura del mobile al pannello.

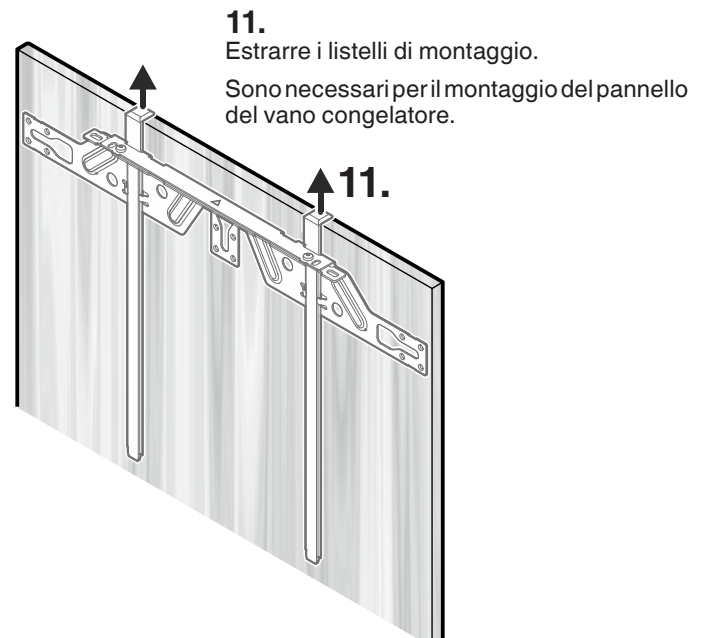

- 11.**
Estrarre i listelli di montaggio.
Sono necessari per il montaggio del pannello del vano congelatore.

Eseguire gli step da 12 a 14 per entrambi di sportelli.

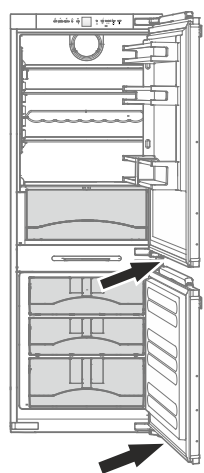

12.
Tirare verso il basso lo smorzatore di chiusura.

Lo smorzatore di chiusura si ritrae.

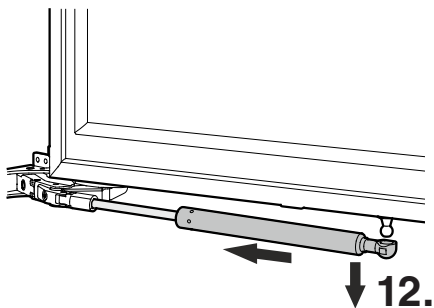

12.

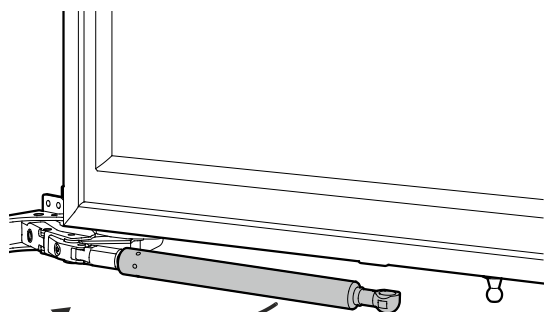

13.

13.
Ruotare a sinistra lo smorzatore di chiusura.

14.
Avvitare i cantonali di raccordo alla parte inferiore dello sportello con viti 4 x 15.

Spingere bene il cantonale verso il fondo e serrare la vite.

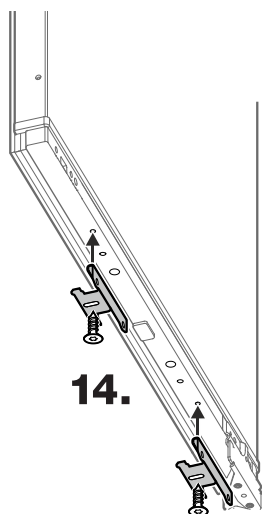
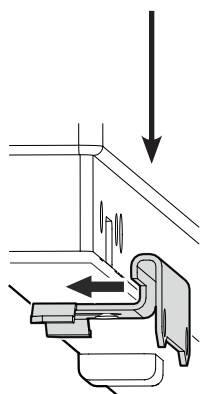

14.

15. Montaggio del pannello del vano frigorifero

Posare il pannello dello sportello sulle viti di registrazione e centrarlo.

Avvitare e serrare bene i dadi sulle viti di registrazione.

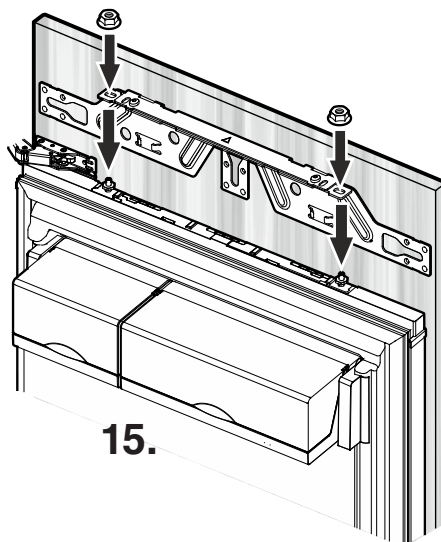

15.

16.
Chiudere lo sportello e controllare la posizione del pannello.

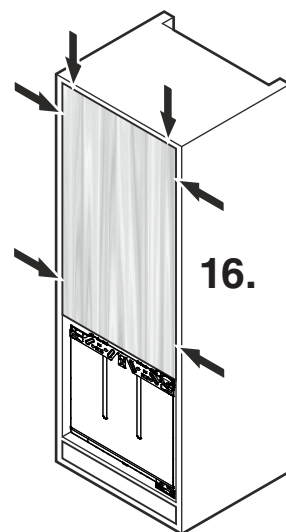

16.

Regolazione del pannello del vano frigorifero

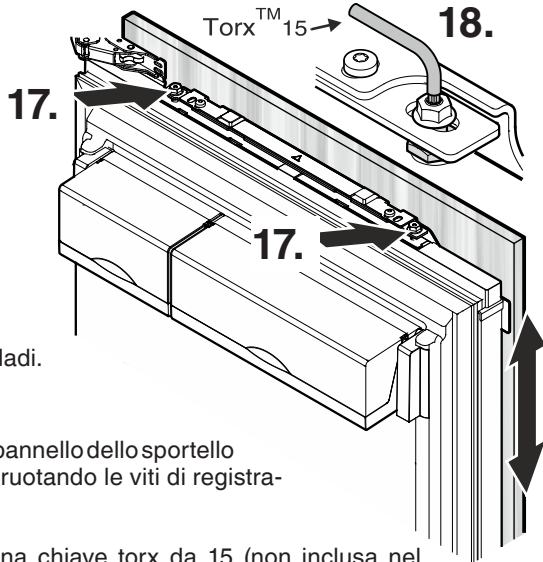

17.
Allentare i dadi.

18.
Regolare il pannello dello sportello in verticale ruotando le viti di registrazione.

Utilizzare una chiave torx da 15 (non inclusa nel sacchetto in dotazione).

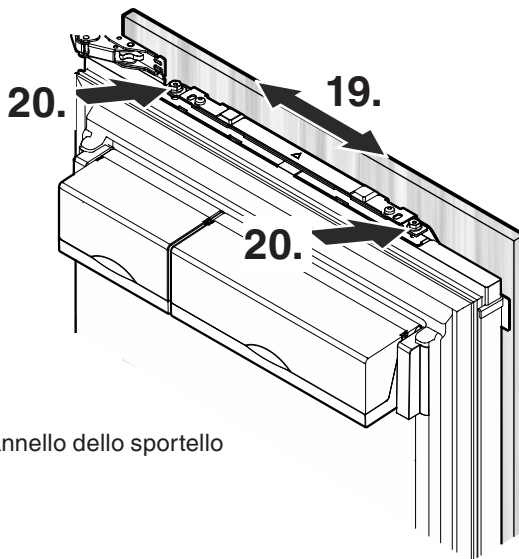

19.
Regolare il pannello dello sportello in orizzontale.

20.
Serrare i dadi.

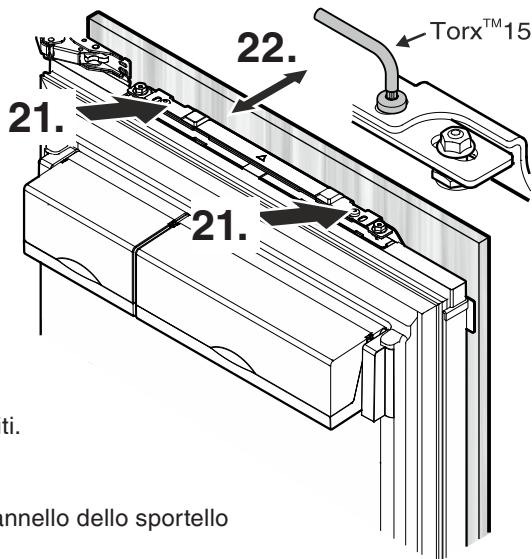

21.
Allentare le viti.

22.
Allineare il pannello dello sportello in profondità.

Serrare le viti.

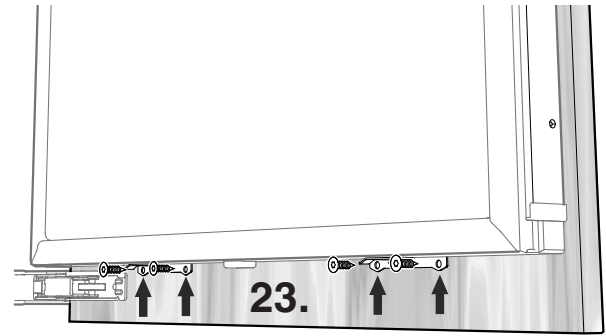

23.
Avvitare lo sportello in basso con il relativo pannello (viti 4 x 15).

24.
Allentare le viti dei cantonali di raccordo alla parte inferiore dello sportello.

Allineare il pannello in profondità.

Serrare le viti.

Applicare la copertura sul cantonale di raccordo esterno.

Indicazione

Non applicare alcuna copertura al cantonale di raccordo interno. Lo smorzatore di chiusura si trova in questa zona.

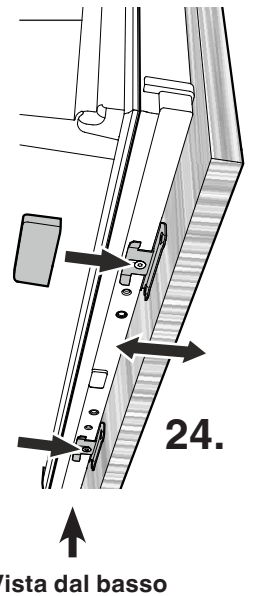

Avvertenza importante

Regolare i pannelli esterni dello sportello in modo che rimanga una fessura di ca. 2 mm tra il pannello dello sportello e il corpo del mobile.

Si garantisce così una chiusura perfetta della guarnizione dello sportello.

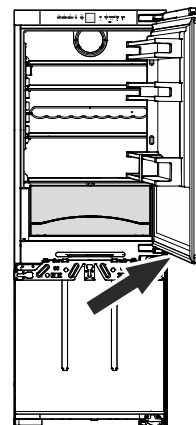
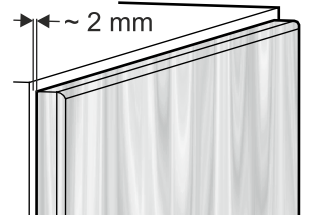

25.
Distendere lo smorzatore di chiusura, premere sul perno a sfera e incastrarlo.

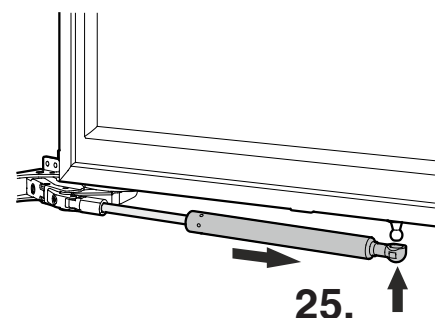

26.

Sportello del vano congelatore

Inserire i listelli di montaggio nelle aperture del cantonale di supporto e spingerli completamente verso il basso.

Chiudere lo sportello.

26.

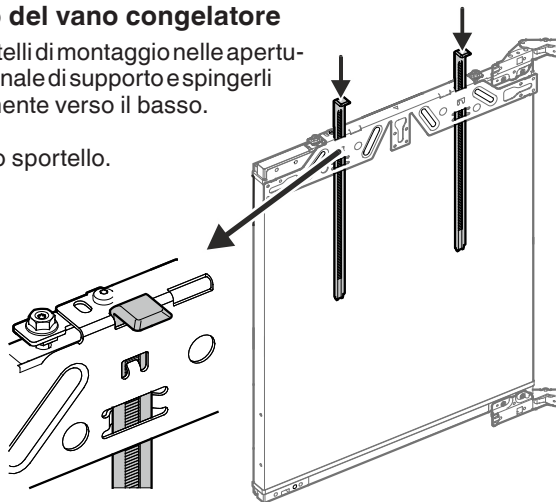

32.

Estrarre i listelli di montaggio e inserirli nelle aperture adiacenti.

32.

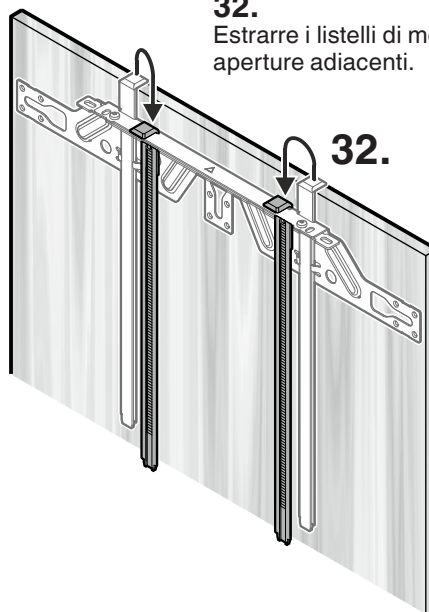

27.

Spingere i listelli di montaggio verso l'alto sulla fessura regolata a piacere tra il pannello del vano frigorifero e il pannello del vano congelatore.

28.

Smontare il cantonale di supporto con i listelli di montaggio come descritto per lo sportello del vano frigorifero (punto 7).

33.

Montare e regolare il pannello del vano congelatore come descritto per il pannello del vano frigorifero (vedi punti da 15 a 24).

Montaggio degli elementi di raccordo sul pannello del vano congelatore

29.

Mettere il cantonale di supporto al centro del pannello dello sportello e fissarlo al pannello stesso con 6 viti 4 x 15.

29.

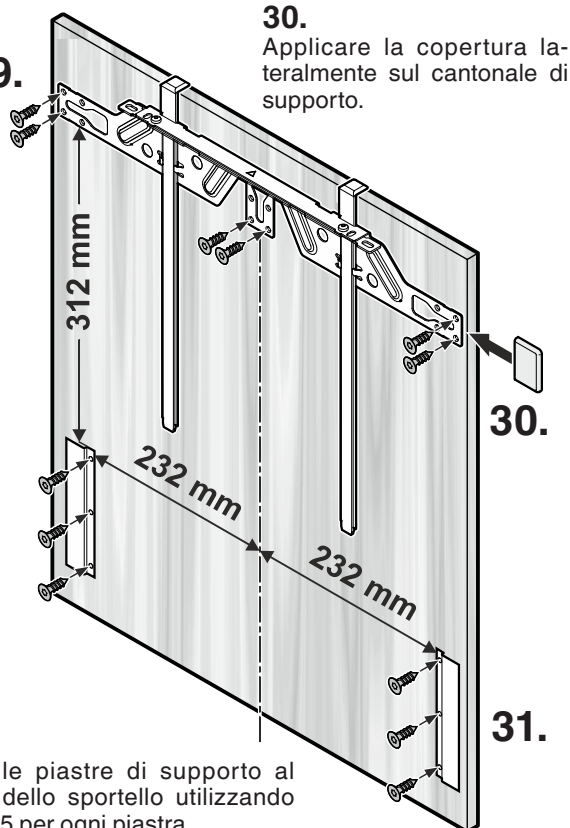

30.

Applicare la copertura lateralmente sul cantonale di supporto.

30.

31.

31.

Avvitare le piastre di supporto al pannello dello sportello utilizzando 3 viti 4 x 15 per ogni piastra.

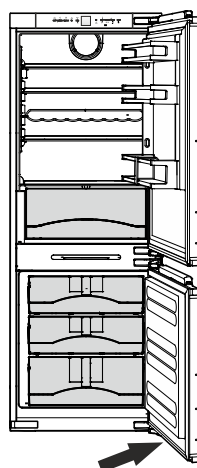

34. Distendere lo smorzatore di chiusura, premere sul perno a sfera e incastrarlo.

34.

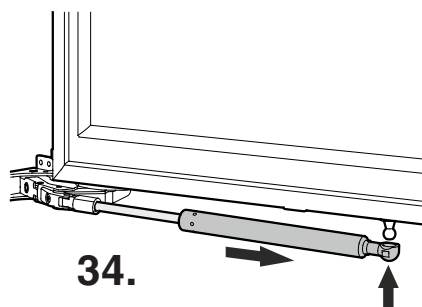

Avvertenza importante

Ora montare l'impugnatura del mobile al pannello.

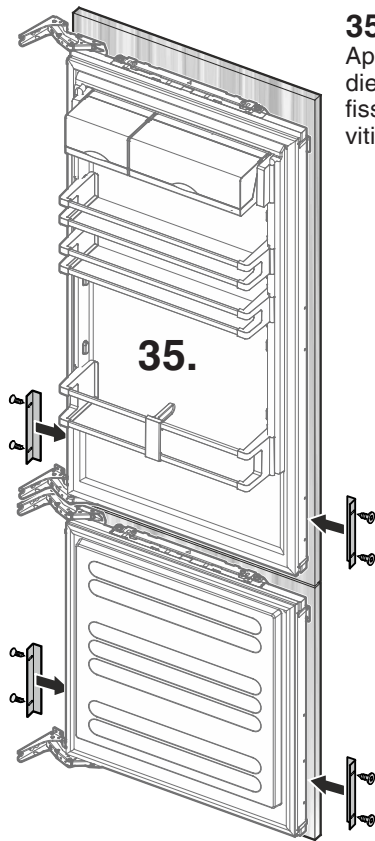

35.
Applicare i cantonali di raccordo dietro alla piastra di supporto e fissare ognuno di essi con due viti 3,5 x 11.

Avvertenza importante

Spingere il cantonale di raccordo a sinistra e serrare le viti.

Il cantonale di raccordo deve essere a contatto con la piastra di supporto.

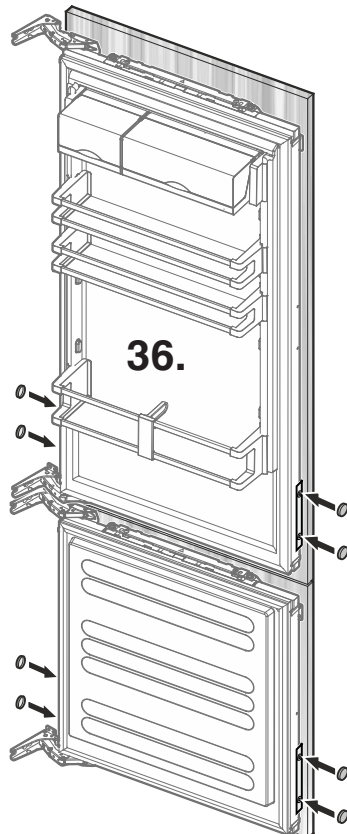
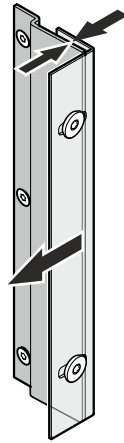

36.
Applicare i tappi di copertura.

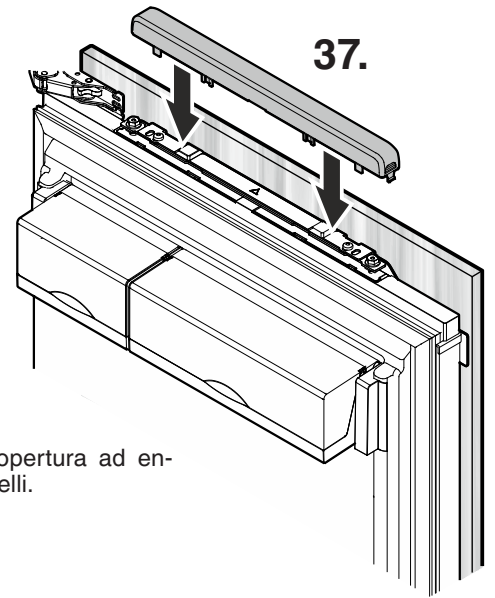

37.
Applicare la copertura ad entrambi gli sportelli.

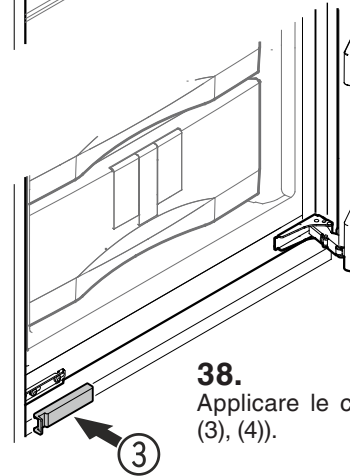
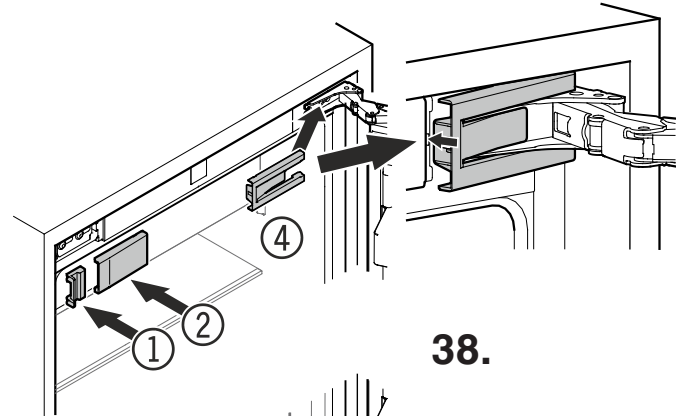

38.
Applicare le coperture (sequenza (1), (2), (3), (4)).

L'incasso è concluso.



Liebherr Hausgeräte Lienz GmbH
Dr.-Hans-Liebherr-Strasse 1
A-9900 Lienz
Österreich
www.liebherr.com

