

Mode d'emploi

Combiné réfrigérateur-congélateur intégrable

Instructions de montage

Page 26

FR

Page 35

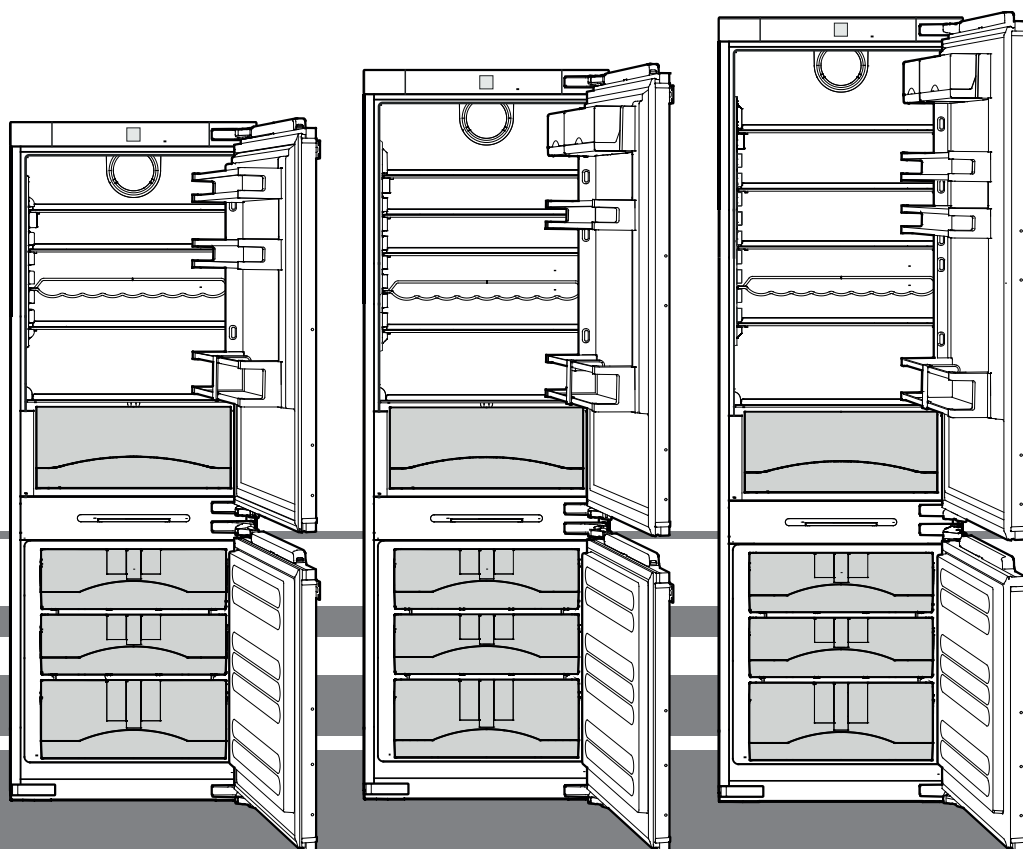

7084 591-00

LIEBHERR

Sommaire

Protection de l'environnement.....	26
Description de l'appareil.....	26
Recommandations et consignes de sécurité.....	27
Domaine d'utilisation de l'appareil.....	27
Classe climatique.....	28
Mise en place.....	28
Raccordement électrique.....	28
Économiser l'énergie.....	28
Éléments de commande et de contrôle.....	29
Mise en marche et arrêt de l'appareil.....	29
Réglage de la température.....	29
Alarme porte ouverte.....	30
Alarme température.....	30
Affichage de coupure de courant.....	30
Sécurité enfants.....	30
Équipement.....	31
Éclairage intérieur.....	31
Réfrigération.....	32
SuperCool.....	32
Congélation.....	32
SuperFrost.....	32
Dégivrage.....	33
Nettoyage.....	34
Pannes éventuelles.....	34
Arrêt prolongé.....	34
Accessoires fournis.....	35
Inversion du sens d'ouverture de la porte.....	36
Limitation de l'angle d'ouverture de la porte à 90°.....	40
Réglage de la force du ressort des charnières.....	40
Variantes d'encastrement.....	40
Exécution des panneaux de porte.....	41
Dimensions de l'appareil.....	42
Dimensions d'encastrement.....	42
Ventilation de l'appareil.....	43
Encastrement de l'appareil.....	43

Protection de l'environnement

L'appareil contient des matériaux de valeur et est à amener à un lieu de recyclage spécial. L'élimination d'anciens appareils est à réaliser correctement en respectant les prescriptions et lois locales en vigueur.



Veiller à ne pas endommager le circuit frigorifique de l'appareil lors du transport pour empêcher au réfrigérant y contenu (indications sur la plaquette signalétique) et à l'huile de s'échapper accidentellement.

- Rendre l'appareil inopérant.
- Débrancher l'appareil.
- Sectionner le câble d'alimentation électrique.

⚠ AVERTISSEMENT

Risque d'étouffement avec les films et matériaux d'emballage !

Ne pas laisser les enfants jouer avec les matériaux d'emballage.

Déposer les matériaux d'emballage à une déchetterie officielle.



Cet autocollant ou un autocollant similaire peut se trouver au dos de l'appareil. Il concerne les panneaux revêtus de mousse se trouvant dans la porte et/ou l'enveloppe extérieure. Cet avertissement est important lors du recyclage. Ne pas enlever l'autocollant.

Description de l'appareil

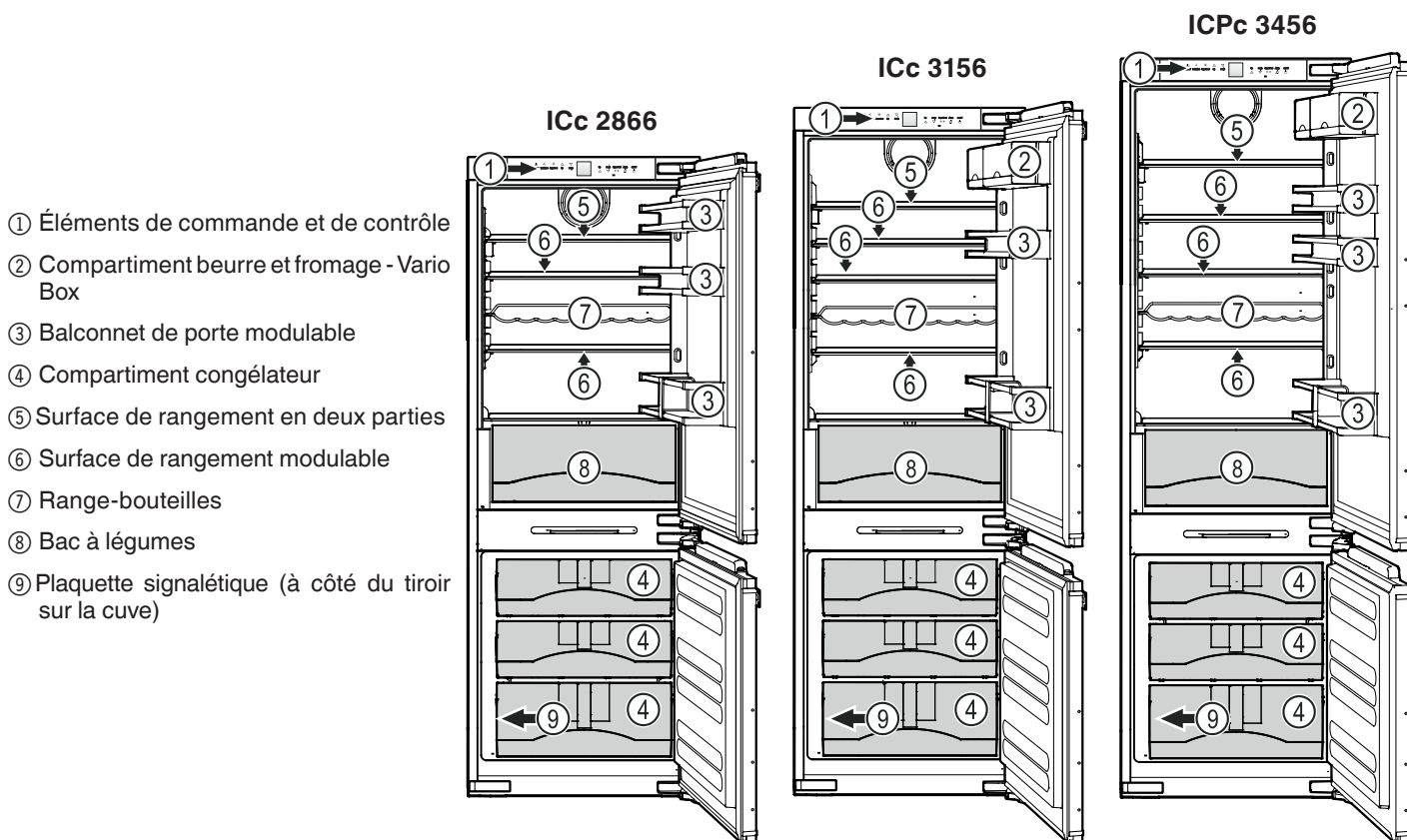

Recommandations et consignes de sécurité

- Afin d'éviter tout accident matériel ou corporel, nous vous recommandons de faire appel à une deuxième personne pour déballer et mettre en place l'appareil.
- Si l'appareil est endommagé avant l'installation, prendre immédiatement contact avec le fournisseur.
- Pour garantir la sécurité de fonctionnement de l'appareil, respecter scrupuleusement les instructions de la notice concernant la mise en place et le raccordement électrique.
- En cas de panne, débrancher l'appareil ou ôter/dévisser le fusible.
- Pour débrancher l'appareil, saisir directement la prise, ne pas tirer sur le câble.
- Afin d'éviter tout risque pour les utilisateurs de l'appareil, les réparations et interventions ne doivent être effectuées que par un Service Après Vente agréé. Cette consigne s'applique également au remplacement du câble d'alimentation.
- Ne pas manipuler de flammes vives ou de sources d'allumage à l'intérieur de l'appareil. Lors du transport et du nettoyage de l'appareil, il convient de veiller à ne pas endommager le circuit frigorifique. En cas de dommages, tenir l'appareil éloigné de toute source d'allumage et bien aérer la pièce.
- Ne pas utiliser le socle, les tiroirs, les portes, etc. comme marchepied ou comme support.
- Cet appareil peut être utilisé par des enfants dès 8 ans et plus, ainsi que des personnes dont les capacités physiques, sensorielles ou mentales sont réduites, ou des personnes dénuées d'expérience ou de connaissance, si elles ont pu bénéficier d'une surveillance ou d'instructions préalables concernant l'utilisation en toute sécurité de l'appareil et comprennent les dangers en résultant. Les enfants ne doivent pas jouer avec l'appareil. Le nettoyage ou la maintenance par l'utilisateur ne doivent pas être réalisés par des enfants sans surveillance.
- Éviter le contact permanent de la peau avec des surfaces froides ou des produits réfrigérés/surgelés. Cela est susceptible de provoquer des douleurs, une sensation d'engourdissement et des gelures. En cas de contact prolongé de la peau, prévoir les mesures de protection nécessaires, comme par ex. l'usage de gants.

- Ne pas consommer la glace alimentaire, plus particulièrement la glace à l'eau et les glaçons, à la sortie du congélateur, afin d'éviter tout risque de brûlures pouvant être provoquées par les températures très basses.
- Pour éviter tout risque d'intoxication alimentaire, ne pas consommer d'aliments stockés au-delà de leur date limite de conservation.
- Ne pas conserver de matières explosives ni de produits en bombe à gaz propulseur inflammable (butane, propane, pentane, etc.) dans votre appareil. En cas de fuite éventuelle, ces gaz risquent en effet de s'enflammer au contact d'éléments électriques de votre appareil. Les produits en bombe concernés sont identifiés par l'étiquette indiquant leur composition ou un symbole représentant une flamme.
- Ne pas utiliser d'appareils électriques à l'intérieur de l'appareil.
- La barre d'éclairage LED située dans l'appareil sert d'éclairage à l'intérieur de l'appareil. Elle n'est pas destinée à l'éclairage de pièces.

Domaine d'utilisation de l'appareil

L'appareil est exclusivement adapté à la réfrigération d'aliments dans un environnement domestique ou un environnement semblable.

Est prise en compte, par exemple, l'utilisation

- dans les cuisines du personnel, les pensions de famille,
- par les clients de maisons de campagne, hôtels, motels et autres hébergements,
- par les traiteurs et services semblables dans le commerce de gros.

N'utiliser l'appareil que dans un cadre domestique. Tout autre type d'utilisation est interdite.

L'appareil n'est pas conçu pour le stockage et la réfrigération de médicaments, de plasma sanguin, de préparations de laboratoire ou autres produits ou substances semblables concernés par la directive 2007/47/CE relative aux dispositifs médicaux. Une utilisation abusive de l'appareil peut entraîner l'endommagement des produits stockés ou leur altération.

De plus, l'appareil n'est pas adapté pour le fonctionnement dans les zones à risque d'explosion.

Classe climatique

La classe climatique indique la température ambiante à laquelle l'appareil doit être utilisé pour atteindre la performance frigorifique maximale.

La classe climatique est indiquée sur la plaquette signalétique.

L'emplacement de la plaquette signalétique figure dans le chapitre **Description de l'appareil**.

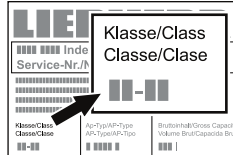

Classe climatique **Température ambiante**

SN-T +10 °C à +43 °C

Ne pas utiliser l'appareil en dehors de la plage de température indiquée.

Mise en place

- Le site d'installation de votre appareil doit impérativement être conforme à la norme EN 378, à savoir un volume de 1 m³ pour 8 g de fluide réfrigérant type R 600a, pour éviter toute formation de mélange gaz-air inflammable en cas de fuite dans le circuit frigorifique. Les données relatives à la masse de réfrigérant sont indiquées sur la plaquette signalétique à l'intérieur de l'appareil.

- Uniquement exploiter l'appareil à l'état monté.

- Ne pas recouvrir ou obstruer les orifices et les grilles de ventilation.

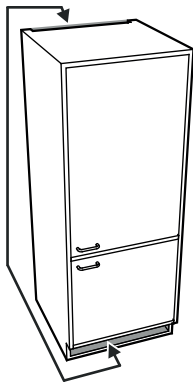

Retrait de la sécurité prévue pour le transport

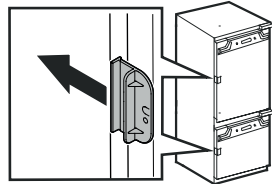

Raccordement électrique

Seul le **courant alternatif** doit être utilisé pour alimenter l'appareil.

La tension et la fréquence admissibles sont indiquées sur la plaquette signalétique. L'emplacement de la plaquette signalétique figure dans le chapitre **Description de l'appareil**.

La prise doit être mise à la terre conformément aux normes électriques et protégée par un fusible.

Le courant de déclenchement du fusible doit être situé entre 10 A et 16 A.

La prise ne doit pas se trouver derrière l'appareil et doit être facilement accessible.

Ne pas brancher l'appareil à une rallonge ou à une multiprise.

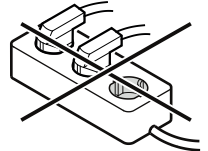

Ne pas utiliser d'onduleurs (conversion du courant continu en courant alternatif ou triphasé) ou de fiches économie d'énergie. Risque d'endommagement du système électronique!

Économiser l'énergie

- Toujours veiller à une bonne ventilation de l'appareil. Ne pas recouvrir ou obstruer les orifices et les grilles de ventilation.
- Ne pas placer l'appareil dans une zone à ensoleillement direct, à côté d'une cuisinière, d'un chauffage ou équivalents.
- La consommation en énergie dépend des conditions d'installation comme la température ambiante.
- Ouvrir l'appareil aussi brièvement que possible.
- Classer vos aliments par groupes de produits.
- Entreposer des aliments chauds : les laisser refroidir d'abord à température ambiante.
- Décongeler des aliments dans le réfrigérateur.

Compartment congélation

- Conserver toutes les denrées dans leur emballage ou avec une protection. Toute génération de givre est ainsi empêchée.
- Lorsque l'appareil présente une couche épaisse de givre : dégivrer l'appareil.

Éléments de commande et de contrôle

Le bandeau de commande électronique dispose de la "Technologie de touche capacitive". Chaque fonction peut être activée d'une simple pression du doigt sur les icônes de commande.

Le point de contact précis se trouve entre le symbole et l'inscription  On/Off

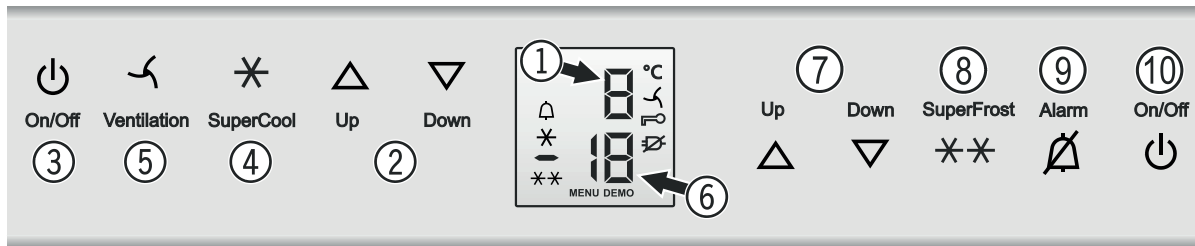

- ① Affichage de température (réfrigérateur)
- ② Touches de réglage température (réfrigérateur)
- ③ Touche Marche-Arrêt (réfrigérateur)
- ④ Touche SuperCool (la fonction SuperCool vous permet de régler l'appareil sur la puissance de réfrigération maximale)
- ⑤ Touche ventilation
- ⑥ Affichage de température (congélateur)
- ⑦ Touches de réglage température (congélateur)
- ⑧ Touche SuperFrost
- ⑨ Alarme désactivée (réfrigérateur et congélateur)
- ⑩ Touche Marche-Arrêt (réfrigérateur et congélateur)

Symboles affichés

MENU Le mode de réglage est activé (activation de la sécurité enfants)

 La sécurité enfants est activée

 Symbole SuperCool allumé

 Symbole ventilateur allumé

DEMO Le mode de présentation est activé

 Alarme (le symbole clignote lorsque la température à l'intérieur de l'appareil est trop élevée)

 Symbole panne de réseau

 La fonction SuperFrost est activée

Mise en marche et arrêt de l'appareil

Mise en marche de l'appareil

Appuyer sur la touche **On/Off** ⑩.

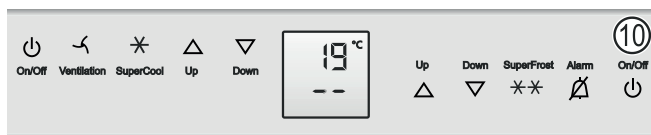

L'affichage de température pour le réfrigérateur indique la température intérieure actuelle du réfrigérateur.

L'affichage de température pour le congélateur indique deux traits.

La valeur de température actuelle ne s'affiche qu'à partir d'une température intérieure de 0 °C dans le congélateur.

Remarque

Le réfrigérateur peut être arrêté (le congélateur reste en marche).

Arrêt du réfrigérateur

Maintenir la touche **On/Off** ③ enfoncé pendant 3 secondes.



Arrêt de l'appareil

Maintenir la touche **On/Off** ⑩ enfoncé pendant 3 secondes.

Réglage de la température

La température peut être réglée indépendamment dans le réfrigérateur et le congélateur.

Réglage de la température du réfrigérateur

Appuyer sur les touches **Up/Down** ②.

Réglage de la température du congélateur

Appuyer sur les touches **Up/Down** ⑦.

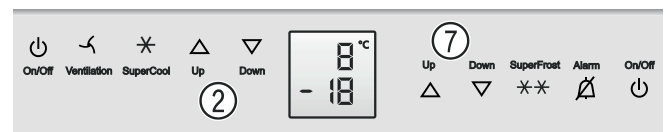

- L'affichage se met à clignoter dès que la touche est pressée pour la première fois.

- Modifier le réglage de la température par des pressions répétées sur la touche.

Abaisser la température à l'aide de la touche **Down** = plus froid. Élever la température à l'aide de la touche **Up** = plus chaud.

- Environ 5 secondes après toute dernière pression sur une touche, l'électronique de l'appareil passe automatiquement à l'affichage de la température instantanée.

Si l'affichage indique **F0** à **F9**, l'appareil est en panne. Dans ce cas, contacter le S.A.V.

Alarme porte ouverte

Lorsque l'une des portes de l'appareil reste ouverte plus de 60 secondes, l'alarme sonore retentit.

Si la porte doit rester ouverte plus longtemps lors du rangement des produits, appuyer sur la touche **Alarm** ⑨ pour éteindre l'alarme sonore.



En refermant la porte, vous réactivez la fonction d'alarme.

Alarme température

Lorsque la température dans le congélateur est trop élevée (trop chaude), l'alarme sonore retentit, le symbole 🔔 et l'affichage de température clignotent.

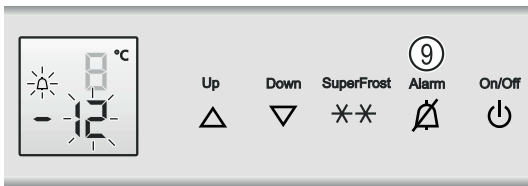

Ce cas peut se présenter :

- lorsque, la porte du congélateur étant restée trop longtemps ouverte, de l'air chaud ambiant s'est introduit dans le congélateur ;
- à la suite d'une coupure de courant prolongée ;
- sur un appareil défectueux.

Appuyer sur la touche **Alarm** ⑨ pour éteindre l'alarme sonore.

L'affichage de température arrête de clignoter et le symbole 🔔 s'éteint dès que la température intérieure est suffisamment froide.

Si l'état d'alarme persiste, contacter le S.A.V.

Affichage de coupure de courant

Lorsque l'affichage indique ~~8~~, une coupure de courant a fait augmenter la température de congélation de manière excessive.

L'affichage de température indique la température la plus élevée (la plus chaude) pendant la coupure de courant dans le congélateur.

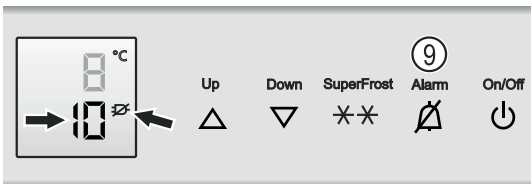

Appuyer sur la touche **Alarm** ⑨ pour éteindre l'affichage.

Contrôler la qualité des aliments !

Retirer les aliments avariés.



Ne pas recongeler d'aliments décongelés.

Si des aliments peuvent encore être utilisés, les consommer ou en faire des plats cuisinés.

Sécurité enfants

La sécurité enfants vous permet de protéger l'appareil contre tout arrêt involontaire.

Activer la sécurité enfants

Appuyer sur  pendant 5 sec. >> Affichage = 



 Affichage = 

 Affichage =  🔑

 Affichage = 

La sécurité enfants est activée.

Désactiver la sécurité enfants

Appuyer sur  pendant 5 sec. >> Affichage =  🔑

 Affichage =  🔑

 Affichage = 

 Affichage = 

La sécurité enfants est désactivée.

Équipement

Les **surfaces de rangement** peuvent être déplacées suivant la place nécessaire.

Soulever la tablette en verre, tirer la découpe au-dessus du support et la placer plus haut ou plus bas.

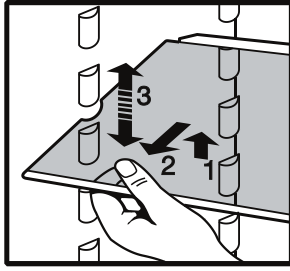

Surface de rangement en deux parties

S'il vous faut de la place pour des récipients hauts, il suffit de pousser délicatement la **partie avant** de la tablette en verre sous la partie arrière.

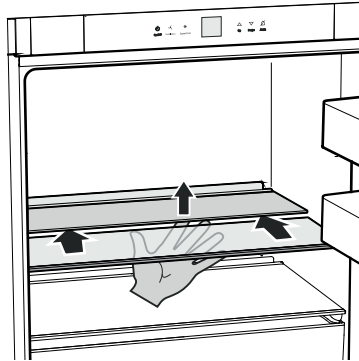

Modifier la hauteur de la surface de rangement en deux parties

Retirer les pièces de support et les placer plus haut ou plus bas sur les boutons de support.

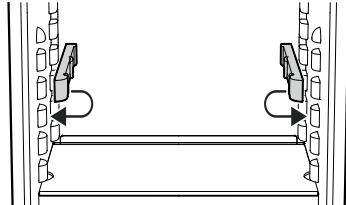

Retirer le tiroir

Tirer le tiroir vers soi jusqu'à la butée, soulever l'arrière du tiroir et le retirer.

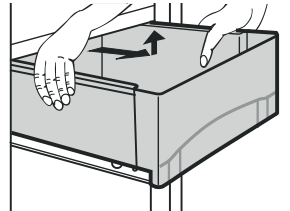

Insérer le tiroir

Sortir complètement les glissières télescopiques.

Poser le tiroir sur les glissières et l'introduire complètement.

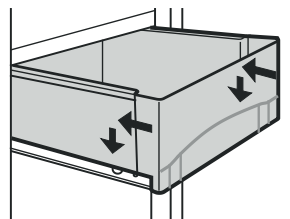

Range-bouteilles

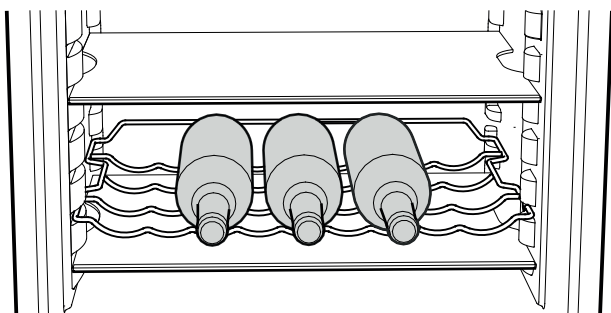

Boîtes Vario (uniquement ICc 3156, ICPc 3456)

Les boîtes de rangement peuvent être retirées en entier et être déposées sur la table.

Le rail de support des boîtes peut être retiré par le haut et positionné ailleurs (il peut par exemple être permuté avec un balconnet de porte).

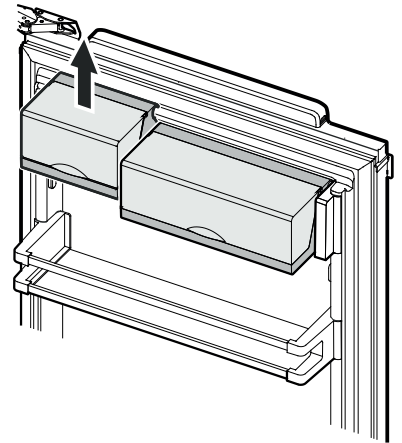

Remarque importante

Les couvercles des boîtes doivent être fermés lors de la fermeture de la porte - risque de dommages matériels.

Ôter le couvercle

Ouvrir à 90° et déboîter en poussant vers le haut.

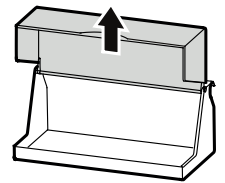

Changer de place les balconnets de porte

Soulever verticalement les balconnets, le retirer vers l'avant et les replacer à la hauteur voulue en procédant dans l'ordre inverse.

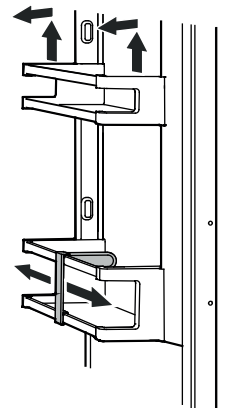

En modifiant la position de la **cloison de maintien bouteilles**, vous évitez que les bouteilles ne se renversent à l'ouverture et à la fermeture de la porte.

Éclairage intérieur

L'éclairage intérieur s'allume automatiquement lorsque l'une des portes de l'appareil est ouverte.

L'intensité lumineuse de l'éclairage LED correspond à la classe laser 1/1M.

⚠ Attention

Le cache de l'éclairage ne peut être retiré que par le S.A.V.

Lorsque le cache est retiré, ne jamais regarder directement l'éclairage à travers de lentilles optiques. La vision risque en effet d'être abîmée.

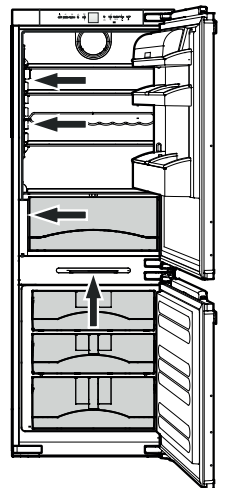

Réfrigération

Exemple de rangement

- ① Beurre, fromage
- ② Œufs, conserves, tubes
- ③ Bouteilles
- ④ Produits surgelés, glaçons
- ⑤ Pâtisseries, plats cuisinés, boissons
- ⑥ Viandes, charcuterie, produits laitiers
- ⑦ Fruits, légumes, salades, herbes aromatiques fraîches

Remarque

Les aliments qui ont tendance à dégager ou à absorber les odeurs ou les saveurs d'autres aliments, ainsi que les liquides, doivent toujours être conservés dans des récipients hermétiques ou recouverts d'une protection.

Stocker les alcools forts uniquement en position verticale et dans des bouteilles bien fermées.

Réfrigération avec le ventilateur

Lorsque le ventilateur est allumé, on obtient une température uniformément répartie dans le compartiment réfrigérateur.

Cela est recommandé :

- en cas de température ambiante élevée (à partir de 33 °C env.),
- en cas d'importante humidité de l'air (comme par ex. en été).

Mise en marche

Appuyer sur la touche ventilation ⑤ - le symbole  s'allume.



Arrêt

Appuyer sur la touche ventilation ⑤ - le symbole  s'éteint.

SuperCool

En activant la fonction SuperCool, la température du réfrigérateur baisse à sa valeur la plus basse. Ceci est recommandé pour la réfrigération rapide d'une grande quantité d'aliments.

Mise en marche

Appuyer sur la touche **SuperCool** ④.

Le symbole  s'affiche.

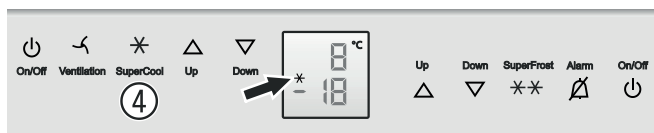

Remarque

La fonction SuperCool se coupe automatiquement après 6 heures env. mais il est possible de l'arrêter plus tôt.

Arrêt

Appuyer sur la touche **SuperCool** ④.

Le symbole  s'éteint.

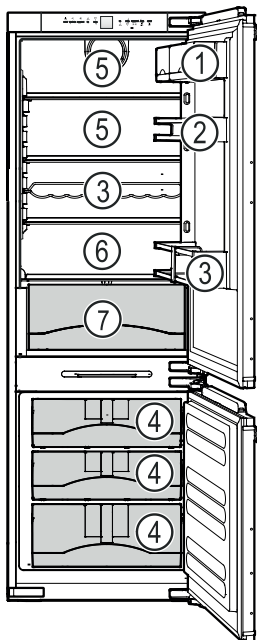

Congélation

La quantité maximale de denrées (en kg) que vous pouvez congeler en 24 h est indiquée sur la plaquette signalétique sous la rubrique "**Pouvoir de congélation**".

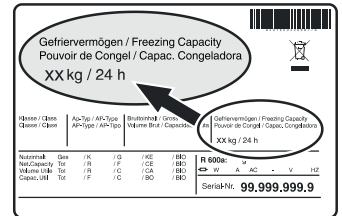

L'emplacement de la plaquette signalétique figure dans le chapitre **Description de l'appareil**.

⚠ ATTENTION

Ne pas congeler de bouteilles et de boîtes contenant des boissons ! Lors de la congélation, elles peuvent éclater.

SuperFrost

En activant la fonction SuperFrost, la température du congélateur baisse et atteint la valeur la plus basse possible. Ainsi, les aliments sont rapidement congelés et la qualité est préservée.

- Appuyer sur la touche SuperFrost ⑧.
- Le symbole  s'affiche.

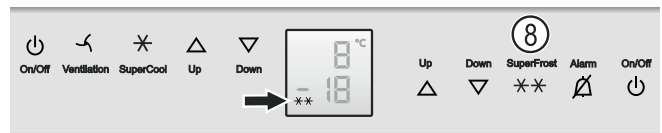

- Pour congeler une petite quantité de produits, attendre 6 heures. Pour la quantité maximale, attendre 24 heures.
- Introduire les produits frais.
- L'appareil repasse automatiquement en régime normal au bout de 30 à 65 heures selon la quantité introduite.

Le mode SuperFrost n'est pas nécessaire si :

- vous introduisez des surgelés,
- vous souhaitez congeler jusqu'à 2 kg de produits frais par jour.

Conseils pour la congélation

- Emballer toujours les aliments que vous congélez vous-même en portions adaptées à votre consommation courante. Pour une congélation rapide et correcte, respecter les quantités suivantes dans chaque paquet : fruits et légumes : paquets de 1 kg maximum, viandes : paquets de 2,5 kg maximum.
- Ne pas placer des produits frais à congeler au contact de produits déjà congelés. Veiller aussi à ce que les paquets soient secs, pour éviter qu'ils ne se collent entre eux en se congelant.
- Indiquer le contenu et la date sur les paquets à congeler et respecter scrupuleusement la date limite de conservation.
- Pour la décongélation : ne décongeler que la quantité nécessaire à votre consommation. Cuisiner ou utiliser aussi rapidement que possible les aliments venant d'être décongelés.

Les aliments congelés peuvent être décongelés de la manière suivante :

- dans le four à chaleur tournante
- dans le four à micro-ondes
- à température ambiante
- dans le réfrigérateur

Système d'information sur les durées maximales de conservation

Les chiffres indiquent la durée de conservation en mois pour plusieurs types de denrées à congeler.

Les durées de conservation indiquées sont des valeurs indicatives.

①		2-6		④
②		4-8		⑤
③		6-12		⑥

- ① Plats cuisinés, crème glacée
- ② Poisson, porc
- ③ Légumes, fruits
- ④ Saucisson, pain
- ⑤ Champignons, gibier
- ⑥ Volaille, bœuf/veau

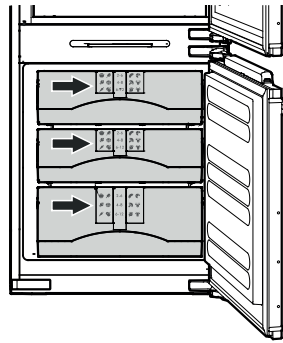

Préparation de glaçons

- Remplir d'eau le bac à glaçons.
- Placer le bac à glaçons dans l'appareil et laisser geler.
- Les glaçons se détachent lorsqu'on tord légèrement le bac ou lorsqu'on le passe un court instant sous l'eau courante.

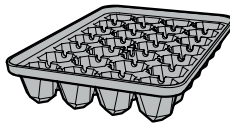

Accumulateurs de froid

En cas de coupure de courant, les accumulateurs de froid ralentissent l'augmentation de la température à l'intérieur du congélateur.

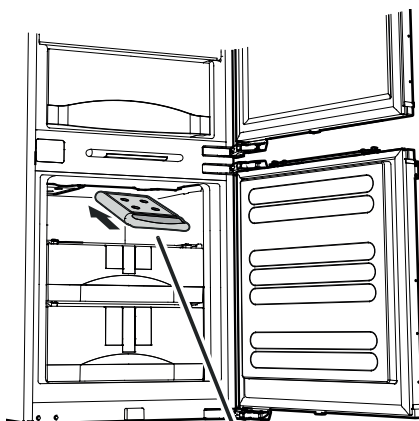

Placer les accumulateurs dans la partie haute du congélateur.

Retirer le tiroir du haut.

Placer l'accumulateur à l'arrière dans la découpe de la cuve, le déplacer à l'avant vers le haut et enclencher la poignée de l'accumulateur.

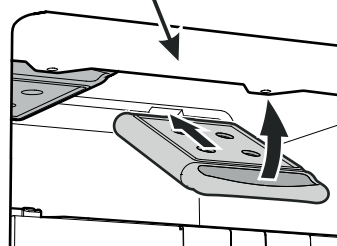

Dégivrage

Le compartiment réfrigérateur de votre appareil est à dégivrage automatique.

Compartiment congélateur

Au bout d'un certain temps, une couche de givre ou de glace se forme sur les parois de la cuve. Elle augmente la consommation d'énergie.

Attention !

Il est indispensable de dégivrer l'appareil quand le givre atteint une épaisseur de 5 mm. Sinon, il ne sera plus possible d'ouvrir les tiroirs ou ceux-ci risquent de casser.

- Débrancher l'appareil ou désactiver le fusible !

- Retirer les tiroirs et les tablettes en verre.

- Saisir les accumulateurs de froid par la poignée, les tirer vers le bas et les enlever.

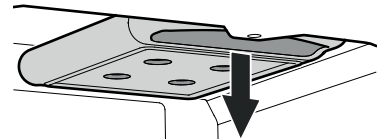

Remarque

S'il est impossible de retirer les accumulateurs en raison d'une quantité importante de glace, attendre env. 10 minutes.

- Envelopper les denrées congelées dans du papier journal ou des couvertures et les placer ensuite dans un endroit aussi frais que possible.
- Laisser la porte ouverte pendant le dégivrage.
- Après environ 20 minutes de dégivrage, la couche de givre ou de glace peut être décollée de la cuve et retirée à la main.
- Éponger l'eau restante avec un linge et nettoyer ensuite l'intérieur de l'appareil.
- Remettre toutes les pièces dans l'appareil.

⚠ ATTENTION

Risque d'endommagement du circuit frigorifique et risque d'inflammation par échappement de fluide réfrigérant.

Pour le dégivrage, n'utiliser aucun système mécanique ou d'autres moyens artificiels que ceux qui sont recommandés par le fabricant.

Nettoyage

Avant de procéder au nettoyage, arrêter impérativement l'appareil. Pour cela, débrancher la prise ou mettre hors circuit les protections électriques situées en amont !

- Nettoyer l'intérieur ainsi que les équipements intérieurs de l'appareil avec de l'eau tiède mélangée à de faibles quantités de produit à vaisselle. N'utiliser ni détergents sableux ou acides, ni solvants chimiques.
- Éviter que l'eau de nettoyage ne s'infilte dans les parties électriques et par la grille de ventilation.
- Essuyer soigneusement tous les éléments avec un chiffon sec.
- Nettoyer éventuellement l'orifice d'écoulement de l'eau de dégivrage, par exemple à l'aide d'un coton-tige ou autre.
- Ne pas détériorer ou enlever la plaquette signalétique située à l'intérieur de l'appareil - elle est importante pour le S.A.V.

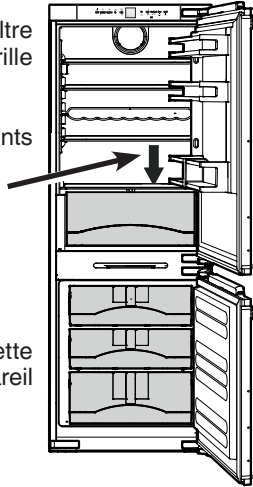

⚠ ATTENTION

Risques d'endommagement de composants de l'appareil et de blessure due à la vapeur chaude.

Ne pas nettoyer l'appareil à l'aide d'appareils de nettoyage à vapeur !

Pannes éventuelles

- F0, F1, F2, F3, F4, F5, F6, F7, F8 ou F9 s'affiche.

– Il s'agit d'un défaut de l'appareil.
Contacter le S.A.V.

- Le groupe compresseur ne démarre pas mais une valeur est indiquée sur l'affichage de température lors du branchement de la prise.

– Le mode de présentation est activé.
Contacter le S.A.V.

Vous pouvez remédier vous-même aux pannes suivantes en contrôlant les causes possibles :

• L'appareil ne fonctionne pas :

- L'appareil est-il en position marche ?
- La prise de courant est-elle bien enfoncée ?
- Le fusible de la prise est-il en bon état ?

• L'appareil est trop bruyant :

- L'appareil est peut-être mal calé.
- Les meubles ou les objets se trouvant à proximité sont peut-être soumis aux vibrations du groupe compresseur. Sachez que les bruits dûs à l'arrivée du réfrigérant dans le circuit frigorifique ne peuvent être évités.

• La température n'est pas assez basse :

- Le réglage de la température est-il correct ? (voir chapitre "Réglage de la température")
- Le thermomètre supplémentaire placé dans l'appareil indique-t-il la bonne température ?
- La ventilation est-elle correctement assurée ?
- L'appareil a-t-il été installé trop près d'une source de chaleur ?

Si aucune des raisons mentionnées ci-dessus n'aide à résoudre le problème et que vous ne pouvez remédier vous-même à la panne, veuillez alors consulter votre S.A.V. le plus proche en lui indiquant la désignation ①, le numéro S.A.V. ② et le numéro de l'appareil ③ figurant sur la plaquette signalétique.

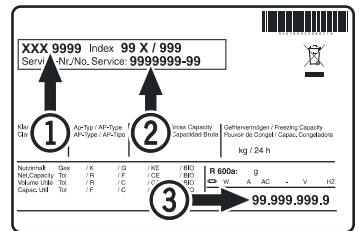

L'emplacement de la plaquette signalétique figure dans le chapitre **Description de l'appareil**.

Arrêt prolongé

Lorsque votre appareil doit rester longtemps sans fonctionner, arrêter l'appareil, débrancher la prise ou retirer/dévisser les fusibles situés en amont.

Nettoyer l'appareil et laisser la porte ouverte afin d'éviter la formation d'odeurs.

Cet appareil est conforme aux prescriptions de sécurité applicables et satisfait ainsi aux prescriptions définies par les directives UE 2014/30/EU et 2014/35/EU.

Accessoires fournis

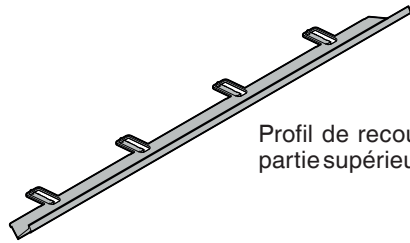

Profil de recouvrement (du jeu entre la partie supérieure de l'appareil et la niche)

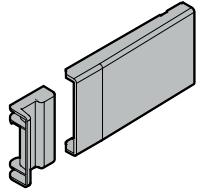

Caches
Montage en haut à gauche en cas d'ouverture de la porte à droite.
Montage en haut à droite en cas d'ouverture de la porte à gauche.

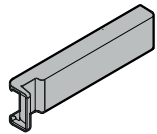

Cache
Montage en bas à gauche en cas d'ouverture de la porte à droite.
Montage en bas à droite en cas d'ouverture de la porte à gauche.

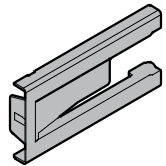

Cache
Montage en haut à droite en cas d'ouverture de la porte à droite.
Montage en haut à gauche en cas d'ouverture de la porte à gauche.

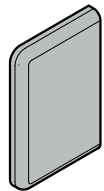

2 pcs.
Cache latéral pour les équerres de fixation des panneaux de porte

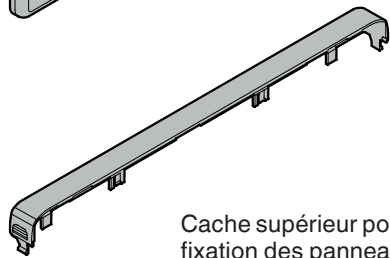

2 pcs.
Cache supérieur pour les équerres de fixation des panneaux de porte

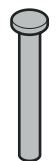

4 pcs.
Pivot de limitation de l'angle d'ouverture des charnières à 90°

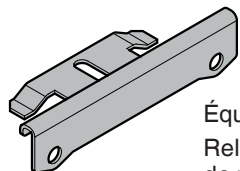

4 pcs.
Équerre de liaison
Relie la porte de l'appareil et le panneau de porte.

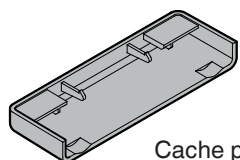

4 pcs.
Cache pour les équerres de liaison

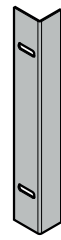

6 pcs.
Équerre de liaison
Relie la porte de l'appareil et le panneau de porte.



6 pcs.
Plaque de fixation
Relie la porte de l'appareil et le panneau de porte.



12 pcs.

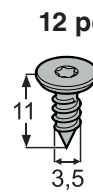

12 pcs.

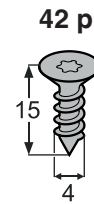

42 pcs.

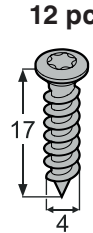

12 pcs.

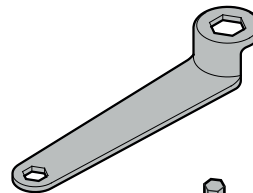

Clé polygonale

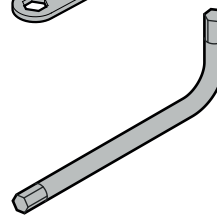

Clé à six pans creux

Remarque

Le sachet d'accessoires contient toutes les pièces pour une série complète d'appareil. Selon le type d'appareil, il peut rester des pièces après l'encastrement.

Inversion du sens d'ouverture de la porte

L'inversion du sens d'ouverture de la porte ne peut être effectuée que par un personnel spécialisé.

Pour procéder à l'inversion, l'intervention de deux personnes est nécessaire.

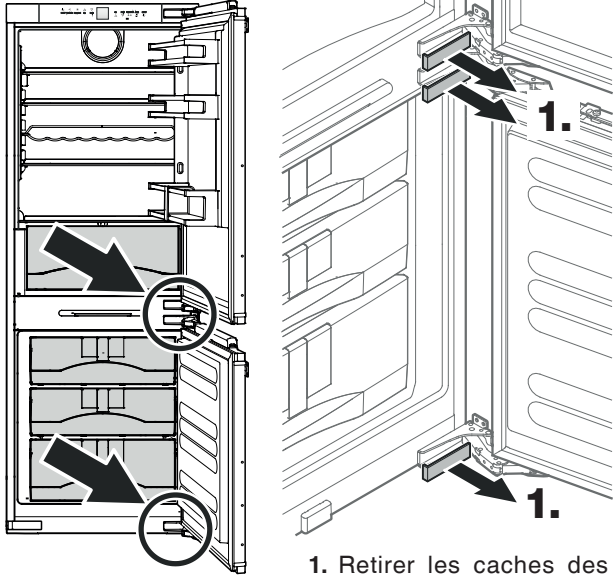

1. Retirer les caches des charnières.

Démontage de l'amortisseur de fermeture de la porte du congélateur

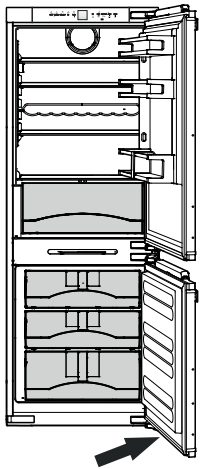

2. Tirer l'amortisseur de fermeture vers le bas.

L'amortisseur de fermeture se rétracte ensuite.

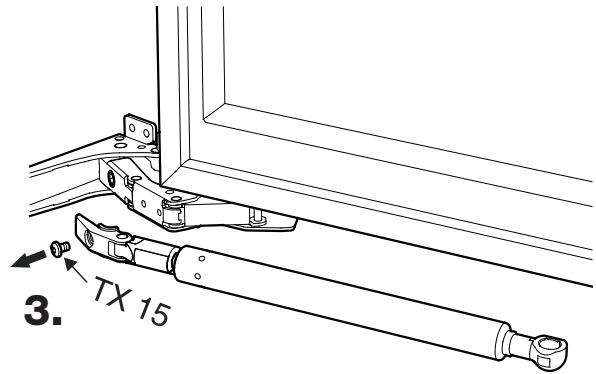
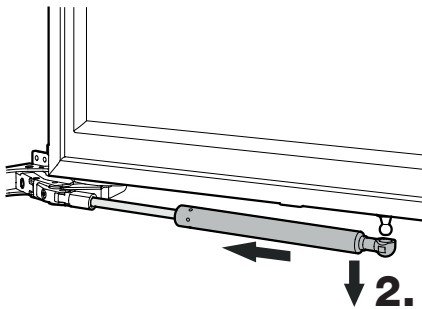

3. Dévisser l'amortisseur de fermeture.

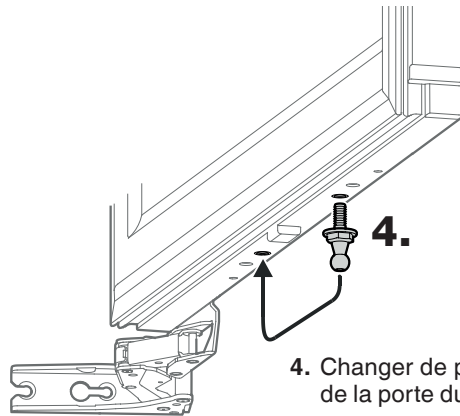

4. Changer de place le pivot à rotule de la porte du congélateur.

Dévisage de la porte du congélateur

Attention

La porte doit être tenue par une personne.

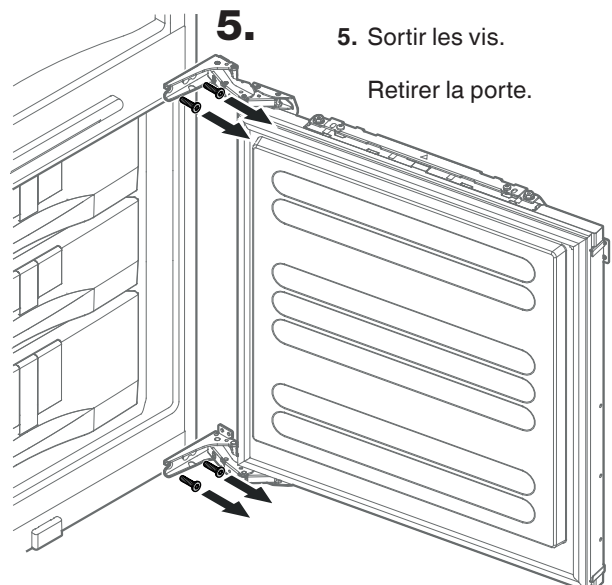

Démontage de l'amortisseur de fermeture de la porte du réfrigérateur

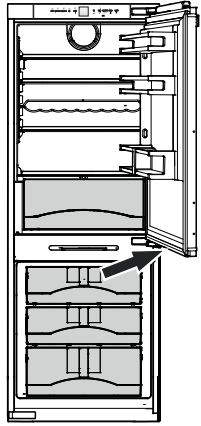

6. Tirer l'amortisseur de fermeture vers le bas.

L'amortisseur de fermeture se rétracte ensuite.

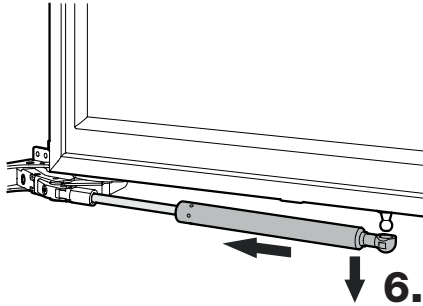

6.

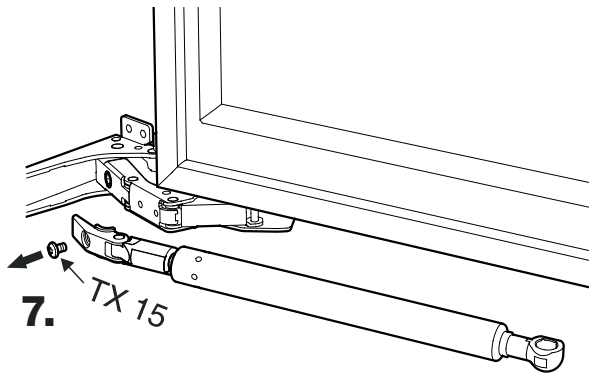

7. TX15

7. Dévisser l'amortisseur de fermeture.

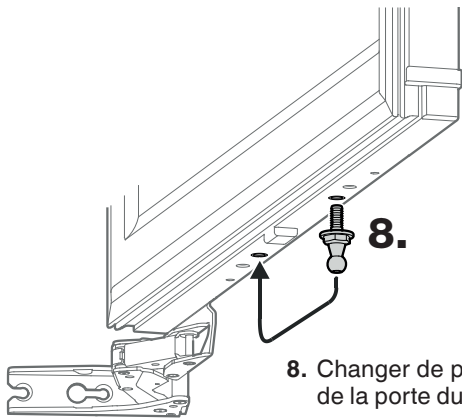

8. Changer de place le pivot à rotule de la porte du réfrigérateur.

Dévisserie de la porte du réfrigérateur

Attention

La porte doit être tenue par une personne.

9. Sortir les vis.

Retirer la porte.

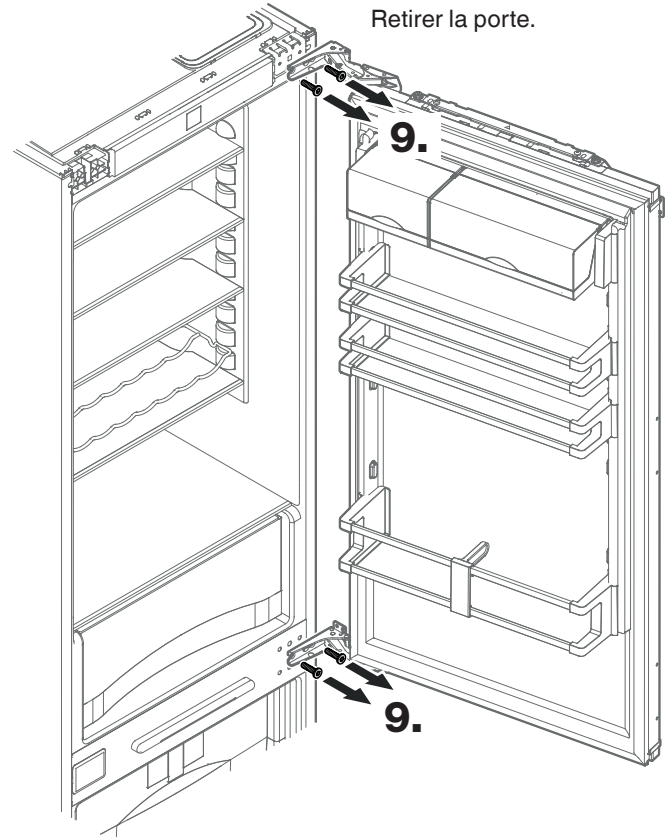

9.

9.

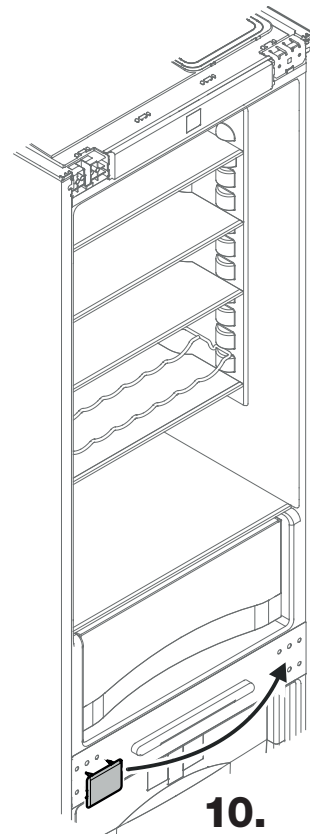

10. Retirer le cache et l'enfoncer sur le côté opposé.

10.

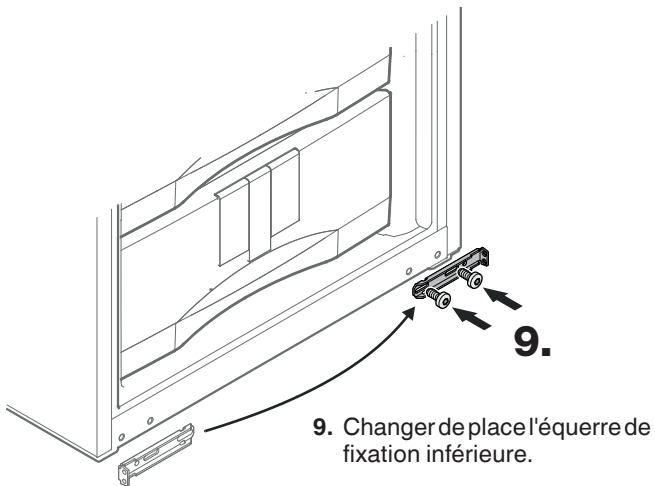

Remarque

Visser les vis, pousser l'équerre complètement vers la gauche, puis serrer les vis à fond.

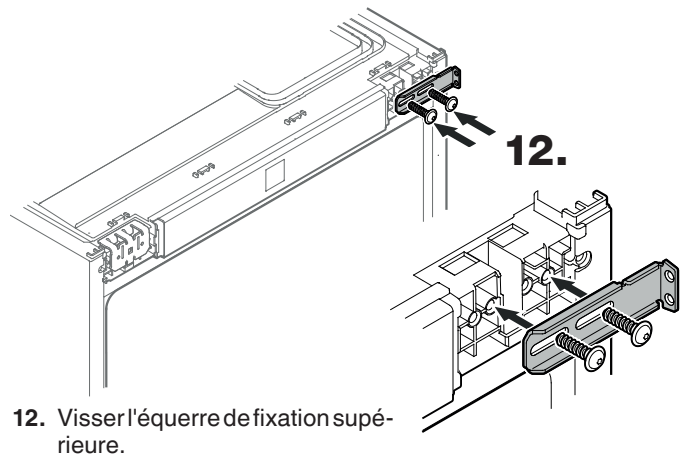

Remarque

Visser les vis, pousser l'équerre complètement vers la gauche, puis serrer les vis à fond.

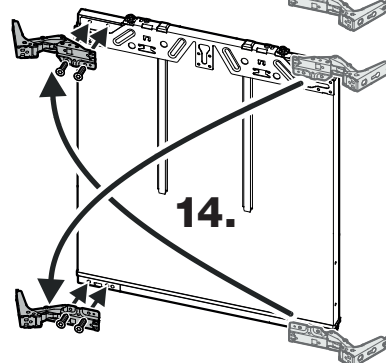
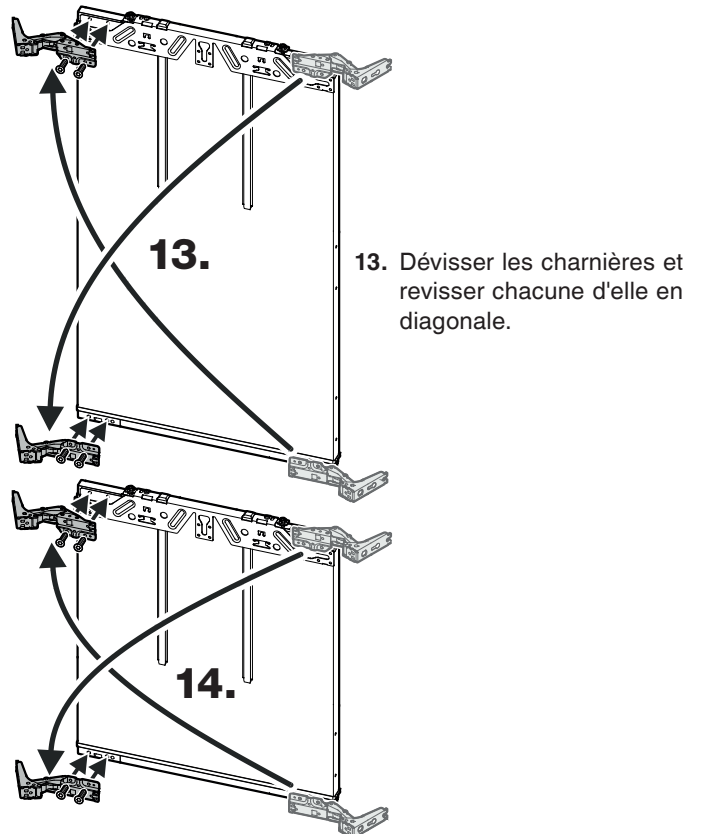
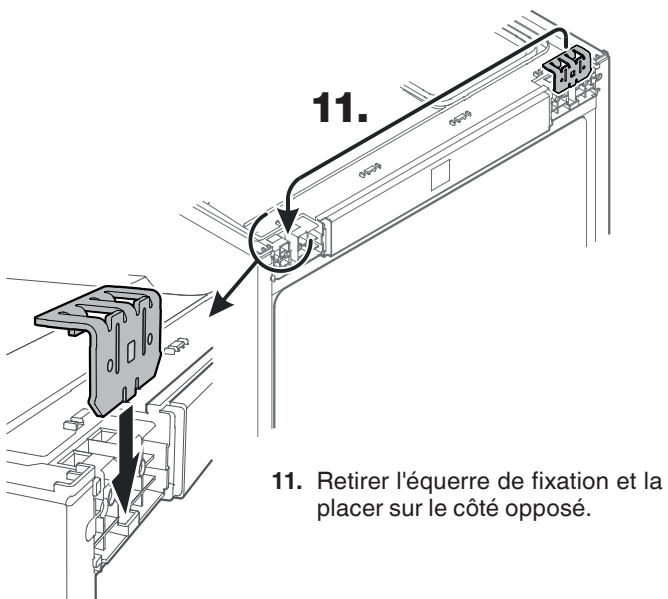
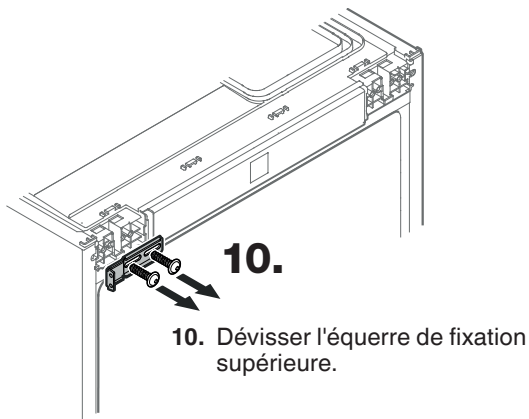

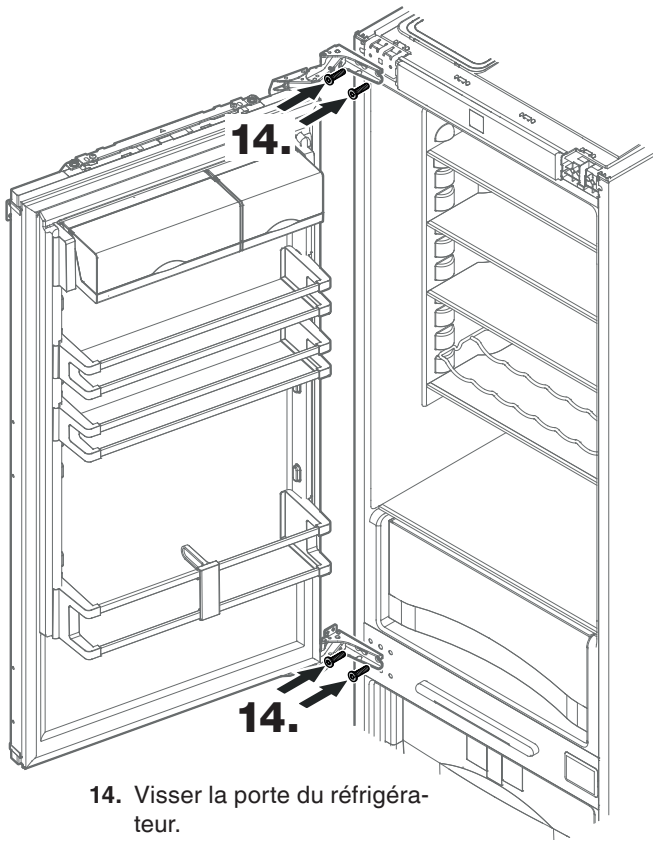

14. Visser la porte du réfrigérateur.

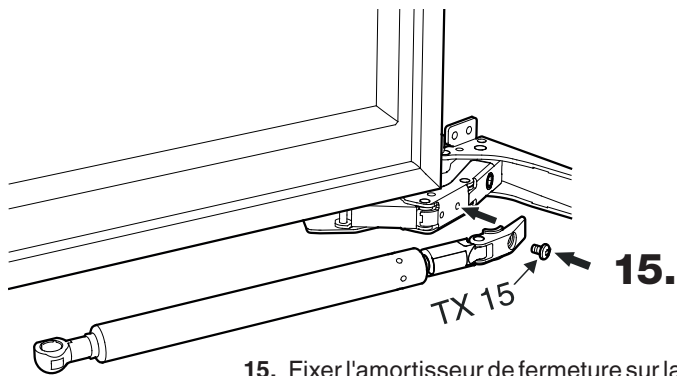

15. Fixer l'amortisseur de fermeture sur la charnière de la porte du réfrigérateur à l'aide de la vis.

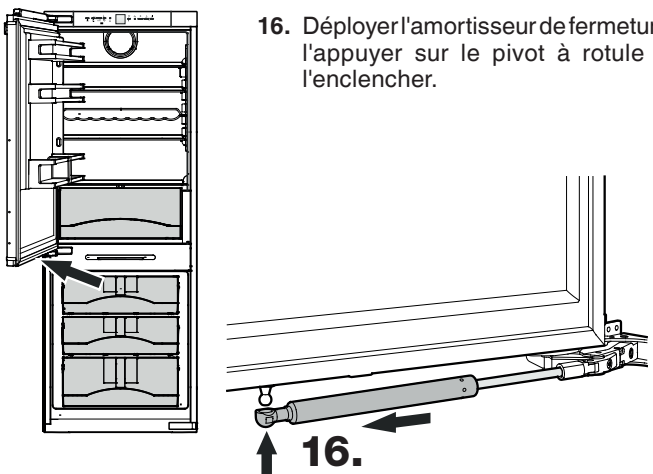

16. Déployer l'amortisseur de fermeture, l'appuyer sur le pivot à rotule et l'enclencher.

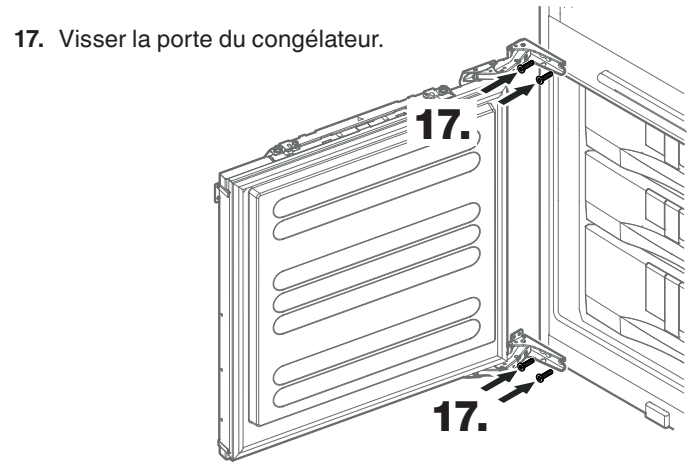

17. Visser la porte du congélateur.

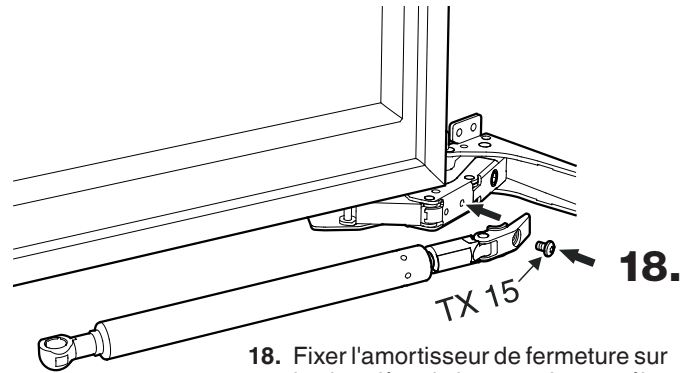

18. Fixer l'amortisseur de fermeture sur la charnière de la porte du congélateur à l'aide de la vis.

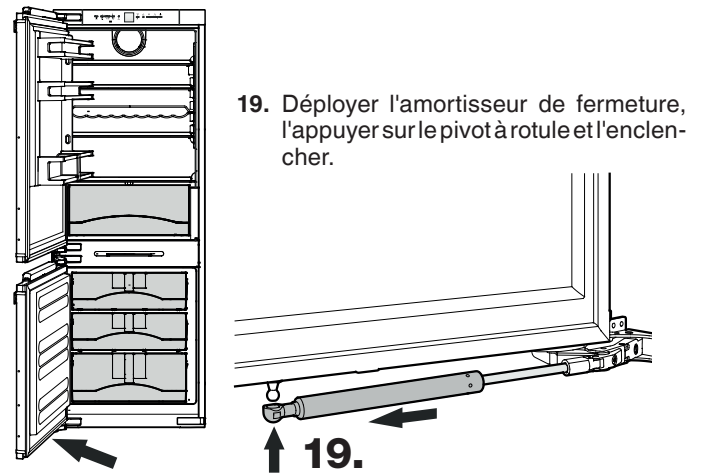

19. Déployer l'amortisseur de fermeture, l'appuyer sur le pivot à rotule et l'enclencher.

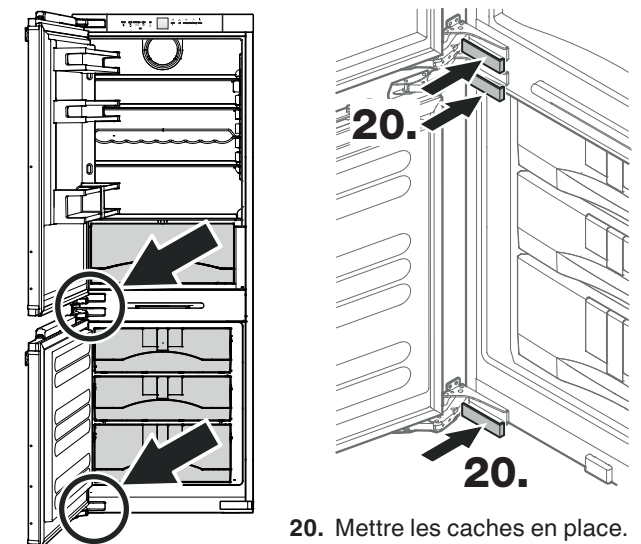

20. Mettre les caches en place.

Limitation de l'angle d'ouverture de la porte à 90°

Si besoin, limiter l'angle maximal d'ouverture de porte à 90°.

Remarques importantes

La porte du réfrigérateur doit être démontée pour insérer le pivot dans la charnière supérieure de la porte du congélateur.

Les pivots doivent être insérés avant le montage de l'appareil dans la niche.

À l'état monté, la mise en place du pivot supérieur n'est plus possible.

Ne pas ouvrir complètement la porte à 90°.

Sur chaque charnière, insérer complètement le pivot (inclus dans le sachet d'accessoires) dans l'ouverture indiquée.

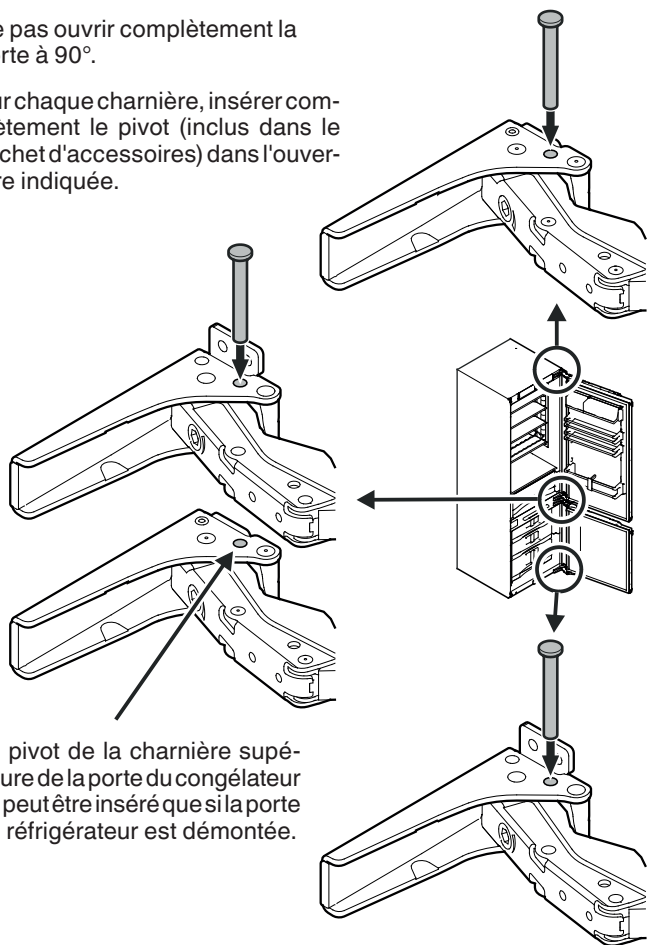

Le pivot de la charnière supérieure de la porte du congélateur ne peut être inséré que si la porte du réfrigérateur est démontée.

Variantes d'encastrement

Panneau de porte à bord sorti

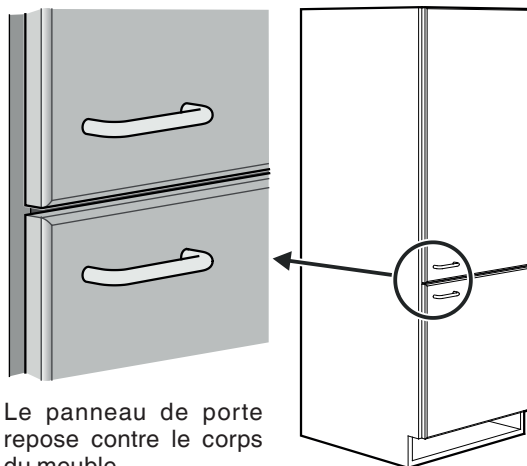

Le panneau de porte repose contre le corps du meuble.

Panneau de porte à bord rentré

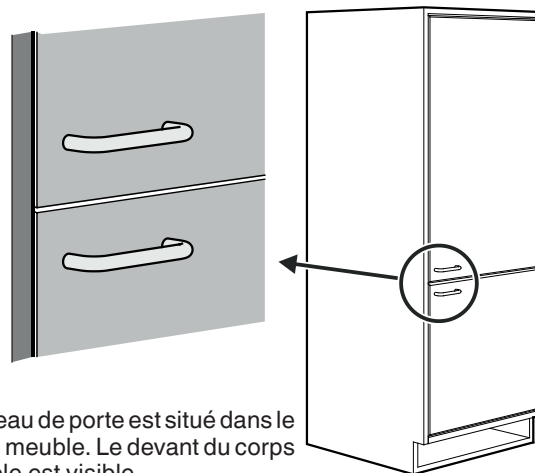

Le panneau de porte est situé dans le corps du meuble. Le devant du corps du meuble est visible.

Réglage de la force du ressort des charnières

Le ressort de butée de fin de course de la porte peut être ajusté.

- Tourner dans le sens horaire pour resserrer le ressort.
- Tourner dans le sens anti-horaire pour relâcher le ressort (réglage d'origine).

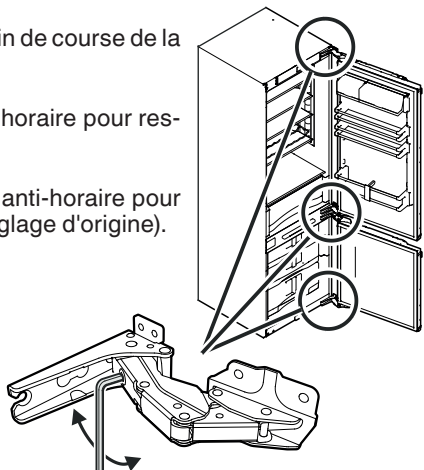

Exécution des panneaux de porte

Remarques générales

Poids maximal de panneau = 15 kg

Remarque

Le point de référence inférieur pour l'indication de hauteur du panneau de réfrigérateur est le milieu entre les charnières (= 5/6 SMS) moins 2 mm.

Jeu minimal conseillé entre le panneau de réfrigérateur et le panneau de congélateur = 4 mm.

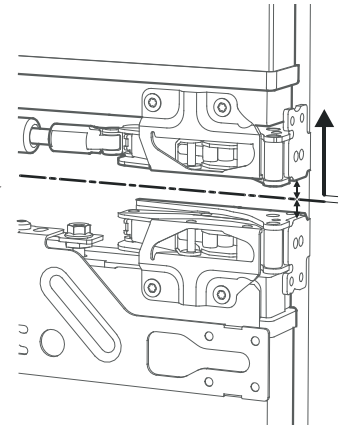

Dimensions de panneau

Variante d'encastrement panneau de porte à bord sorti

Panneau de porte - réfrigérateur

ICc 2866

A = 887 mm plus chevauchement du panneau en haut

ICc 3156

A = 1014 mm plus chevauchement du panneau en haut

ICPc 3456

A = 1141 mm plus chevauchement du panneau en haut

B = 562 mm maxi.

C = 16 mm mini.
19 mm maxi.

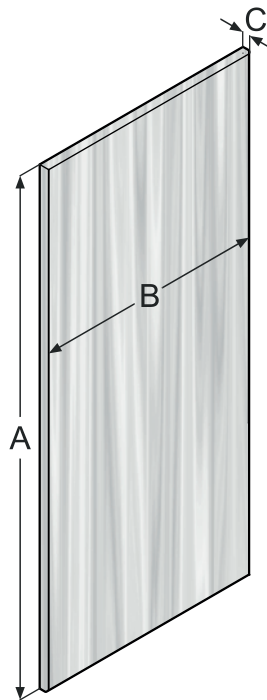

Dimensions de panneau

Variante d'encastrement panneau de porte à bord rentré

Panneau de porte - réfrigérateur

ICc 2866

A = 884 mm maxi.

ICc 3156

A = 1011 mm maxi.

ICPc 3456

A = 1138 mm maxi.

B = 544 mm maxi.

C = 16 mm mini.
19 mm maxi.

Panneau de porte - congélateur

Panneau de porte - congélateur

A = 633 mm plus chevauchement du panneau en bas

B = 562 mm maxi.

C = 16 mm mini.
19 mm maxi.

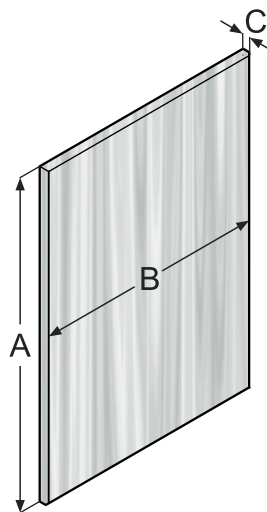

A = 630 mm maxi.

B = 544 mm maxi.

C = 16 mm mini.
19 mm maxi.

Dimensions de l'appareil

Vue de côté

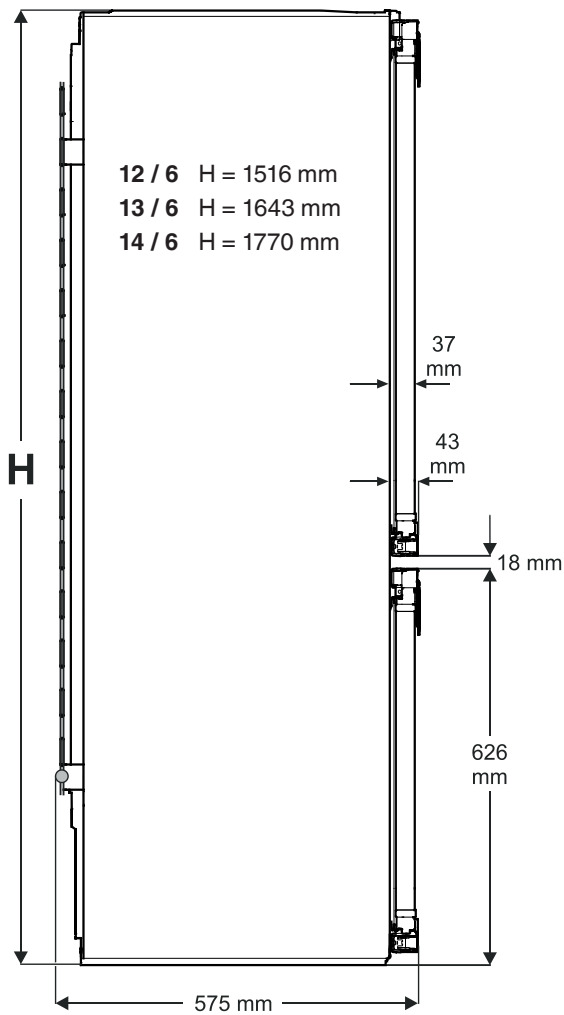

Vue du dessus

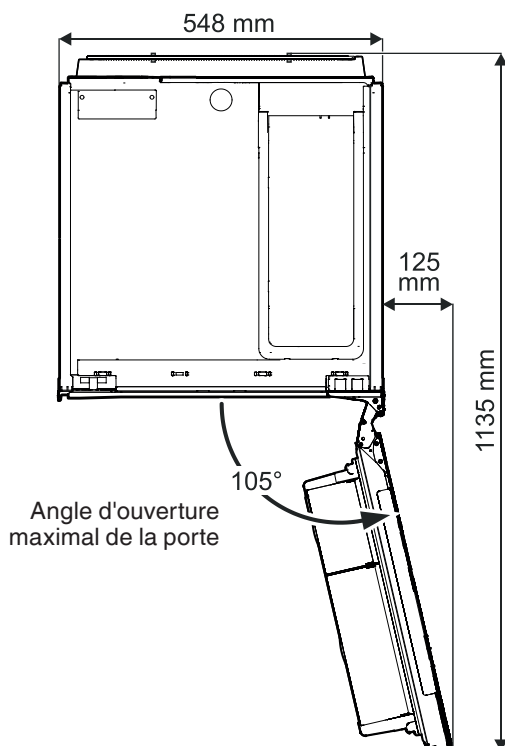

Dimensions d'encastrement

Remarque importante

Afin d'éviter que des problèmes ne surviennent lors du montage de l'appareil et que ce dernier ne subisse des dommages, respecter impérativement les consignes suivantes !

L'élément de cuisine doit être aligné horizontalement et verticalement !

Épaisseur minimale de paroi du corps du meuble = 16 mm.

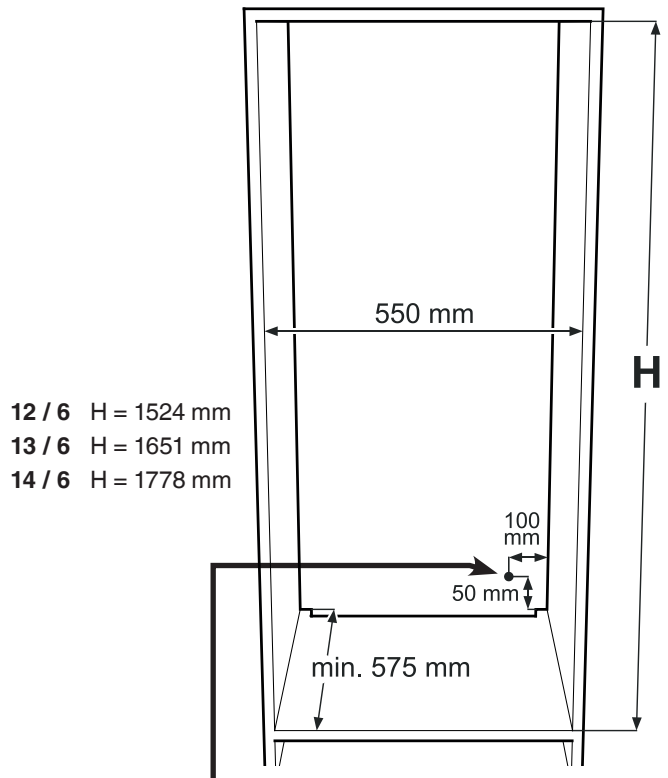

12 / 6 H = 1524 mm
13 / 6 H = 1651 mm
14 / 6 H = 1778 mm

Cette zone est prévue pour le passage du câble d'alimentation secteur de l'arrière de l'appareil.

Longueur libre du câble d'alimentation secteur = **2000 mm**

Placer la prise de courant en respectant ces indications.

La prise ne doit pas se trouver derrière l'appareil et doit être facilement accessible.

Remarque importante

La profondeur minimale de niche de 575 mm correspond à la variante d'encastrement avec panneau de porte à bord sorti.

Pour la variante d'encastrement avec panneau de porte à bord rentré, rajouter aux 575 mm l'épaisseur de panneau.

Ventilation de l'appareil

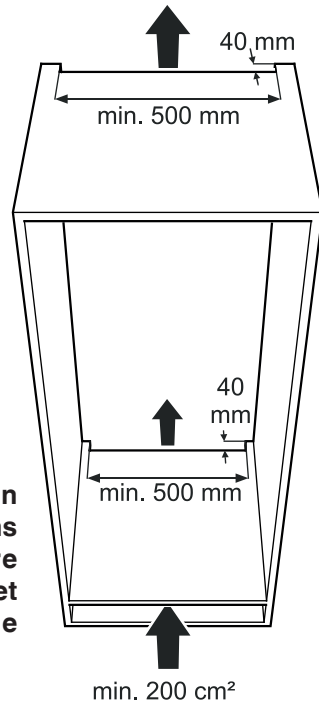

Remarque importante

La section libre d'aération doit toujours être d'au moins 200 cm^2 entre l'ouverture inférieure de ventilation et l'ouverture supérieure de ventilation.

Types d'ouverture de sortie d'air

- ① Directement au-dessus de l'appareil
- ② Au-dessus de l'élément haut
- ③ Sur l'élément haut avec la grille d'habillage à l'avant

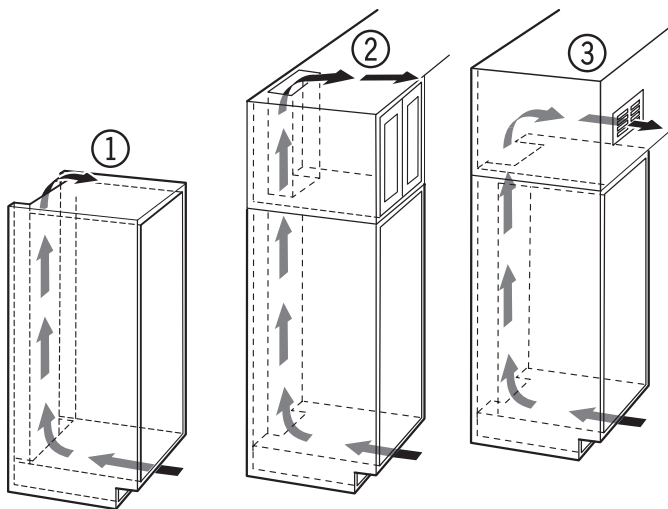

Remarque importante

En cas d'utilisation de grilles d'habillage, tenir compte du fait que la section libre d'aération correspond à la somme des différentes ouvertures dans la grille.

Une découpe de 200 cm^2 pour mettre en place une grille de ventilation ne suffit pas.

Encastrement de l'appareil

1. Mettre en place le profil de recouvrement.

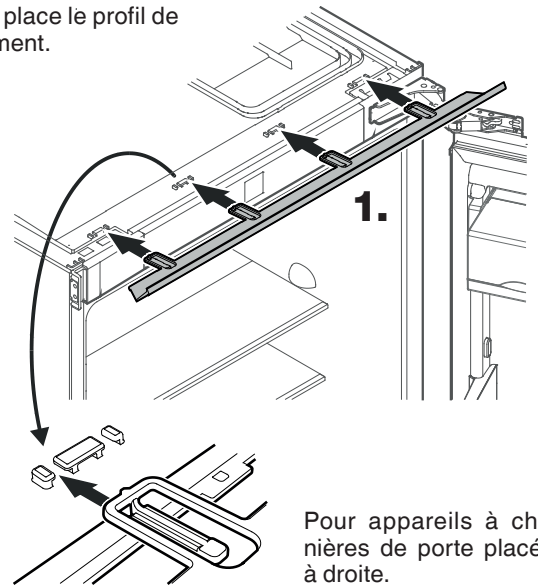

Pour appareils à charnières de porte placées à droite.

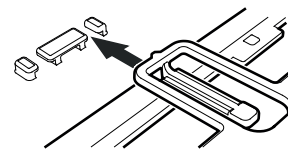

Pour appareils à charnières de porte placées à gauche.

2. Introduire l'appareil dans la niche.

Installer le câble d'alimentation vers la prise.

En faisant glisser l'appareil, veiller à ne pas endommager le câble d'alimentation secteur.

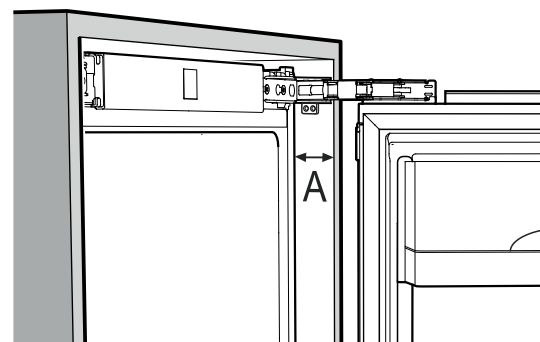
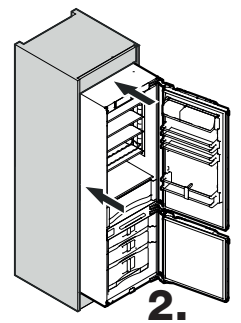

Variante d'encastrement avec panneau de porte à bord sorti

A = 43 mm maxi.

Variante d'encastrement avec panneau de porte à bord rentré

A = 43 mm + épaisseur de panneau

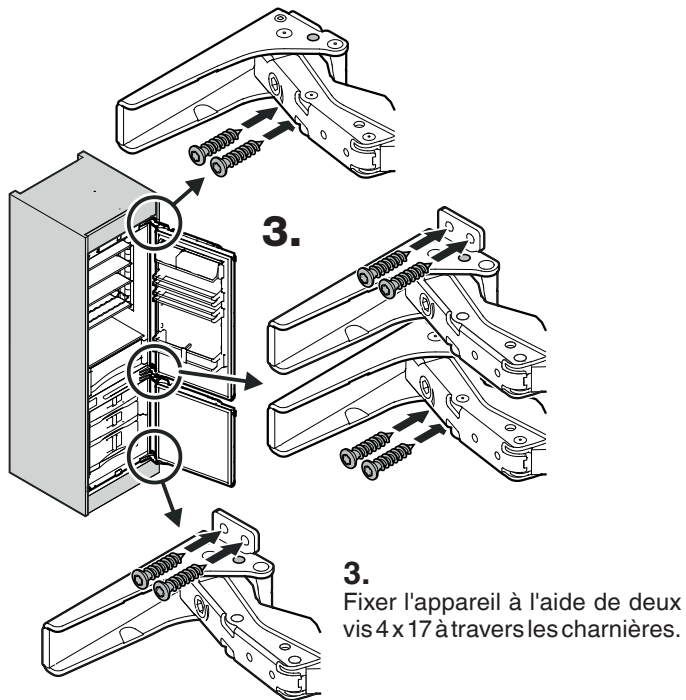

5. Porte du réfrigérateur

Retirer les baguettes de montage, les insérer dans les ouvertures situées à côté et les pousser complètement vers le bas.

Fermer la porte.

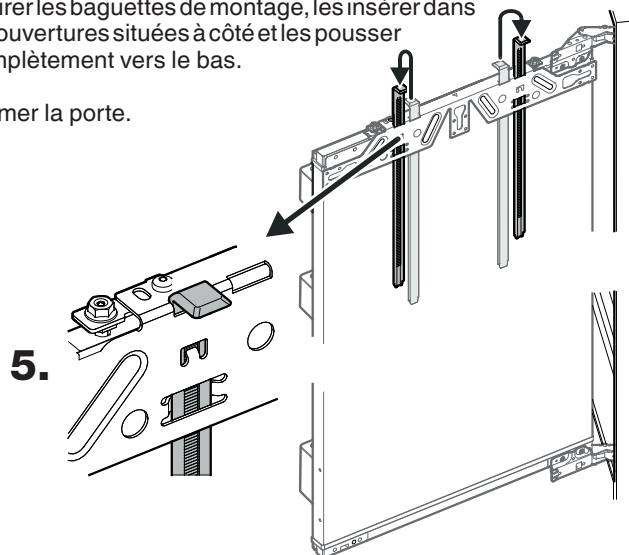

6.

Tirer les baguettes de montage vers le haut.

Le bord inférieur des baguettes de montage doit être aligné sur le bord supérieur de la porte du meuble située à côté.

Variante d'encastrement avec panneau de porte à bord sorti

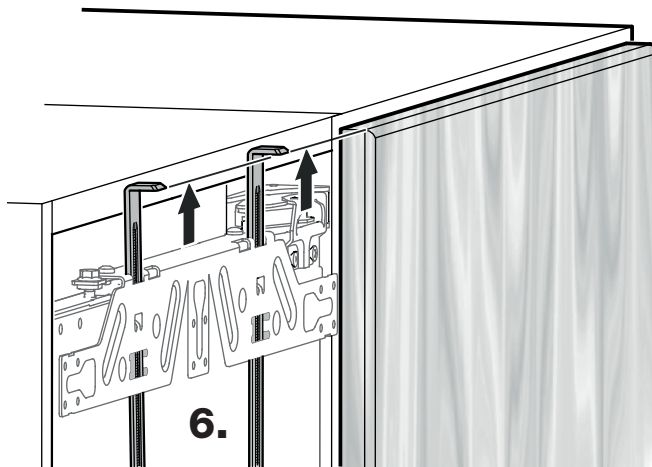

Variante d'encastrement avec panneau de porte à bord rentré

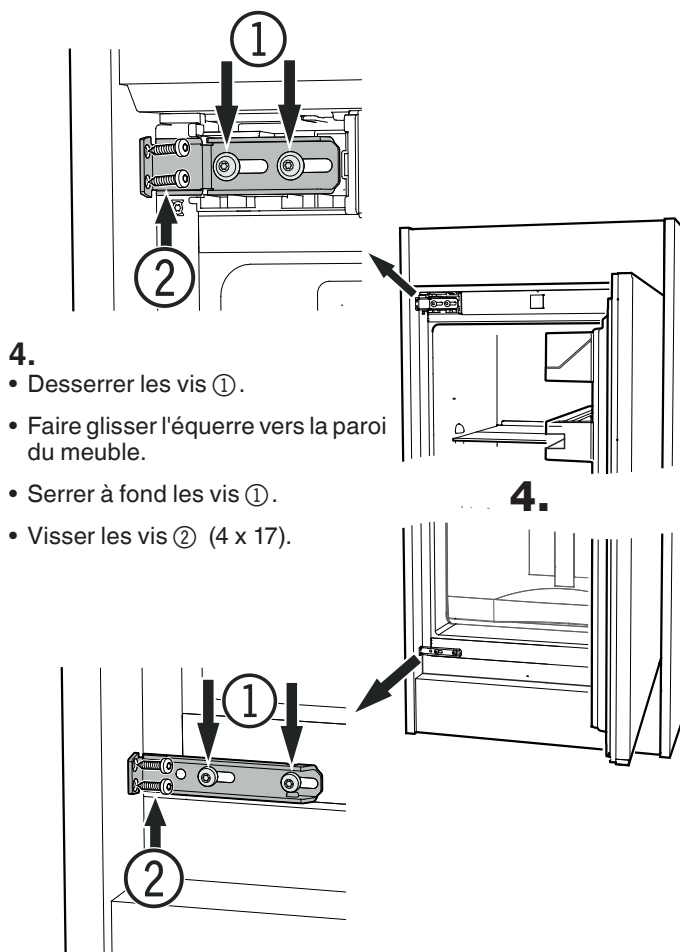
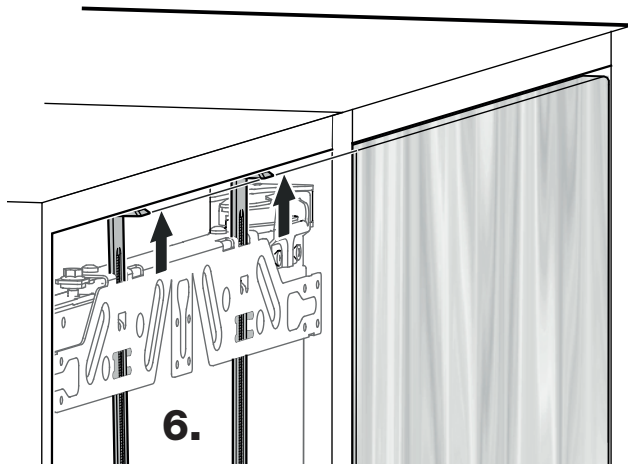

7.
Ouvrir la porte du réfrigérateur.

Dévisser l'équerre de fixation (avec les baguettes de montage).

Utiliser la clé polygonale fournie.

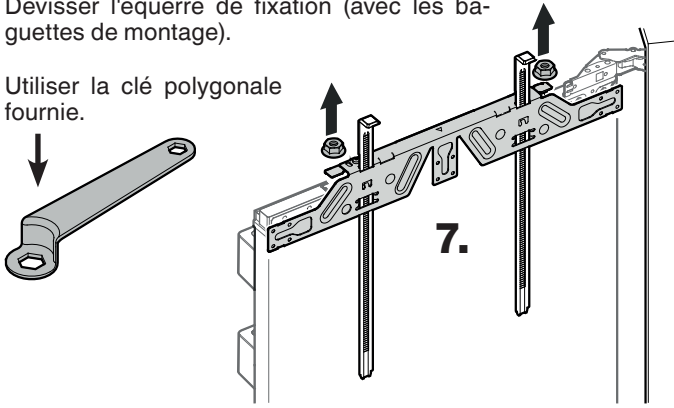

Remarque importante

Lors du démontage, veiller à ne pas dérégler la hauteur des baguettes de montage.

Montage des éléments de liaison de panneau sur le panneau de réfrigérateur - modèle ICc 2866

8.
Placer l'équerre de fixation au milieu du panneau de porte et la visser sur le panneau à l'aide de 6 vis 4 x 15.

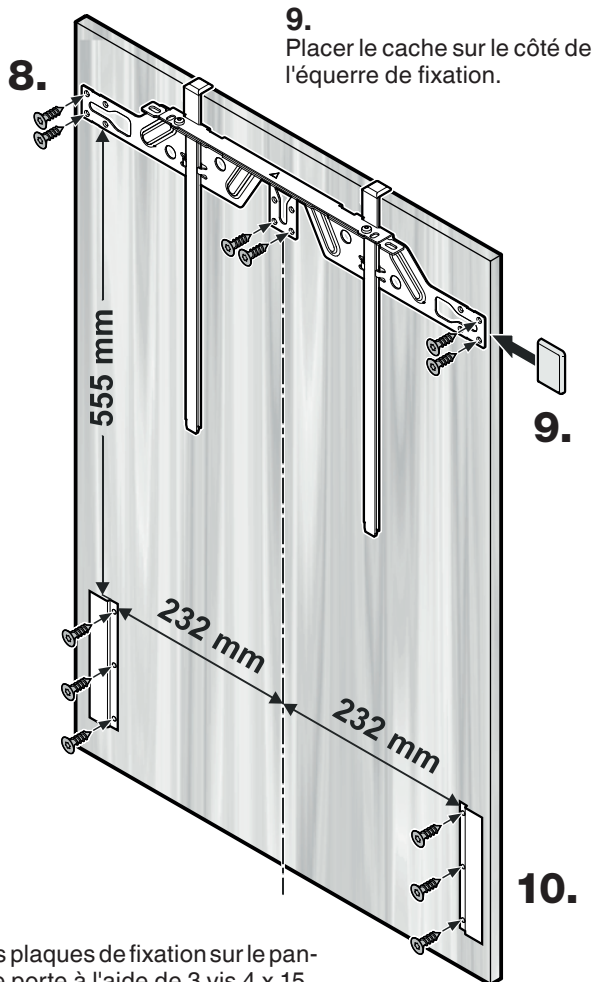

10.
Fixer les plaques de fixation sur le panneau de porte à l'aide de 3 vis 4 x 15.

Remarque importante

Monter maintenant la poignée du meuble sur le panneau.

Montage des éléments de liaison de panneau sur le panneau de réfrigérateur - modèles ICc 3154 et ICPC 3454

8.
Placer l'équerre de fixation au milieu du panneau de porte et la visser sur le panneau à l'aide de 6 vis 4 x 15.

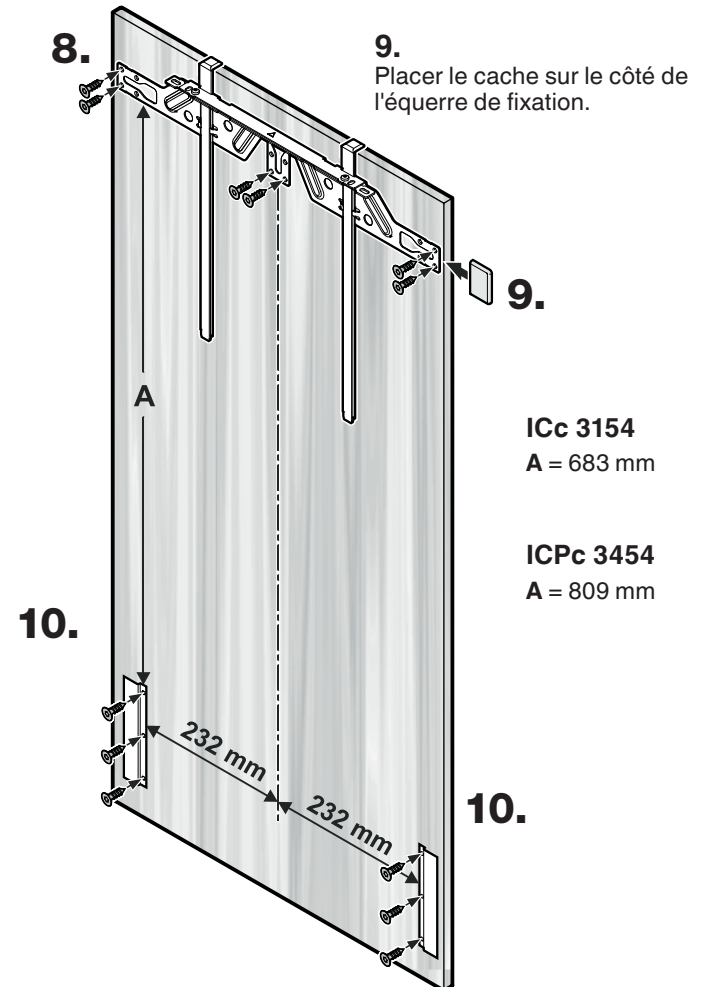

ICc 3154
A = 683 mm

ICPC 3454
A = 809 mm

10.
Fixer les plaques de fixation sur le panneau de porte à l'aide de 3 vis 4 x 15.

Remarque importante

Monter maintenant la poignée du meuble sur le panneau.

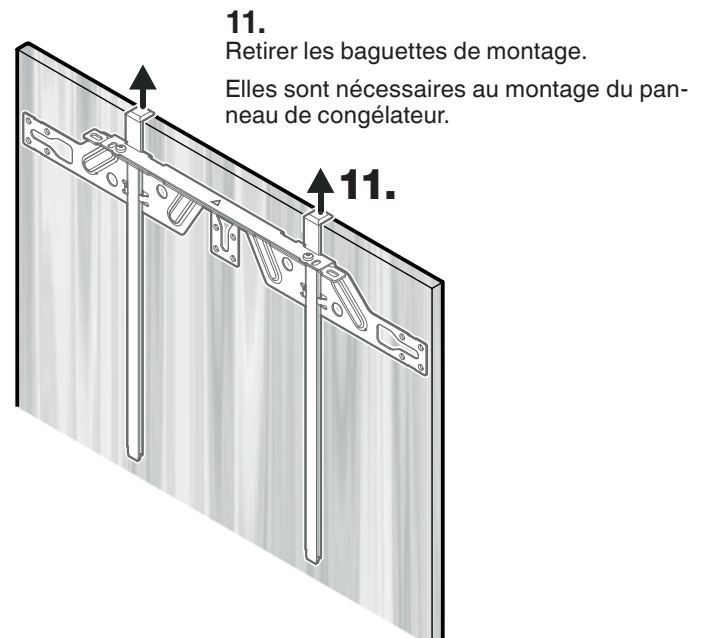

11.
Retirer les baguettes de montage.
Elles sont nécessaires au montage du panneau de congélateur.

Exécuter les étapes 12 à 14 pour les deux portes.

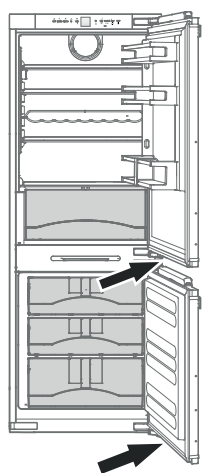

12.
Tirer l'amortisseur de fermeture vers le bas.

L'amortisseur de fermeture se rétracte ensuite.

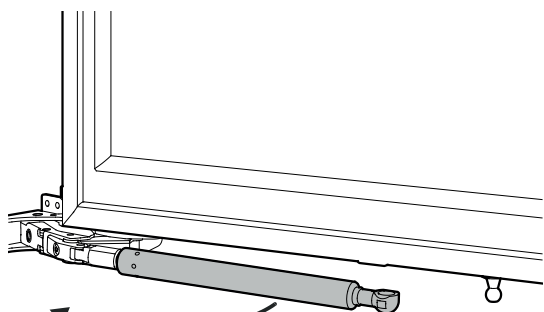
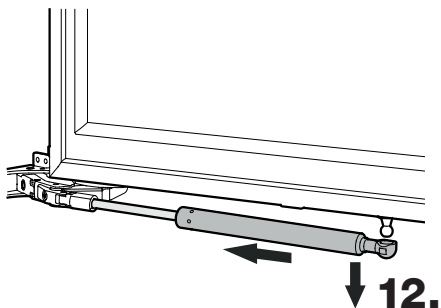

13.

13.
Faire pivoter l'amortisseur de fermeture vers la gauche.

14.
Visser les équerres de liaison sur la partie inférieure de la porte à l'aide de vis 4 x 15.

Pousser l'équerre complètement vers l'arrière, puis serrer la vis à fond.

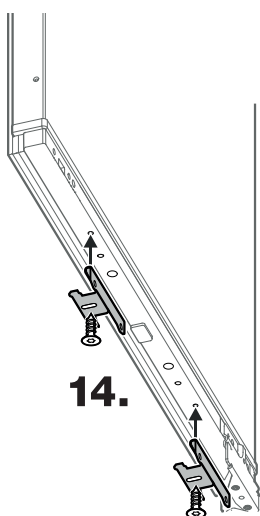
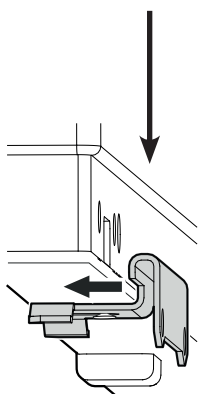

14.

15. Montage du panneau de réfrigérateur

Poser le panneau de porte sur les vis d'ajustement, puis le centrer.

Visser les écrous sur les vis d'ajustement et les serrer à fond.

Utiliser la clé polygonale fournie.

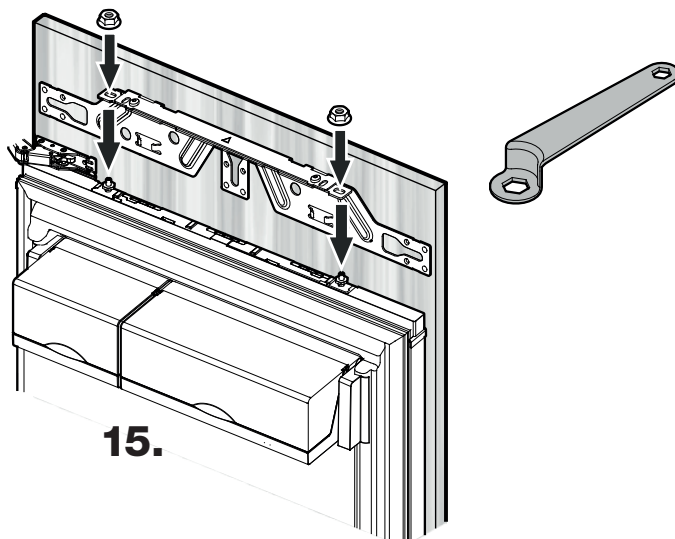

15.

16.
Fermer la porte et vérifier la position du panneau de porte.

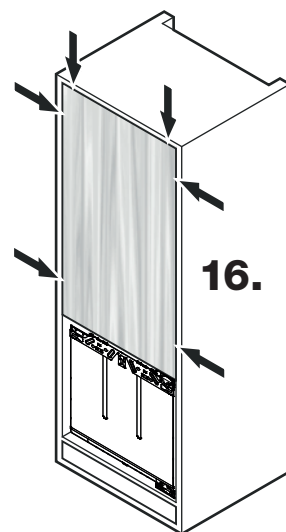

16.

Réglage du panneau de réfrigérateur

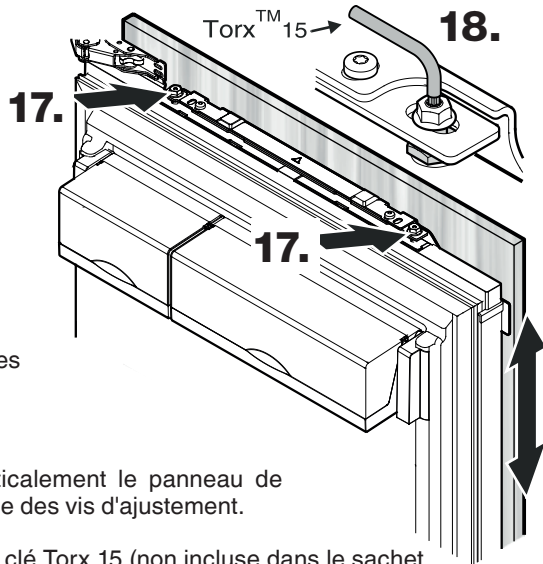

17.
Desserrer les écrous.

18.
Régler verticalement le panneau de porte à l'aide des vis d'ajustement.

Utiliser une clé Torx 15 (non incluse dans le sachet d'accessoires).

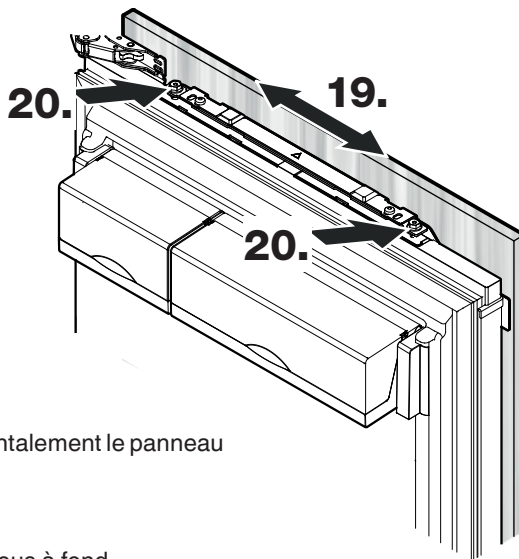

19.
Régler horizontalement le panneau de porte.

20.
Serrer les écrous à fond.

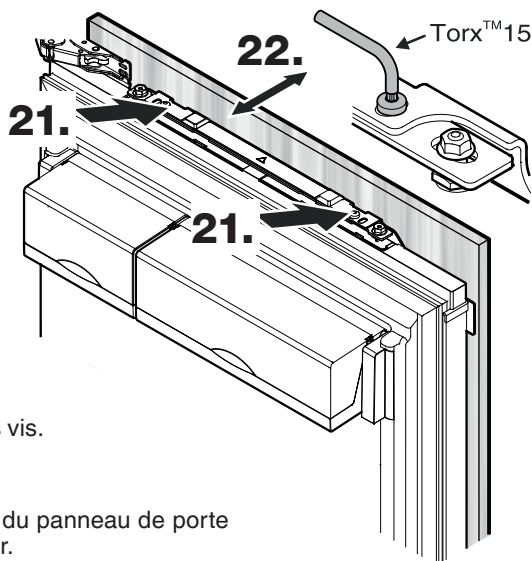

21.
Desserrer les vis.

22.
Régler le jeu du panneau de porte en profondeur.

Serrer les vis à fond.

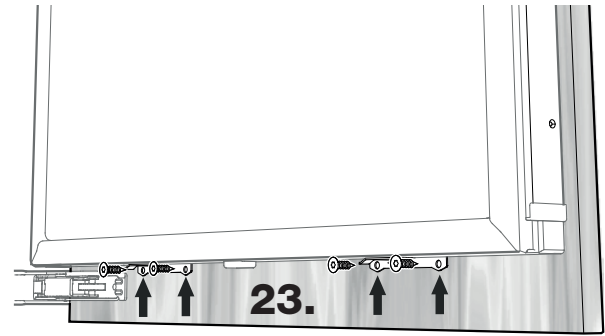

23.
À l'aide des vis (4 x 15), fixer le bas de la porte sur le panneau de porte.

24.
Desserrer les vis des équerres de liaison sur la partie inférieure de la porte.

Régler le jeu du panneau en profondeur.

Serrer les vis à fond.

Mettre le cache sur l'équerre extérieure de liaison.

Remarque

Ne mettre aucun cache sur l'équerre intérieure de liaison. C'est là que se trouve l'amortisseur de fermeture.

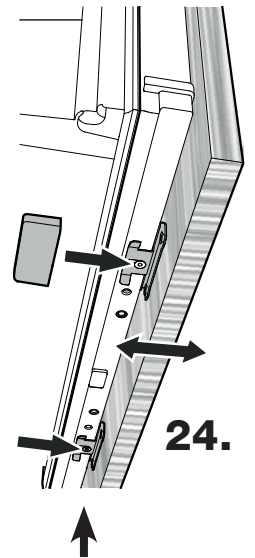

Vue du dessous

Remarque importante

Régler les panneaux de porte à bord sorti de manière à garder un jeu d'env. 2 mm entre le panneau de porte et le corps du meuble.

Cela garantit un ajustement parfait du joint de porte.

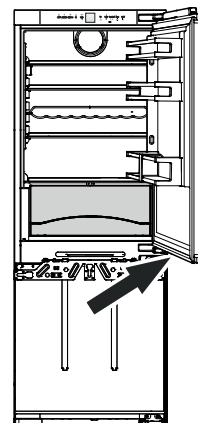
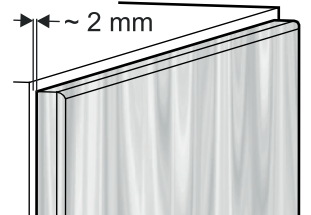

25.
Déployer l'amortisseur de fermeture, l'appuyer sur le pivot à rotule et l'enclencher.

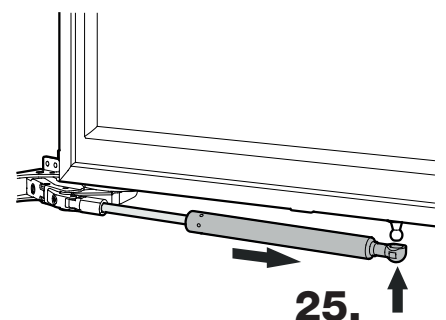

25. ↑

26.

Porte de congélateur

Insérer les baguettes de montage dans les ouvertures de l'équerre de fixation et les pousser complètement vers le bas.

Fermer la porte.

26.

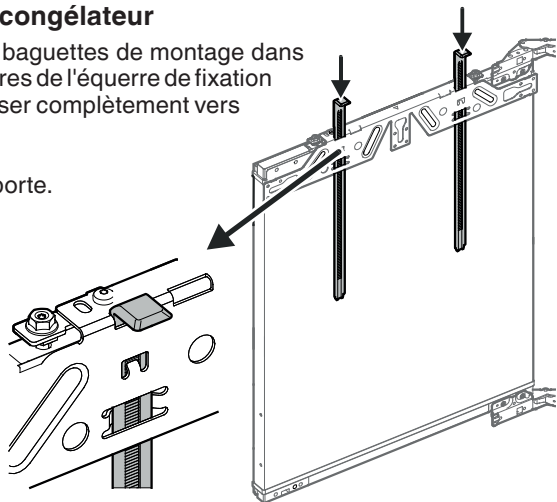

32.

Retirer les baguettes de montage et les insérer dans les ouvertures situées à côté.

32.

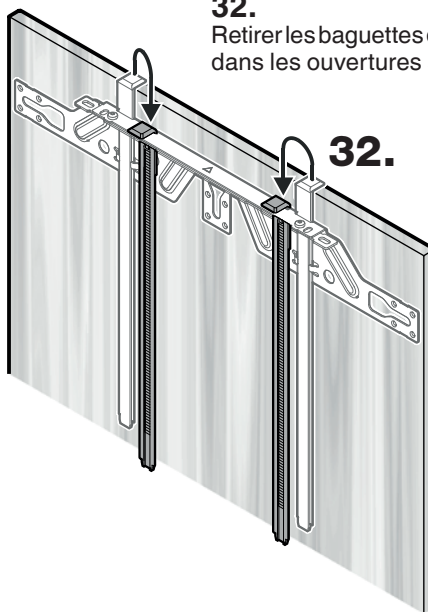

27.

Pousser les baguettes de montage vers le haut jusqu'au jeu souhaité entre le panneau de réfrigérateur et le panneau de congélateur.

28.

Démonter l'équerre de fixation (avec les baguettes de montage) ; la procédure est identique à celle décrite (point 7) pour la porte de réfrigérateur.

33.

Monter et régler le panneau de congélateur de la même manière que pour le panneau de réfrigérateur (voir points 15 à 24).

Montage des éléments de liaison de panneau sur le panneau de congélateur

29.

Placer l'équerre de fixation au milieu du panneau de porte et la visser sur le panneau à l'aide de 6 vis 4 x 15.

29.

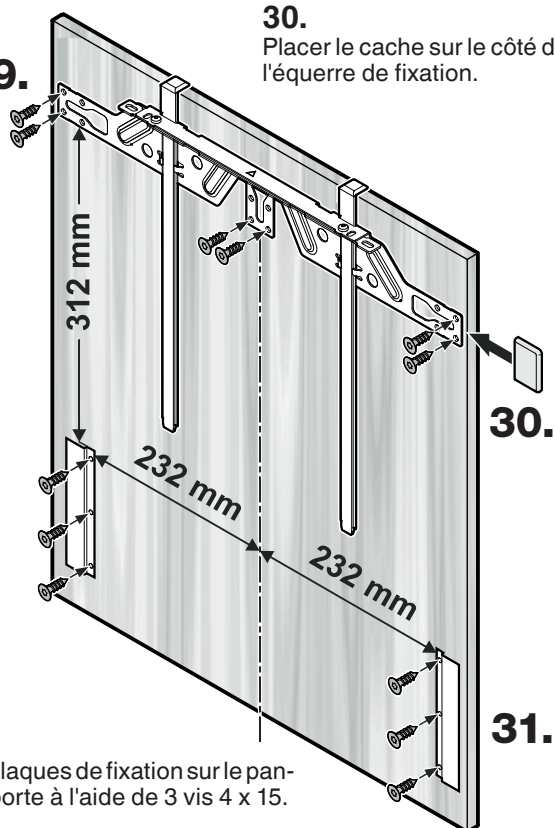

30.

Placer le cache sur le côté de l'équerre de fixation.

30.

31.

31.

Fixer les plaques de fixation sur le panneau de porte à l'aide de 3 vis 4 x 15.

34. Déployer l'amortisseur de fermeture, l'appuyer sur le pivot à rotule et l'enclencher.

34.

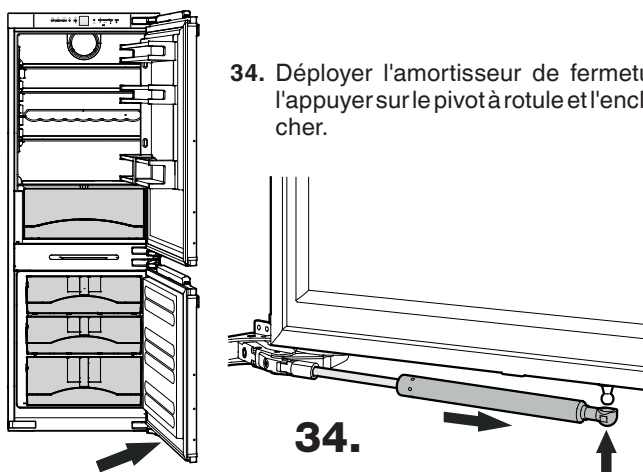

Remarque importante

Monter maintenant la poignée du meuble sur le panneau.

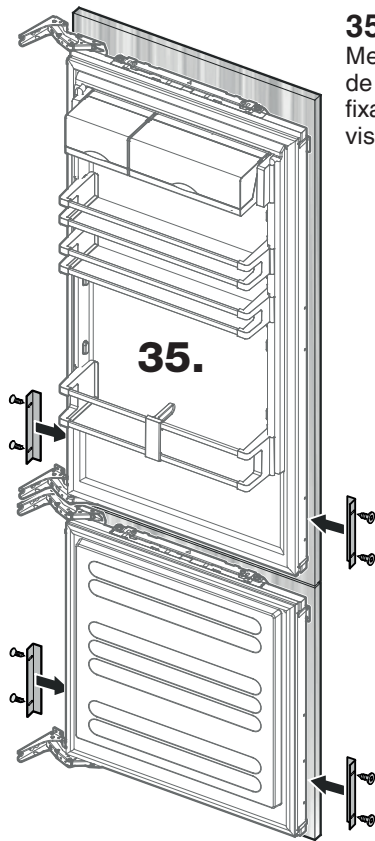

35.
Mettre en place les équerres de liaison derrière la plaque de fixation et les fixer à l'aide de deux vis 3,5 x 11.

Remarque importante

Pousser vers la gauche l'équerre de liaison, puis visser les vis à fond.

L'équerre de liaison doit toucher la plaque de fixation.

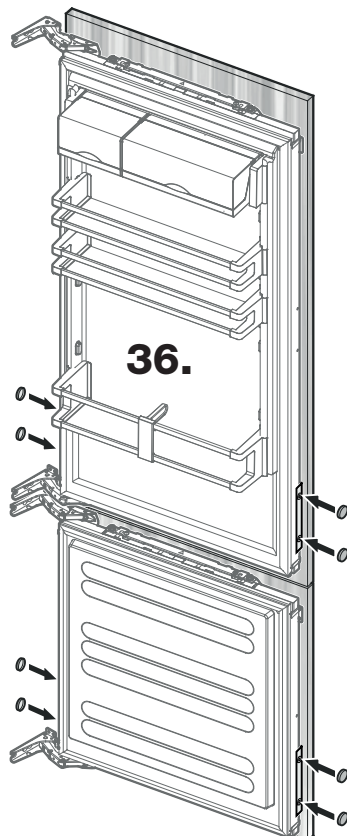
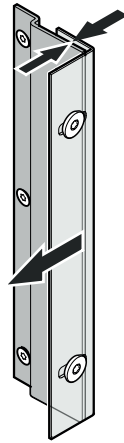

36.
Mettre les caches.

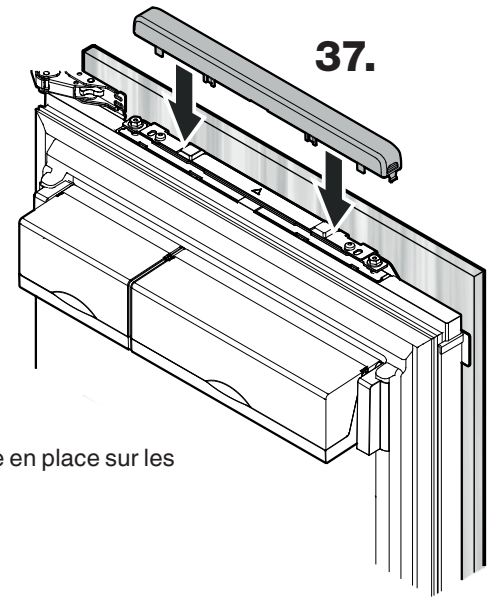

37.
Mettre le cache en place sur les deux portes.

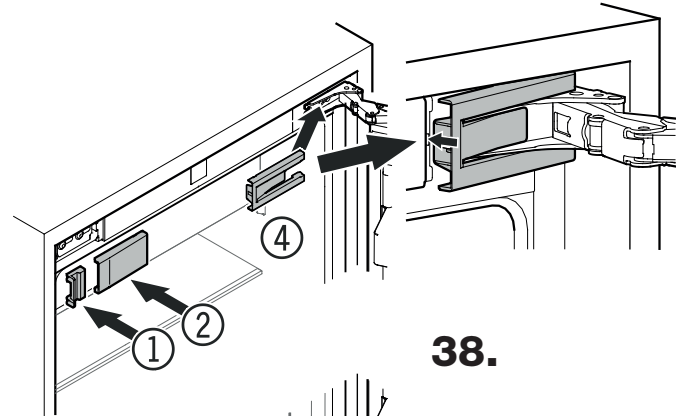

38.

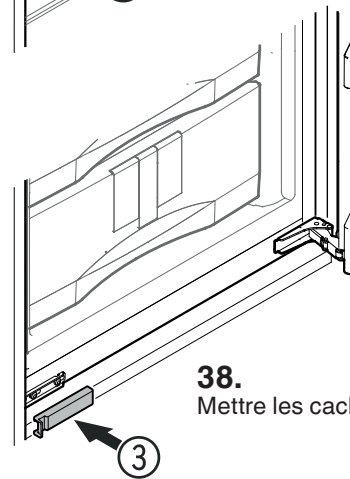

38.
Mettre les caches (ordre : ①, ②, ③, ④).

L'encastrement est maintenant terminé.



Liebherr Hausgeräte Lienz GmbH

Dr.-Hans-Liebherr-Strasse 1

A-9900 Lienz

Österreich

www.liebherr.com
