

**SAFE 10 SMART
SAFE 30 SMART
SAFE 35 SMART PLUS**

indelB

istruzioni per l'uso

instructions for use

mode d'emploi

instrucciones para el uso

gebrauchsanweisung

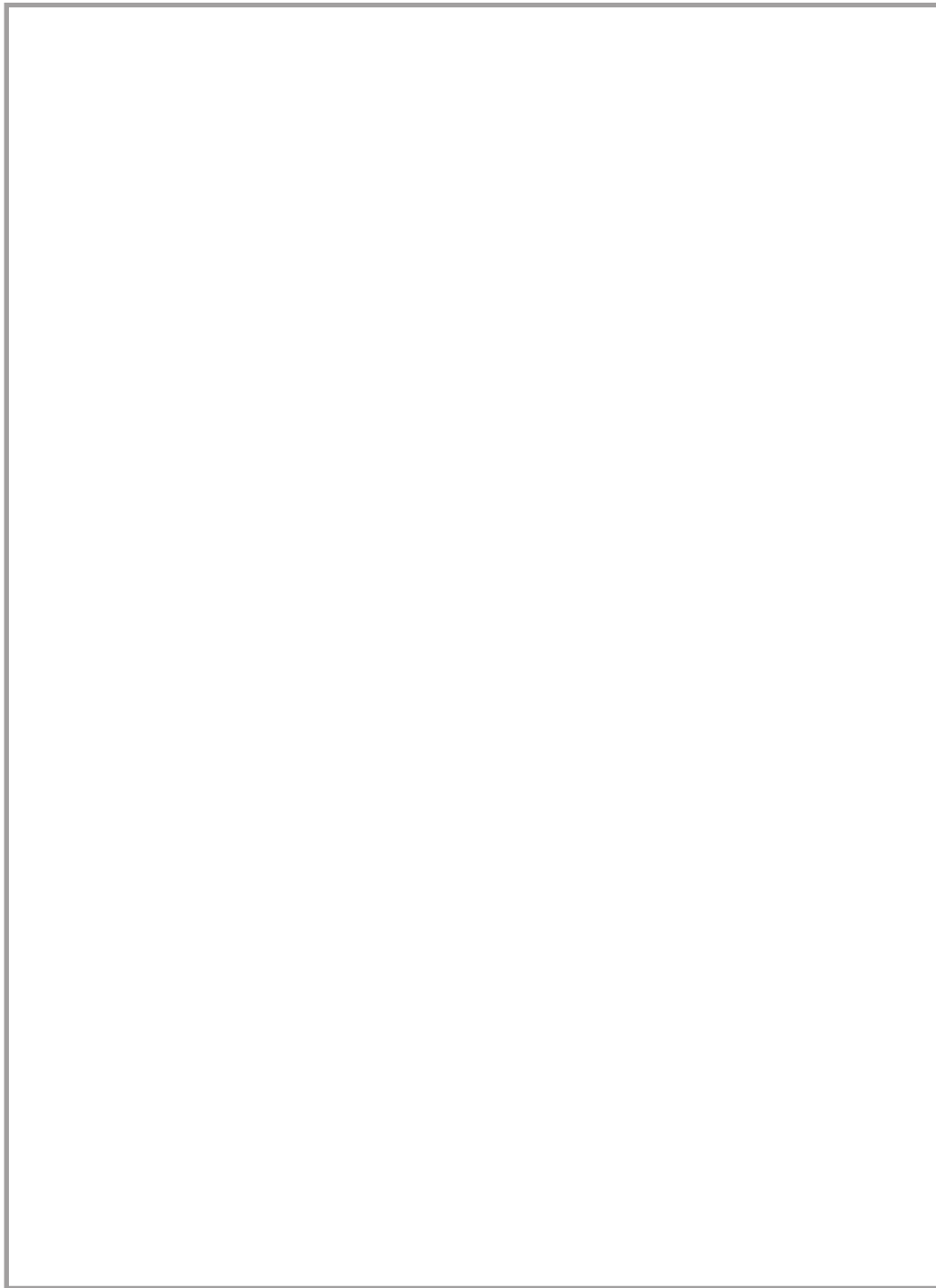

SAFE 10/30 SMART SAFE 35 SMART PLUS

3 - 23	ITALIANO
24 - 44	ENGLISH
45 - 65	FRANÇAIS
66 - 86	DEUTSCH
87 - 107	ESPAÑOL

indelB

SAFE 10/30 SMART - 35 SMART PLUS

**AVVERTENZA**

L'apparecchio non è destinato a essere usato da persona (bambini compresi) le cui capacità fisiche, sensoriali o mentali siano ridotte, oppure con mancanza di esperienza o di conoscenza, a meno che esse abbiano potuto beneficiare, attraverso l'intermediazione di una persona responsabile della loro sicurezza, di una sorveglianza o di istruzioni riguardanti l'uso dell'apparecchio. I bambini devono essere sorvegliati per sincerarsi che non giochino con l'apparecchio.

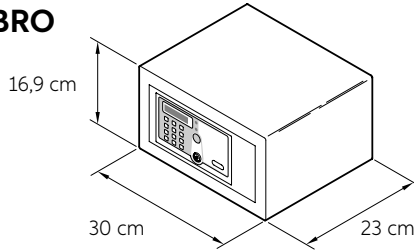
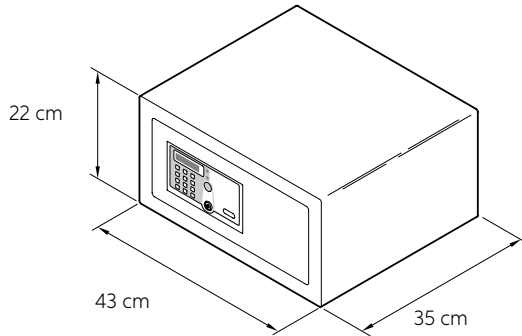
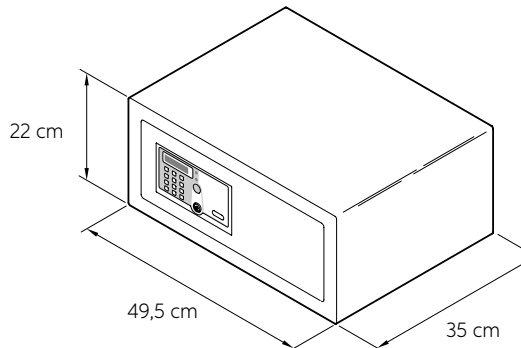
DIMENSIONI D'INGOMBRO**SAFE 10 SMART****SAFE 30 SMART****SAFE 35 SMART PLUS**

SAFE 10/30 SMART - 35 SMART PLUS

MATERIALE CONTENUTO ALL'INTERNO DELL'IMBALLO

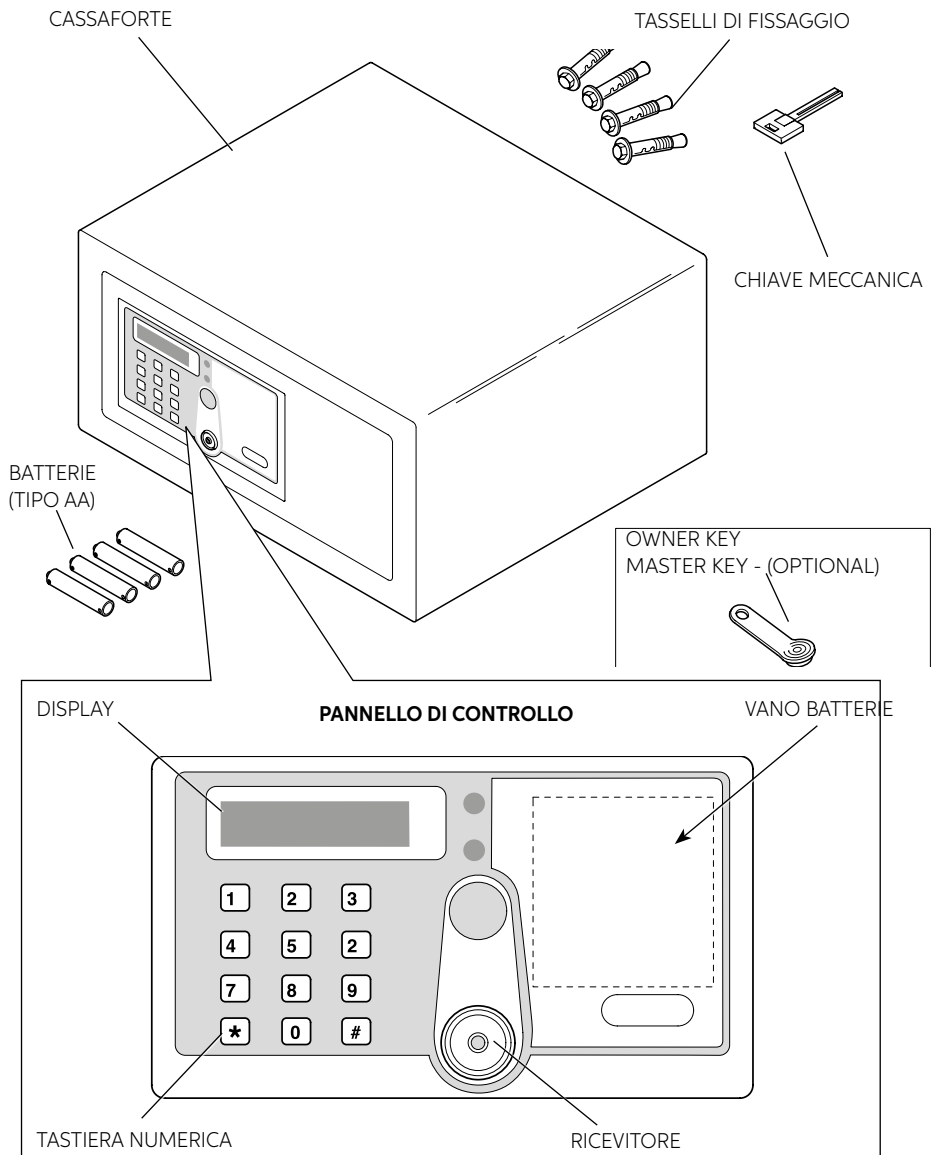

INSTALLAZIONE

Al ricevimento della cassaforte occorre procedere all'installazione di quest'ultima, effettuando alcune semplici operazioni, per renderne possibile l'utilizzo.

INSERIMENTO BATTERIE

Togliere il coperchio di protezione svitando la vite e inserire le batterie nelle apposite sedi.

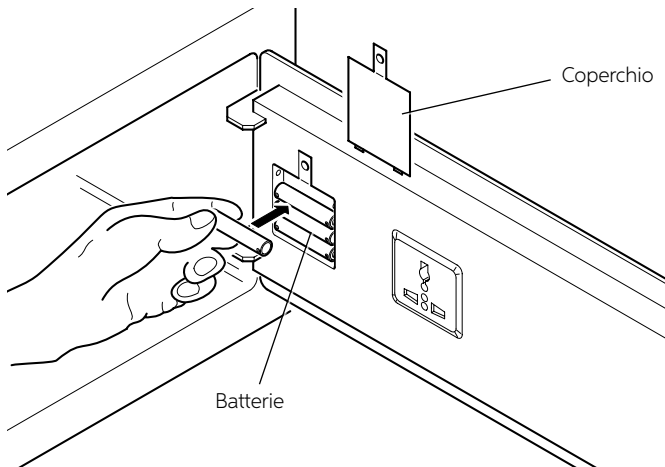
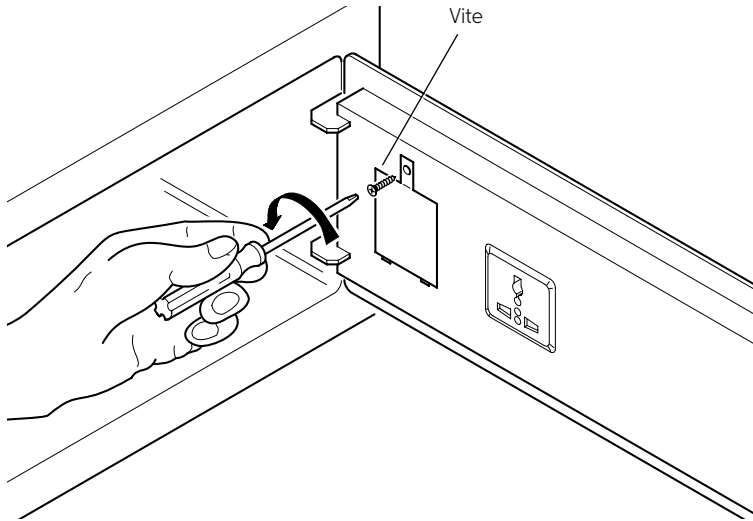

SAFE 10/30 SMART - 35 SMART PLUS

POSIZIONAMENTO

A questo punto è possibile posizionare la cassaforte sopra un mobile o dentro un armadio, bloccandola con n° 2 viti di fissaggio fornite in dotazione.

La cassaforte è dotata, per il fissaggio, di 8 fori passanti, 4 sulla parete posteriore e 4 sul piano orizzontale, da utilizzare, a discrezione dell'installatore, a seconda del luogo in cui verrà posizionata la cassaforte stessa.

Nota: Fissare la cassaforte utilizzando due fori di fissaggio, in diagonale sullo stesso lato.

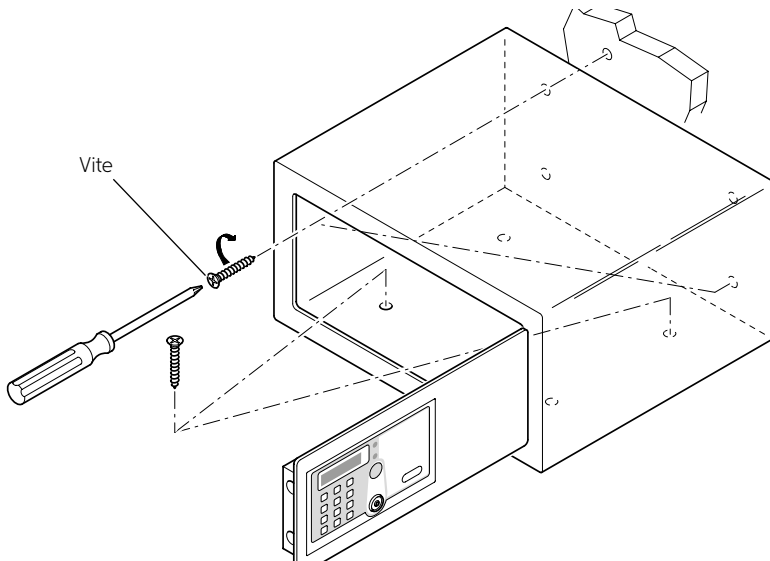

SCHEMI DI FORATURA

SAFE 10 SMART

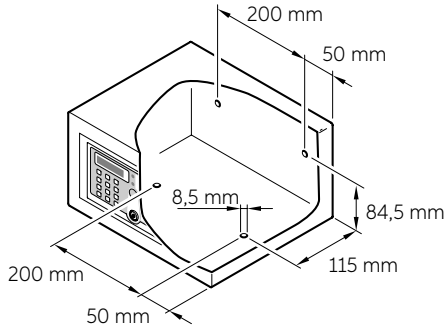

SAFE 30 SMART

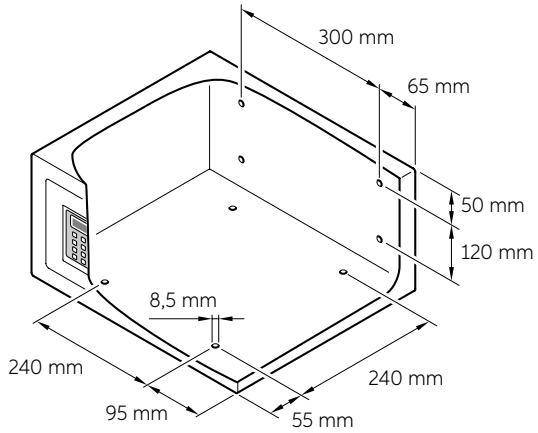

SAFE 35 SMART PLUS

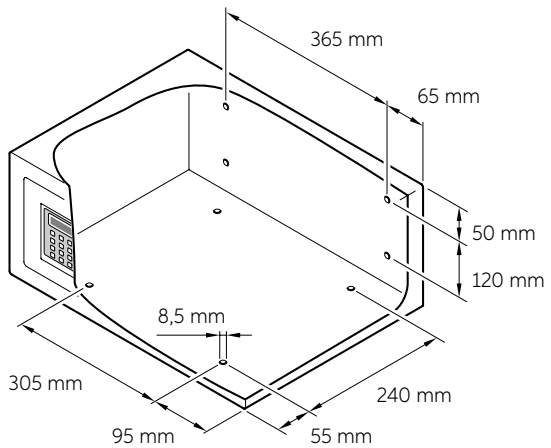

SAFE 10/30 SMART - 35 SMART PLUS

SETTAGGI PRELIMINARI

INIZIALIZZAZIONE / RESET

Questa operazione è necessaria solo per cassaforti già utilizzate ed inizializzate in precedenza. Non è necessaria per cassaforti nuove, appena acquistate ed installate.

Per resettare la memoria, premere il pulsante RESET (vedere capitolo Istruzioni d'Uso), dopo tre segnalazioni acustiche ("beep"), l'inizializzazione della cassaforte è stata completata e le chiavi e i codici memorizzati, sono stati eliminati.

OWNER KEY

L'Owner Key è la chiave "padre" necessaria alla configurazione della cassaforte ed all'apertura in caso di emergenza.

ATTIVAZIONE OWNER KEY (ROSSA O BLU)

Eseguita l'inizializzazione appoggiare la prima IB Key (rossa o blu) sul ricevitore. Dopo tre segnalazioni acustiche ("beeps"), la cassaforte si apre e la IB Key diventa la Owner Key. La prima chiave elettronica appoggiata sulla cassaforte diventa la Owner Key (rossa o blu). Verrà settata una sola Owner Key per ogni cassaforte.

APERTURA DELLA CASSAFORTE CON LA OWNER KEY

Appoggiare la Owner Key sul ricevitore, dopo una segnalazione acustica ("beep") la cassaforte si apre.

ELIMINAZIONE DELLA OWNER KEY

Premere il pulsante di RESET (vedere capitolo Istruzioni d'Uso), dopo tre beep la Owner Key risulterà eliminata.

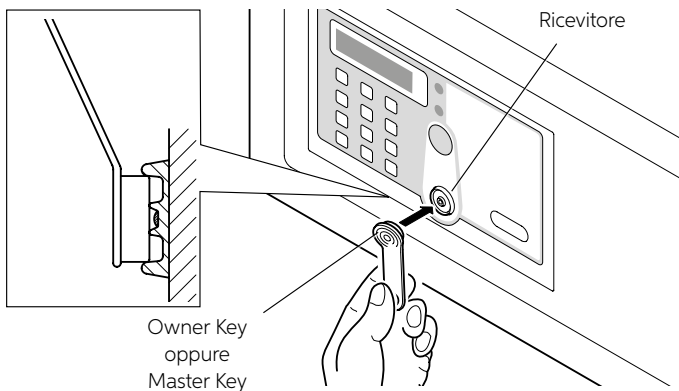

MASTER KEY

Le Master Key sono le chiavi "figlie" necessarie all'apertura della cassaforte in caso di emergenza.

ATTIVAZIONE MASTER KEY (ROSSA O BLU)

Appoggiare la Owner Key sul ricevitore, dopo un beep, appoggiarla nuovamente, dopo un altro beep appoggiare una IB Key sul ricevitore, dopo un beep la IB Key diventa la Master Key. È possibile attivare un massimo di cinque Master Key per ogni cassaforte.

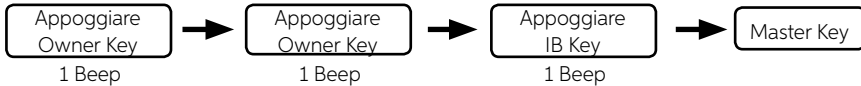

Per settare una IB Key come Master Key, appoggiarla sul ricevitore entro 4 secondi dall'ultima digitazione. La cassaforte emetterà quattro beeps per indicare che la Master Key è stata attivata.

APERTURA DELLA CASSAFORTE CON LA MASTER KEY

Appoggiare la Master Key sul ricevitore, dopo un beep la cassaforte si apre.

ELIMINAZIONE DI UNA MASTER KEY

Appoggiare la Owner Key sul ricevitore, dopo un beep, appoggiarla nuovamente, dopo un altro beep appoggiare la Master Key sul ricevitore, dopo 2 beep la Master Key viene eliminata.

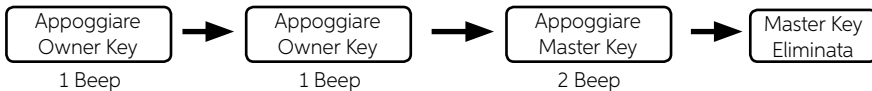

Si possono continuare ad eliminare le Master Key entro 4 secondi dall'ultima digitazione

ELIMINAZIONE DI TUTTE LE MASTER KEY

Appoggiare la Owner Key sul ricevitore, dopo un beep, appoggiarla nuovamente, dopo un altro beep appoggiarla nuovamente, dopo 3 beep tutte le Master Key verranno eliminate.

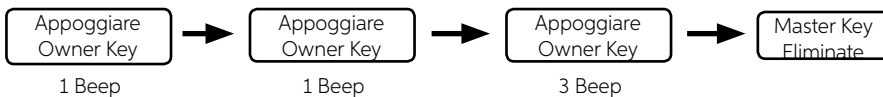

AVVERTENZA

A questo punto Master Key non può più aprire la cassaforte; per riattivarlo eseguire nuovamente le procedure descritte in precedenza.

SAFE 10/30 SMART - 35 SMART PLUS

CODICE TEMPORANEO - POSIZIONARE L'INTERRUTTORE A SLITTA VERSO SINISTRA (LATO CERNIERA PORTA) - (VANO BATTERIE)

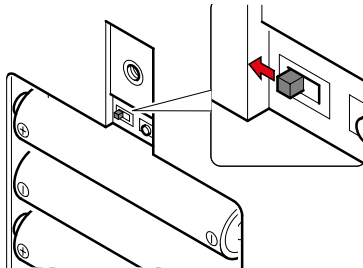

IMPOSTAZIONE CODICE TEMPORANEO

Con la cassaforte aperta, inserire un codice da 4 a 9 cifre seguito da #. Dopo due beep la cassaforte si chiude e il codice inserito diventerà il Codice Temporaneo. È possibile impostare un codice temporaneo per ogni cassaforte fino a che non verrà sostituito dal nuovo codice permanente.

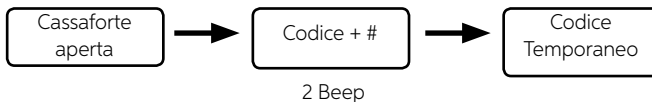

CHIUSURA CASSAFORTE

inserire il Codice temporaneo da 4-9 cifre seguito da #, la cassaforte emette un beep e si chiude.

APERTURA CASSAFORTE

Inserire il Codice Temporaneo: la cassaforte si apre.

In caso si sia dimenticato il Codice Temporaneo, appoggiare la Owner Key o la Master Key: la cassaforte si apre.

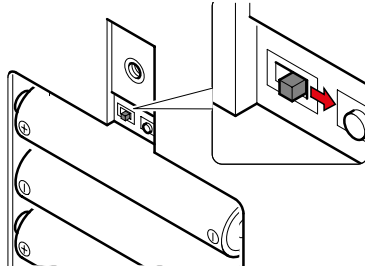
CODICE PERMANENTE - POSIZIONARE L'INTERRUTTORE A SLITTA VERSO DESTRA (LATO SERRATURA PORTA) - (VANO BATTERIE)**IMPOSTAZIONE CODICE PERMANENTE**

Premere il pulsante *****, appoggiare la Owner Key sul ricevitore, dopo un beep, inserire un codice da 4 a 9 cifre seguito da **#**. Dopo due beep la cassaforte mostrerà la scritta "CLOSE" sul display e il codice inserito diventerà il Codice Permanente. Verrà assegnato un solo Codice Permanente per ogni cassaforte.

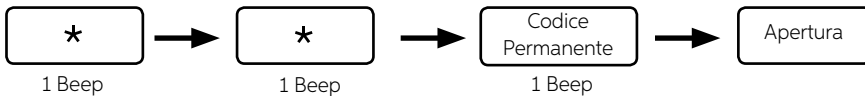
**APERTURA CASSAFORTE**

Premere il pulsante *****, premere nuovamente il pulsante ***** inserire il Codice Permanente seguito da **#**, appoggiare la Owner Key o la Master Key sul ricevitore e la cassaforte verrà aperta.

CHIUSURA CASSAFORTE

Premere il pulsante **#**, dopo due beep la cassaforte verrà chiusa.

SAFE 10/30 SMART - 35 SMART PLUS

ISTRUZIONI D'USO

La cassaforte si presenta all'utilizzatore con lo sportello aperto e pronta all'uso.

CHIUSURA E APERTURA CASSAFORTE

Per la chiusura, l'utilizzatore deve tenere premuto lo sportello e digitare nella tastiera il codice seguito dal tasto #. Tale codice può essere composto da quattro a nove cifre, a discrezione dell'utilizzatore.

Per l'apertura della cassaforte è sufficiente digitare lo stesso codice sempre seguito dal tasto #. Mentre si imposta il codice, se viene digitata una cifra sbagliata, premere il tasto * per cancellarla e inserire la cifra corretta.

È possibile variare il codice segreto ad ogni ciclo di chiusura-apertura della cassaforte.

AVVERTENZA

Se l'utilizzatore dimentica il codice con la cassaforte chiusa, oppure se l'utilizzatore lascia la camera con la cassaforte chiusa, è possibile aprire la cassaforte utilizzando la Owner Key, la Master Key o la chiave meccanica.

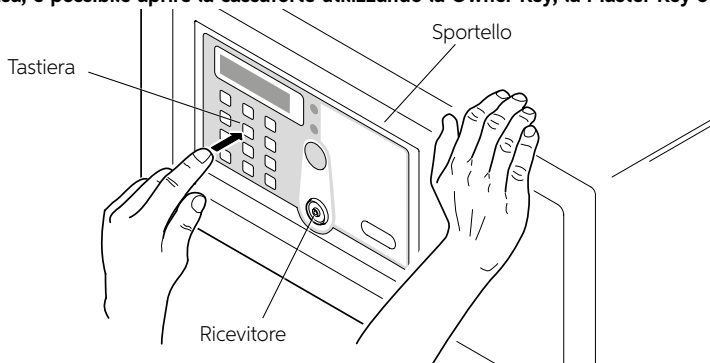

UTILIZZO OWNER KEY - MASTER KEY

Nel caso in cui l'utilizzatore dimentichi il codice digitato a cassaforte chiusa, è possibile aprirla con l'utilizzo della chiave Owner Key o Master Key, procedendo come segue.

Appoggiare la Owner Key o Master Key al ricevitore; un segnale acustico ("beep") conferma l'apertura della cassaforte.

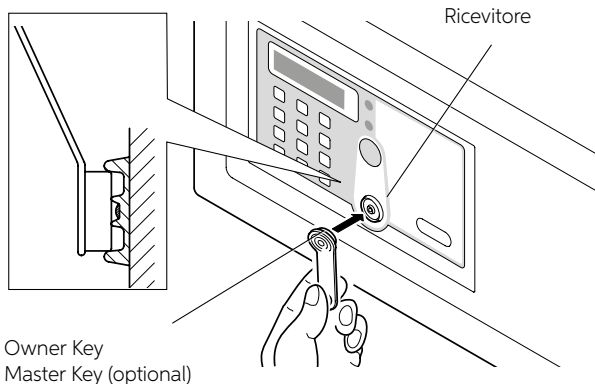

UTILIZZO CHIAVE MECCANICA

In caso di smarrimento accidentale della Owner Key, della Master Key, o di malfunzionamento della scheda elettronica, è possibile aprire la cassaforte con la chiave meccanica, procedendo come segue. Togliere il frontale adesivo dallo sportello e inserire la chiave meccanica, in dotazione, nell'apposita serratura. A questo punto si può aprire lo sportello manualmente.

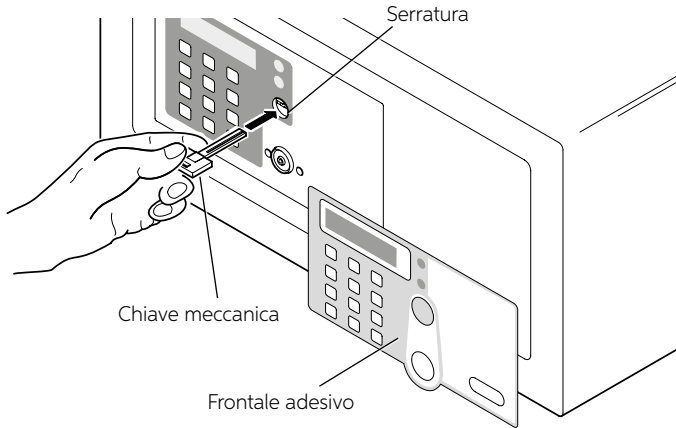

AVVERTENZA

Non lasciare mai la chiave meccanica e le Owner e Master Key all'interno della cassaforte.

FUNZIONE DI ALLARME

Quando si tenta di inserire un codice sbagliato, dopo la terza volta, la cassaforte emette un segnale acustico di allarme per sessanta secondi, e si blocca.

Trascorsi i sessanta secondi la cassaforte è nuovamente utilizzabile.

PULSANTE DI RESET

Il pulsante RESET, posizionato nella parte superiore del vano batterie, cancella tutti i dati memorizzati dalla cassaforte, relativi alle Key associati.

Premendo il tasto RESET con la punta di un piccolo cacciavite, come indicato in figura, tutte le Key, non sono più associati alla cassaforte, ed è quindi possibile impostarne di nuovi.

Si consiglia di utilizzare la funzione RESET, premendo il relativo tasto, in caso, ad esempio, di smarrimento di almeno una delle Key.

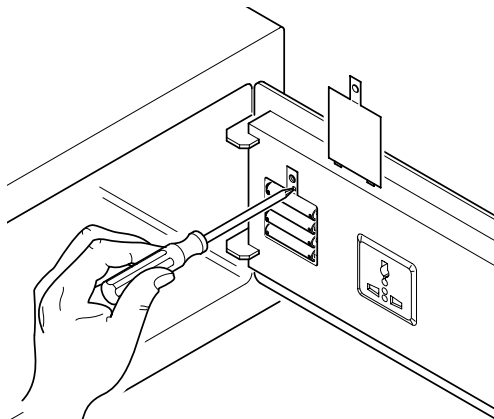

SAFE 10/30 SMART - 35 SMART PLUS

SOSTITUZIONE BATTERIE

Se la cassaforte emette un segnale acustico ("beep") dopo ogni apertura e chiusura, le batterie devono essere sostituite.

Per svolgere tale operazione togliere il coperchio di protezione svitando la vite e sostituire le batterie esauste, con quelle nuove.



AVVERTENZA

Assicurarsi che le batterie in questione siano del tipo alcaline a 1,5 Volt. Rischio di esplosione in caso di sostituzione delle batterie con un tipo non indicato dal Costruttore.

Smaltire le batterie esauste secondo la normativa vigente.



AVVERTENZA

Le batterie sono fornite gratuitamente per il test di funzionamento e sono da sostituire in breve tempo.

ALIMENTAZIONE DI EMERGENZA

Se le batterie non vengono sostituite prima che si esauriscano completamente, è possibile appoggiare una pila da 9V nei due contatti che si trovano a destra del display per alimentare temporaneamente la cassaforte e poterla quindi aprire.

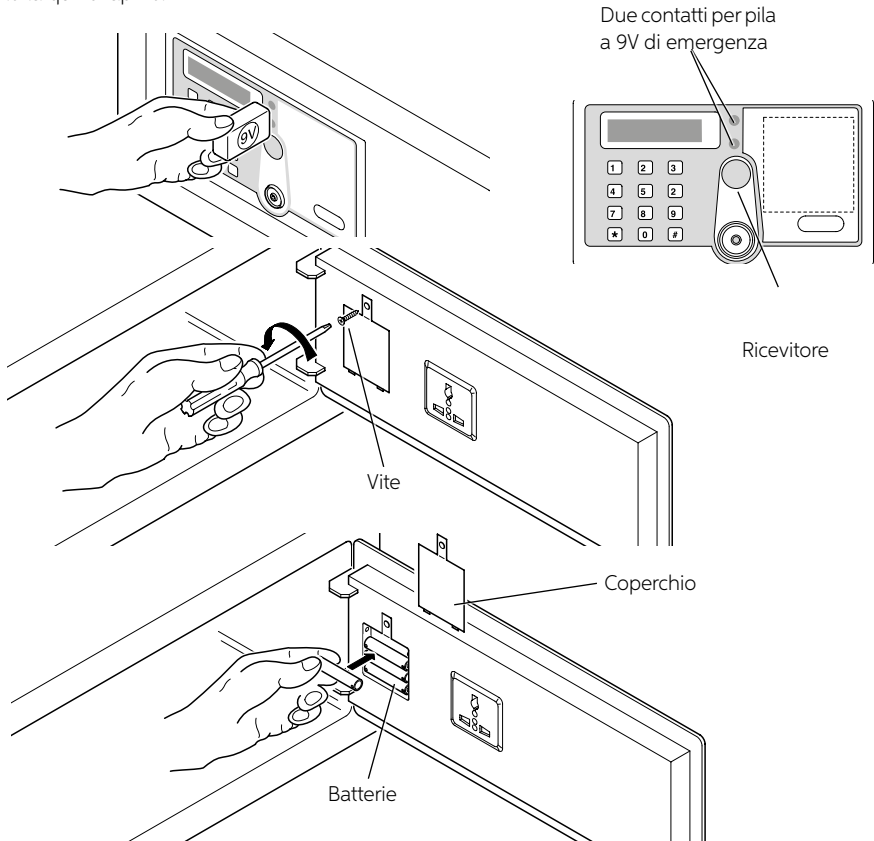

SAFE_10_30_35_SMART_IM_20190517

PRESA UNIVERSALE (SOLO PER SAFE 30/35)

È prevista una presa universale di corrente, posizionata sull'interno dello sportello della cassaforte, per il collegamento alla rete elettrica di varie apparecchiature come ad esempio un personal computer o un carica batterie per telefono cellulare. Il cavo di alimentazione della suddetta presa esce dal retro della cassaforte e termina con i tre cavetti (fase, neutro e terra) collegabili direttamente ai morsetti dell'impianto elettrico oppure a una normale spina.

In caso di collegamento diretto all'impianto elettrico, quest'ultimo deve essere dotato di un dispositivo di sezionamento completo (disconnessione omipolare) della linea, con una distanza minima di apertura dei contatti di 3,5 mm. In caso di collegamento del cavo di alimentazione ad una normale spina, quest'ultima deve essere lasciata perfettamente accessibile.



AVVERTENZA

Se per qualsiasi motivo il cavo di alimentazione dovesse risultare danneggiato, disconnetterlo dall'impianto di alimentazione (oppure estrarre la spina dalla presa) e contattare il Servizio di Assistenza Tecnica.

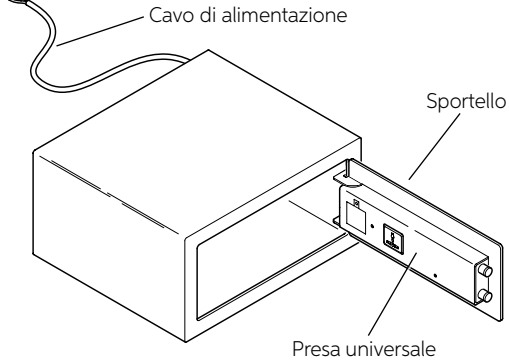

INDEL B SMART BOX

È possibile utilizzare un programma denominato Indel B Smart Box, che memorizza le aperture della cassaforte, in un archivio dati. Tale programma gestisce l'archivio in funzione del codice cliente utilizzato e/o del tipo di chiave utilizzata (Owner Key, Master Key o chiave meccanica), mostrando la data e l'ora d'apertura della cassaforte.



AVVERTENZA

Per procedere all'installazione del programma sono necessari alcuni requisiti minimi di sistema. Tali requisiti sono:

Sistema operativo: Windows Xp, Windows 2000, Windows 98

Memoria Ram: 64 MB di Ram

Processore: Pentium III

INTERFACCIA USB

INTERFACCIA SERIALE

DATA CARD (GIALLA)

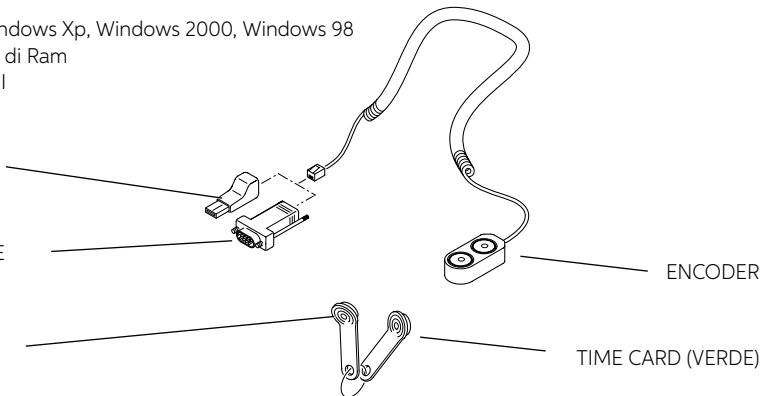

SAFE 10/30 SMART - 35 SMART PLUS

ACCESSORI IN DOTAZIONE NEL KIT

INSTALLAZIONE SOFTWARE

Per prima cosa è necessario scaricare il software di installazione digitando il seguente link www.indelb.it/smartboxsoftware.

Una volta terminata la procedura di download avviare il file denominato IndelBSmartBoxV2014.10.

Fatto questo si apriranno, in successione, una serie di finestre di installazione che guidano l'utente passo-passo, nell'installazione del software.

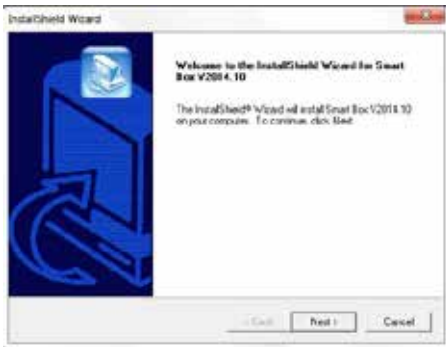

In questa finestra sono visualizzate le generalità del software da installare.

Premere il tasto "Next" per proseguire l'installazione. Premere il tasto "Cancel" per uscire l'installazione.



In questa finestra è necessario fornire le generalità dell'utente e del costruttore.

Inserire le generalità dell'utente, nel settore denominato "Name" e il nome del costruttore, nel settore denominato "Company".

Premere il tasto "Back" per ritornare alla finestra precedente.



In questa finestra viene chiesto di scegliere il percorso di destinazione del software. Premere il tasto "Browse" per selezionare un'eventuale altra destinazione.



In questa finestra viene indicato il nome della cartella. Premere "Next" per continuare l'installazione.

SAFE 10/30 SMART - 35 SMART PLUS

INSTALLAZIONE ENCODER

Terminata l'installazione del software, è necessario collegare l'encoder al computer tramite un'interfaccia Seriale o un'interfaccia Usb.

Deciso il tipo di collegamento da effettuare, si apriranno, in successione, una serie di finestre di installazione del driver dell'encoder, che guidano l'utilizzatore passo-passo, nell'installazione.



In questa finestra è richiesta la scelta del tipo di installazione da eseguire.

Scegliere nella prima schermata "No, non ora" poi cliccare su "Avanti". Scegliere "Installa software automaticamente (scelta consigliata)" nella seconda schermata e poi cliccare su "Avanti".

Premere il tasto "Avanti" per proseguire l'installazione. Premere il tasto "Annulla" per non eseguire l'installazione.



A questo punto l'installazione del driver è completata.

Premere "Fine" per terminare l'installazione.

AVVERTENZA

A questo punto il programma Indel B Smart Box è pronto per essere utilizzato e viene avviato automaticamente dal computer a fine installazione. Se questo non avviene, cercarlo nel menu dei programmi e avviarlo manualmente.

INTERFACCIA OPERATORE

PANNELLO OPERATORE

DS9490R
Impostato di default



SETTAGGI INIZIALI

All'apertura del programma selezionare dal pannello operatore il tipo di interfaccia utilizzato. I tasti Holders, Audit Trail, Clock Adjustment, Excel, Print, Close, servono rispettivamente per rinominare la chiave elettronica (Holders), leggere informazioni (Audit Trail), impostare data e ora (Clock Adjustment), salvare i dati scaricati in formato Excel (Excel), stampare i dati archiviati (Print), chiudere il programma (Close).

IMPOSTAZIONE DATA E ORA CASSAFORTE

Prima di procedere nell'utilizzo del programma, è necessario impostare la data e l'orario corretti nella cassaforte. La data che verrà memorizzata dalla time card è la data e l'ora impostata sul computer. Per tale operazione procedere come segue.



AVVERTENZA

La non sincronizzazione tra data impostata su cassaforte e data impostata su computer, è data dal tempo trascorso tra la memorizzazione della data nella time card e memorizzazione della data nella cassaforte.

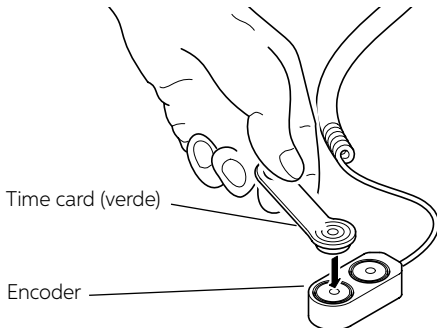

Collegare la time card (verde), a una delle due porte dell'encoder e premere il tasto Write nel pannello operatore.

SAFE 10/30 SMART - 35 SMART PLUS



A questo punto si aprirà una finestra che chiederà conferma della vostra scelta.
Premere il tasto Yes.



Si aprirà un'altra finestra di conferma.
Premere il tasto Ok.

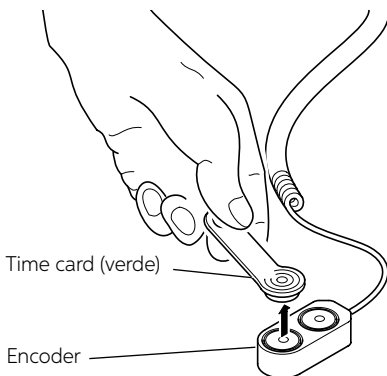

Togliere la time card (verde), dalla porta dell'encoder.

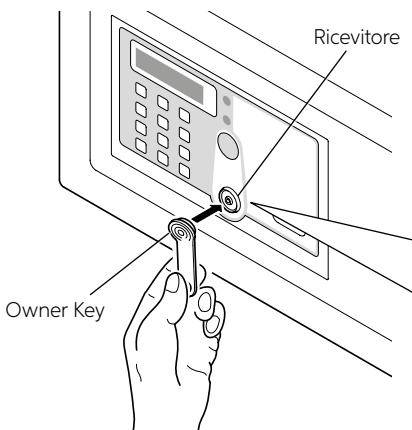

Digitare sulla tastiera della cassaforte il tasto * e appoggiare la Owner Key al ricevitore.

Un segnale acustico ("beep") confermerà l'avvenuto riconoscimento.

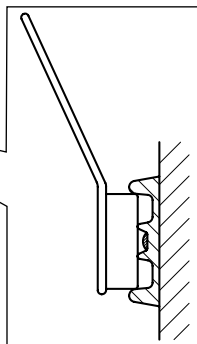

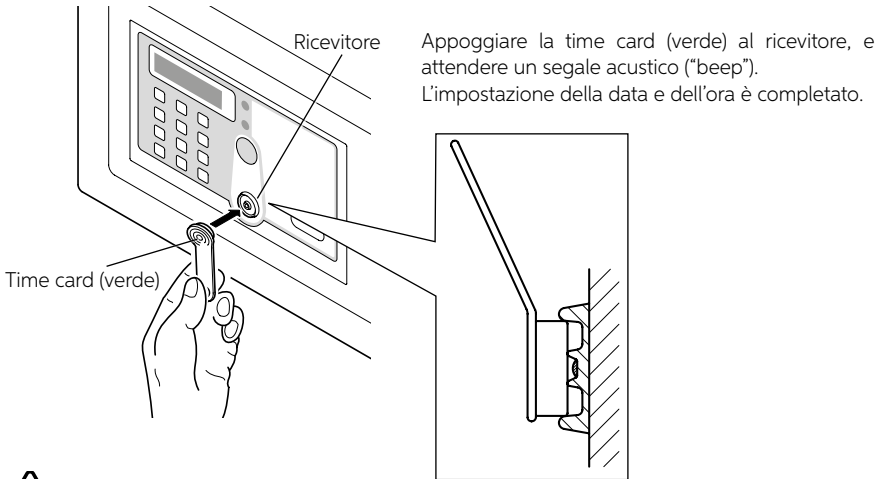

AVVERTENZA

Appoggiare la time card (verde) al ricevitore. Se questo non avviene è necessario premere nuovamente il tasto *, appoggiare la Owner Key al ricevitore e poi appoggiare la time card (verde).

ARCHIVIAZIONE DATI

Per l'archiviazione dei dati su computer è necessario trasferirli dalla cassaforte, tramite la data card (gialla).

Tale archivio può contenere un massimo di trecento aperture.

Per la procedura di trasferimento procedere come segue.

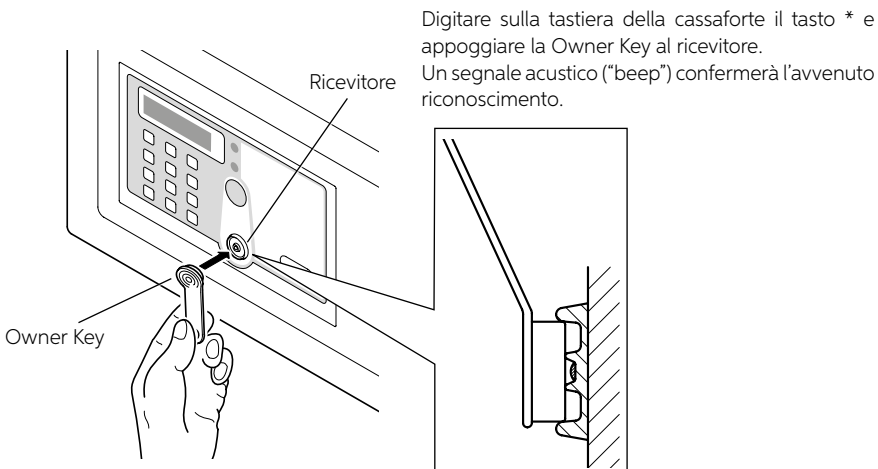

SAFE 10/30 SMART - 35 SMART PLUS

Appoggiare la data card (gialla) al ricevitore.
Una serie di segnali acustici ("beep") intermittenti confermeranno che il trasferimento dati è in corso.
Al termine di suddetti segnali il trasferimento sarà compiuto.

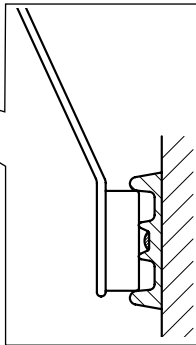
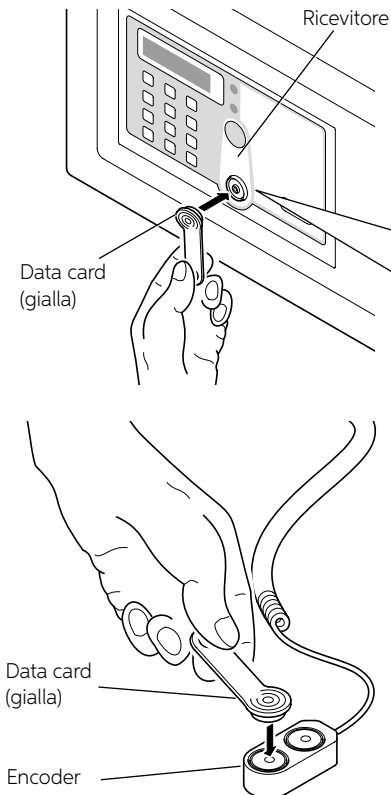

Posizionare la data card (gialla), a una delle due porte dell'encoder e premere il tasto Read nel pannello operatore.
A questo punto si aprirà una finestra che chiederà conferma della vostra scelta.



Premere il tasto Yes.
Inizierà poi il trasferimento dei dati della data card (gialla), al computer, che richiederà qualche minuto.
A trasferimento dati avvenuto apparirà una finestra di conferma.



Premere il tasto Ok.

Ora è possibile visualizzare, ed eventualmente stampare, l'archiviazione dei dati relativi a tutte le aperture effettuate.

NUMERO PROGRESSIVO DI APERTURE

DATA E ORA DI APERTURA

TIPO DI CHIAVE UTILIZZATA O COMBINAZIONE IMPOSTATA DALL'UTILIZZATORE

Index	CodeKey ID	Date/Time	Opened By	Holder Name
1	01933199/000012	2010-10-09 21:43:27	Owner Key	N/A
2	01933199/000012	2010-07-28 11:51:32	Owner Key	N/A
3	2500	2010-07-28 11:51:44	Temp Code	N/A
4	2916	2010-07-28 11:51:51	Temp Code	N/A
5	3336	2010-07-28 11:51:58	Temp Code	N/A
6	01933199/000012	2010-07-28 11:52:04	Owner Key	N/A
7	01933199/000012	2010-07-28 11:52:17	Owner Key	N/A
8	4567	2010-07-28 11:52:27	Temp Code	N/A
9	12046708	2010-07-28 11:52:40	Temp Code	N/A
10	9000	2010-07-28 11:52:46	Temp Code	N/A
11	2512	2010-07-28 11:52:54	Temp Code	N/A
12	01933199/000012	2010-07-28 11:55:27	Owner Key	N/A
13	01933199/000012	2010-07-28 11:57:12	Owner Key	N/A
14	5655	2010-07-28 11:57:25	Temp Code	N/A
15	9009	2010-07-28 11:57:31	Temp Code	N/A
16	8003	2010-07-28 11:57:37	Temp Code	N/A
17	4444	2010-07-28 11:57:43	Temp Code	N/A
18	01933199/000012	2010-07-28 11:57:54	Owner Key	N/A
19	1234	2010-07-28 11:58:05	Temp Code	N/A
20	8968	2010-07-28 11:58:11	Temp Code	N/A
21	2424	2010-07-28 11:58:19	Temp Code	N/A
22	9502	2010-07-28 11:58:27	Temp Code	N/A
23	4568	2010-07-28 11:58:33	Temp Code	N/A
24	7412	2010-07-28 11:58:39	Temp Code	N/A
25	75369	2010-07-28 11:58:46	Temp Code	N/A
26	01933199/000012	2010-07-28 11:59:03	Owner Key	N/A
27	0000	2010-07-28 12:00:32	Temp Code	N/A
28	1205	2010-07-28 12:00:39	Temp Code	N/A

AVVERTENZA

Mantenere leggermente inclinata la data card (gialla) e la Owner Key o Master Key, quando si appoggiano al ricevitore, avendo cura che le card tocchino il centro del ricevitore, come in figura 1.

AVVERTENZA

Appoggiare la data card (gialla) al ricevitore. Se questo non avviene è necessario ripetere la procedura dall'inizio.

AVVERTENZA

Nel trasferimento dati, si digita sulla tastiera della cassaforte il tasto * prima di appoggiare la Owner Key o Master Key al ricevitore, perché diversamente la cassaforte si aprirebbe senza rendere possibile l'operazione.

SAFE 10/30 SMART - 35 SMART PLUS



WARNING

This device is not designed for use by people (children included) with reduced physical, sensory or mental capacities, or with lack of experience or knowledge, unless they could have benefited, thanks to the intermediation of someone in charge for their safety, from a surveillance or instructions for the device use. Children must be under surveillance, to make sure that they don't play with the device.

OVERALL DIMENSIONS

SAFE 10 SMART

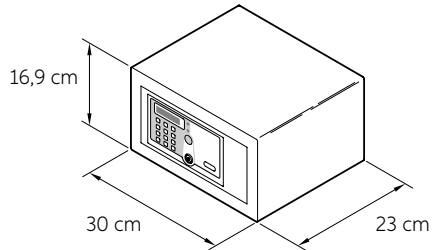

SAFE 30 SMART

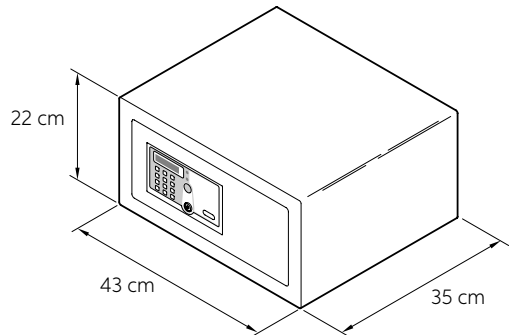

SAFE 35 SMART PLUS

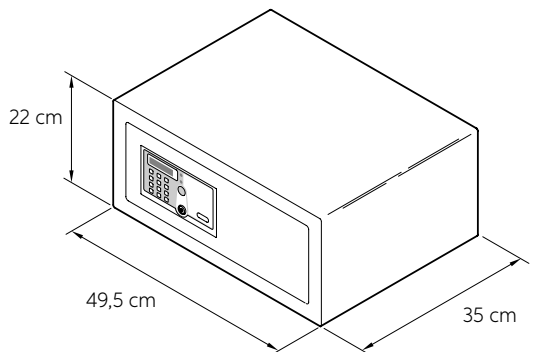

PACKING CONTENT

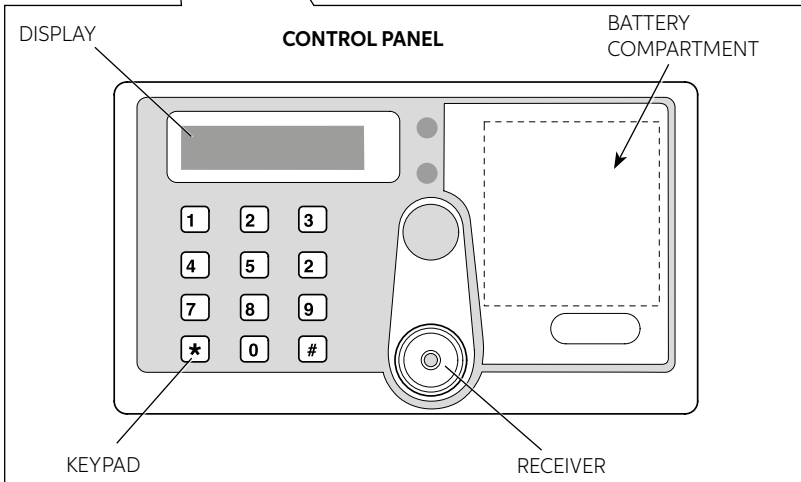
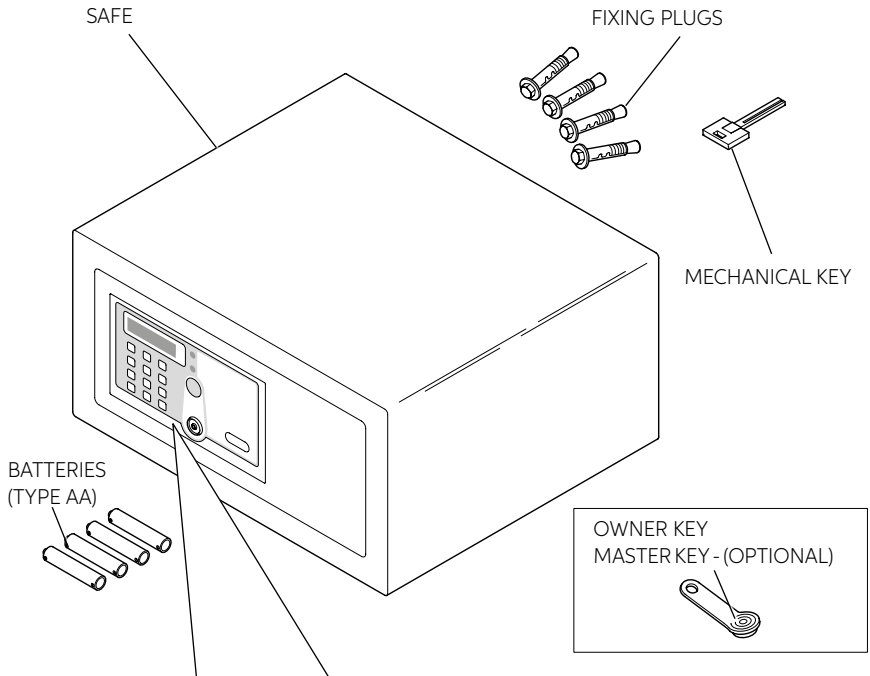

SAFE 10/30 SMART - 35 SMART PLUS

INSTALLATION

On receipt of the Safe it is necessary to install it, with some simple operations, to make its use possible.

BATTERY INSERTION

Remove the protection cover unscrewing the screw and insert batteries in their proper locations.

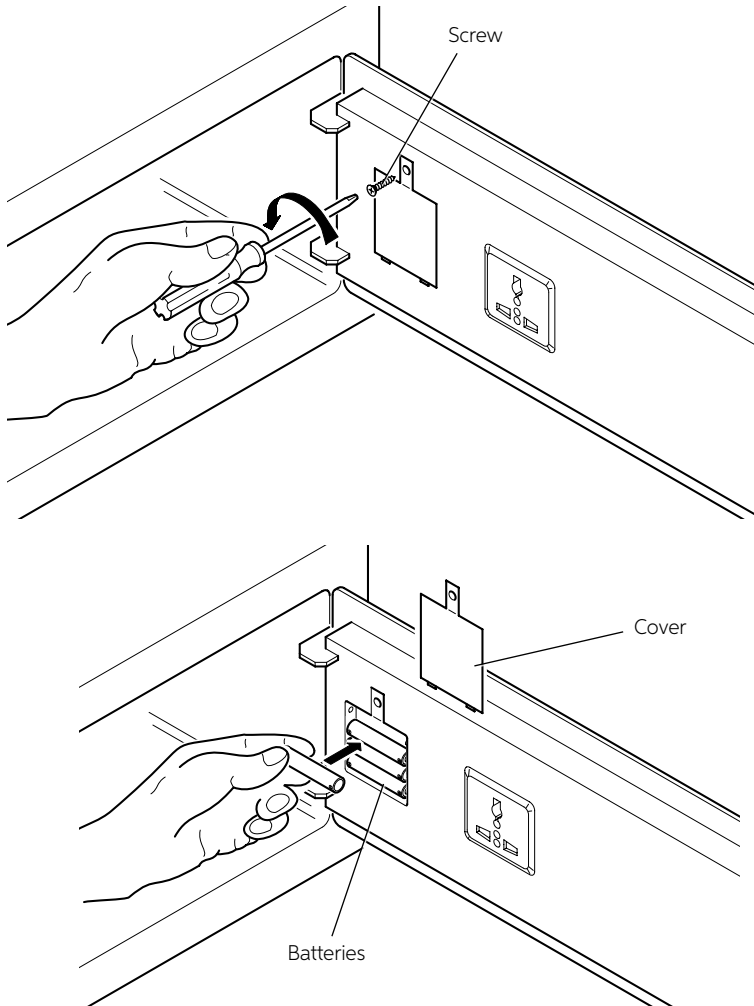

PLACEMENT

Now it is possible to place the Safe over a piece of furniture or inside a wardrobe, locking it with 2 fixing screws supplied in packing.

The Safe has 8 through holes for fixing, 4 on the rear wall and 4 on the horizontal face, to be used at the installer's discretion, according to the place where the Safe will be placed.

Note: Lock the Safe in 2 corresponding holes on the diagonal in the same flat.

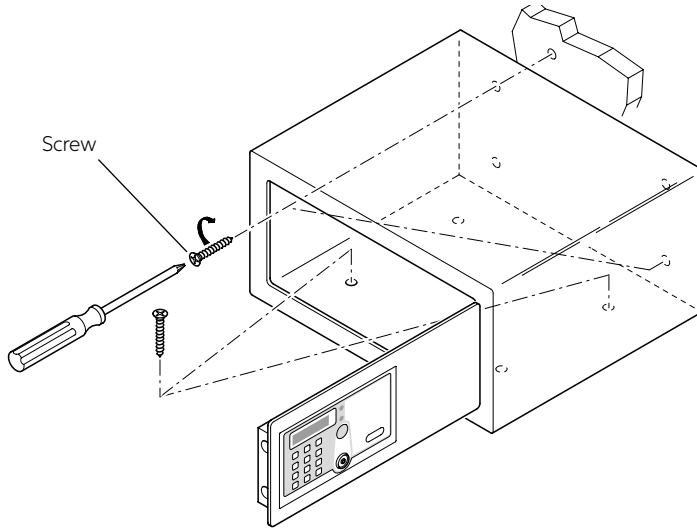

SAFE 10/30 SMART - 35 SMART PLUS

DRILLING DIAGRAMS

SAFE 10 SMART

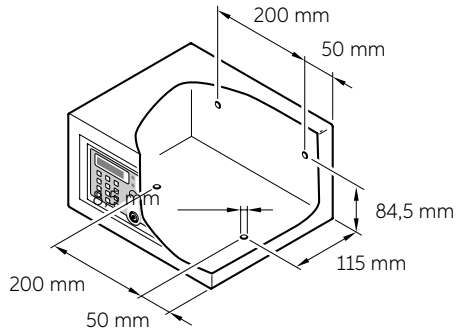

SAFE 30 SMART

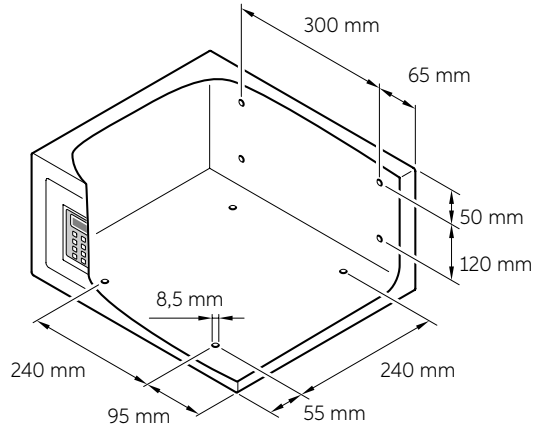

SAFE 35 SMART PLUS

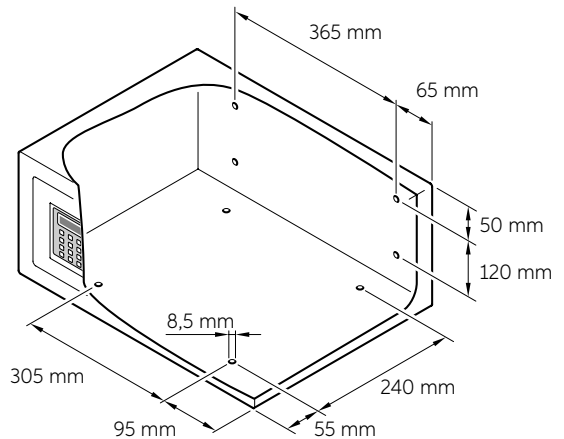

PRELIMINARY SETTINGS

INITIALIZATION / RESET

This operation is required only for Safe already used and initialized. It is not necessary with new Safe, just purchased and installed.

To reset memory, press the RESET button (see Instructions for Use chapter); after three acoustic signals ("beep") the Safe initialization has been completed and the keys and codes memorised have been cancelled.

OWNER KEY

The Owner Key is the "mother" key necessary for the configuration of the Safe and its opening in case of emergency.

OWNER KEY (RED OR BLUE) ACTIVATION

Once the initialization has been done, put the first IB key (red or blue) on the receiver. After three acoustic signals ("beeps") the Safe opens and the IB key becomes the Owner Key. The first electronic key resting on the safe becomes the Owner Key (red or blue). For each Safe only one Owner Key will be set.

SAFE OPENING WITH THE OWNER KEY

Place the Owner Key on the receiver, after one acoustic signal ("beep") the Safe will open.

OWNER KEY ERASURE

Press the RESET button (see Instruction for Use chapter), after three beeps the Owner Key will be erased.

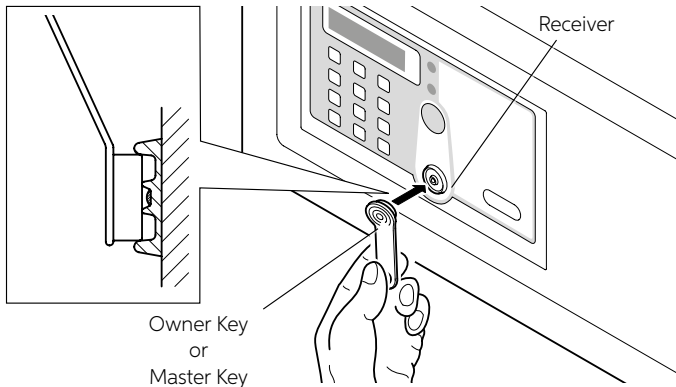

SAFE 10/30 SMART - 35 SMART PLUS

MASTER KEY

The Master Keys are the "secondary" keys; they are necessary for Safe opening in case of emergency.

MASTER KEY (RED OR BLUE) ACTIVATION

Place the Owner Key on the receiver, after one beep place it again, after another beep place an IB Key on the receiver, after one beep the IB Key becomes the Master Key. It is possible to activate up to a maximum of five Master Keys for each Safe.

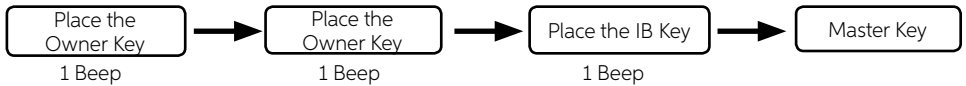

To set an IB Key as Master Key, place it on the receiver within 4 seconds after the last typing. The Safe will emit four beeps to show that the Master Key has been activated.

OPENING THE Safe WITH THE MASTER KEY

Place the Master Key on the receiver, after one beep the Safe opens.

ERASURE OF A MASTER KEY

Place the Owner Key on the receiver, after one beep place it again, after another beep place the Master Key on the receiver, after 2 beeps the Master Key will be erased.



You can keep erasing the Master Keys within 4 seconds after the last typing.

ERASURE OF ALL THE MASTER KEY

Place the Owner Key on the receiver, after one beep, place it again, after another beep place it again, after three beeps all the Master Keys will be erased.

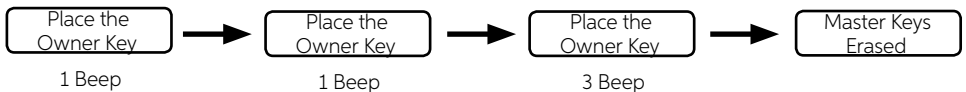

WARNING

At this point the Master Key cannot open the Safe anymore; to reactivate them follow again the above-described procedures.

TEMPORARY CODE - PLACE THE SLIDING SWITCH TO THE LEFT (DOOR HINGE SIDE) - (BATTERY COMPARTMENT)

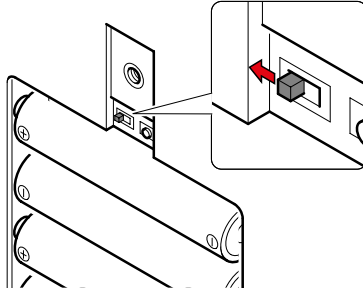

TEMPORARY CODE SETTING

While the Safe is open, insert a code with 4 to 9 digits, followed by #. After two beeps the Safe closes and the inserted code will become the Temporary Code. It is possible to set a temporary code for each Safe until it will be substituted by the new permanent code.

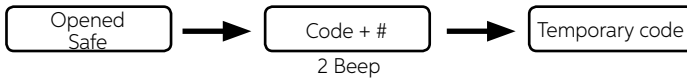

SAFE CLOSURE

Insert the Temporary Code with 4 to 9 digits followed by #, the Safe emits a beep and closes.

SAFE OPENING

Insert the Temporary Code, the Safe opens.

In case you forget the Temporary Code, rest the Owner Key or the Master Key: the Safe opens.

SAFE 10/30 SMART - 35 SMART PLUS

PERMANENT CODE - PLACE THE SLIDING SWITCH TO THE RIGHT (DOOR LOCK SIDE) - (BATTERY COMPARTMENT)

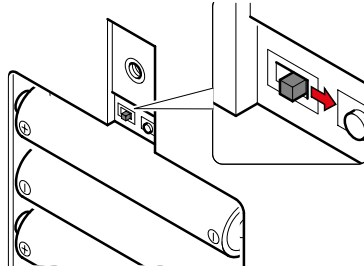

PERMANENT CODE SETTING

Press the ★ button, place the Owner Key on the receiver, after one beep, insert a code with 4 to 9 digits, followed by #. After two beeps the Safe will pop up on display "CLOSE" and the inserted code will become the Permanent Code. For each Safe only one Permanent Code will be assigned.

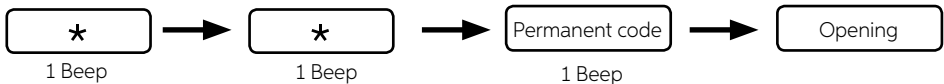

SAFE OPENING

Press the ★ button, press the ★ button again, insert the Permanent Code followed by #, place the Owner Key or the Master Key on the receiver and the Safe will open.

SAFE CLOSURE

Press the # button, after two beeps the Safe will close.

INSTRUCTIONS FOR USE

The Safe appears to the user with its door open and ready for use.

SAFE OPENING AND CLOSURE

To close the Safe the user must keep the door pressed and type on the keypad the code followed by the # key. This code can be composed by four to nine digits, at user's discretion.

To open the Safe you just need to type the same code, again followed by the # key. While the code is set, if a wrong digit is typed, press the * key to cancel it and insert the right digit.

It is possible to change the secret code everytime the Safe is opened and closed



WARNING

If the user forgets the code and the Safe is closed, or if the user leaves the room and the Safe is closed, it is possible to open the Safe using the Owner Key, the Master Key or the mechanical key.

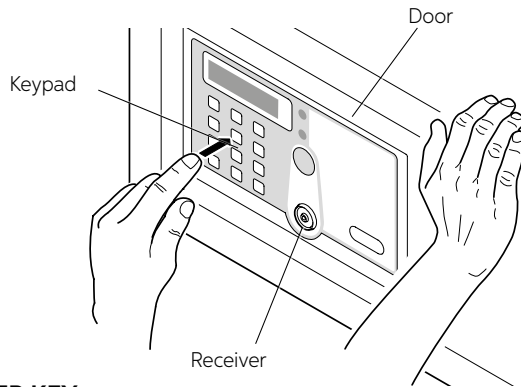

OWNER KEY - MASTER KEY

In case the user forgets the code typed and the Safe is closed, it is possible to open it using the Owner Key or the Master Key, by proceeding as follows.

Place on the receiver the Owner Key or the Master Key; an acoustic signal ("beep") confirms the Safe opening.

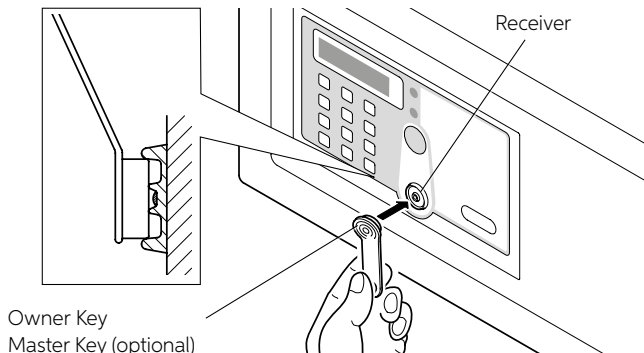

SAFE 10/30 SMART - 35 SMART PLUS

MECHANICAL KEY USE

In case you lose accidentally the Owner Key, the Master Key, or malfunction of the electronic card, it is possible to open the Safe with the mechanical key, proceeding as follows. Remove the front sticker from the door and insert the mechanical key, supplied with the device, in the opposite lock. Now the door can be opened manually.

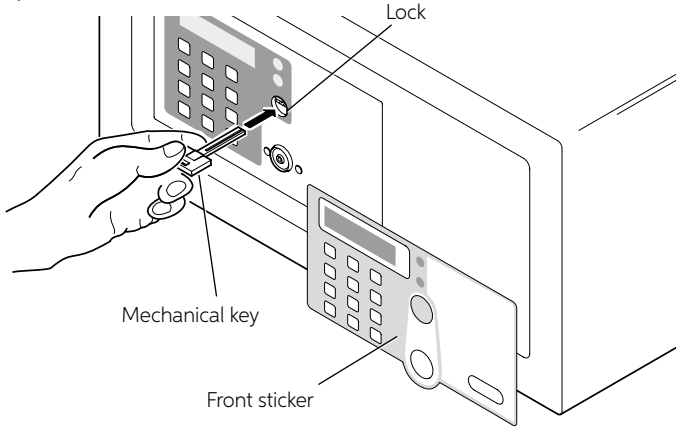

WARNING

Never leave the mechanical key and the Owner and Master Keys inside the Safe.

ALARM FUNCTION

When you try to type a wrong code, after the third time, the Safe emits an acoustic signal for sixty seconds and it gets blocked.

After these sixty seconds the Safe can be used once again.

RESET BUTTON

The RESET button, placed on top of the batteries location, deletes all the stored data concerning the related Keys.

Pressing the RESET key with the tip of a small screwdriver, as shown in the picture, all the Keys are not associated to the Safe anymore, and therefore it is possible to set new ones. For example it is advisable to use the RESET function, pressing the related button, in case at least one of the Keys gets lost.

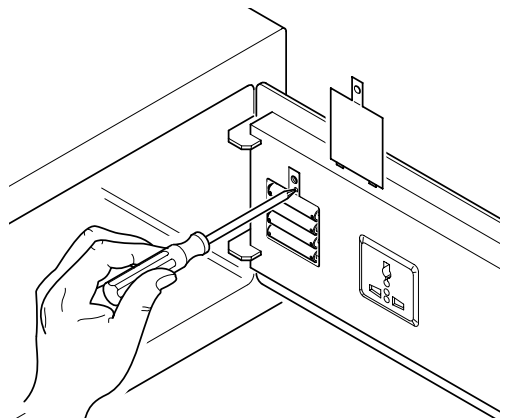

BATTERY REPLACEMENT

If a warning tone (beep) is sent from the safe after each opening and closing, the batteries need to be replaced.

To do this remove the protection cover by unscrewing the screw and replace the exhausted batteries with new ones.



WARNING

Make sure that the batteries in question are alkaline 1.5 Volt. Risk of explosion if battery is replaced by an incorrect type. Dispose of used batteries according to the instructions.



WARNING

Batteries are delivered free of charge for the operating test and must be replaced in a short time.

EMERGENCY POWER SUPPLY

If batteries are not replaced before they are completely exhausted, it is possible to place a 9V battery in the two contacts on the right of the display, to supply temporarily the Safe with power and therefore be able to open it.

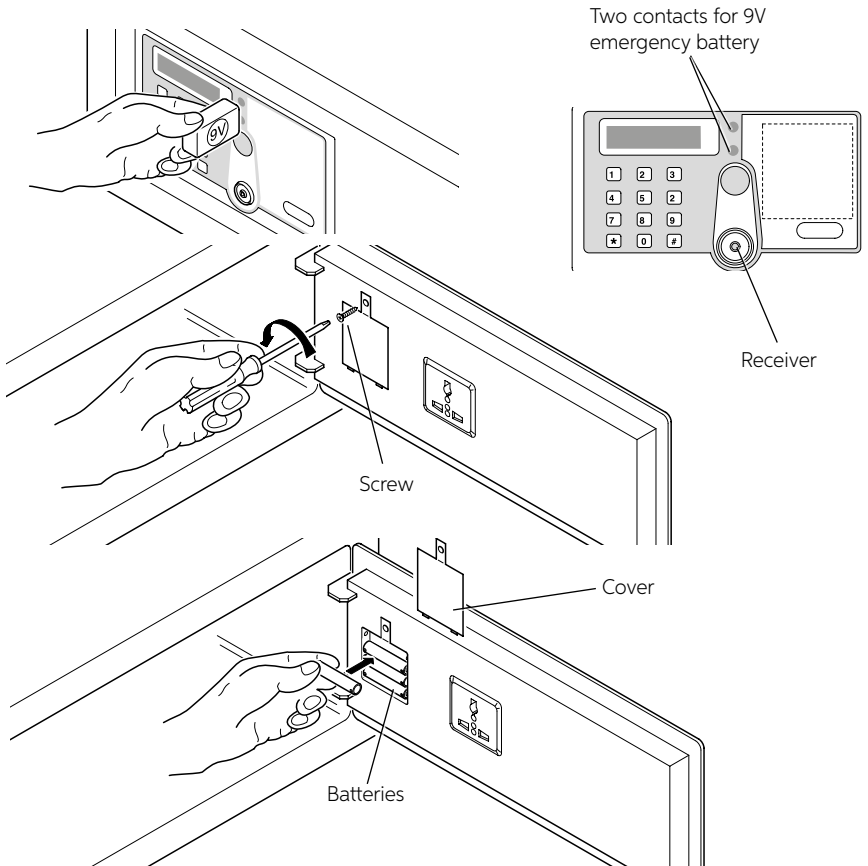

SAFE 10/30 SMART - 35 SMART PLUS

UNIVERSAL SOCKET (ONLY FOR SAFE 30/35)

An universal power socket is available; it is placed inside the Safe door, to connect to electric systems of several devices such as a PC or a battery charger for mobile phones. The power cable of this socket comes out of the back of the Safe and ends with the three cables (phase, neutral and ground) that are directly connectable to the terminals of the electrical installation or to a normal socket

In case of a direct connection to the electrical installation, this one must have a complete sectioning device of the line (omnipolar disconnection), the minimal opening distance of the contacts being 3.5 mm.

If the power cable is connected to a normal socket, this one must be kept fully reachable.

WARNING

If for whatever reason the power cable should be damaged, disconnect it from the electrical power system (or take off the plug from the socket) and contact the Technical Assistance Service.

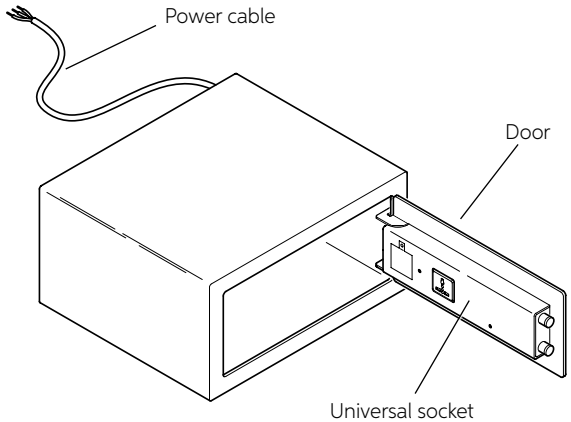

INDEL B SMART BOX

It is possible to use a program called Indel B Smart Box, which stores the openings of the Safe in a data file. This program manages the file according to the customer code used and/or the kind of key used (Owner Key, Master Key or Mechanical Key), showing date and time of the Safe opening.

WARNING

To install the program some minimal system requirements are necessary. These requirements are:
Operating System: Windows Xp, Windows 2000, Windows 98
RAM: 64 MB
Processor: Pentium III

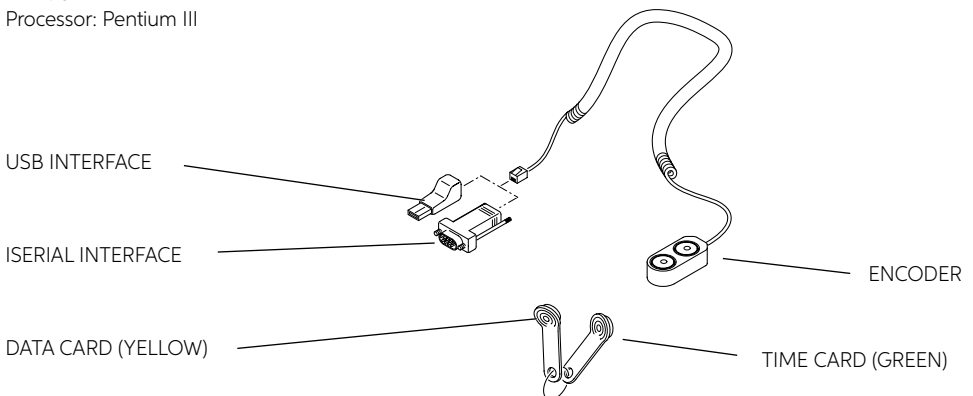

ACCESSORIES SUPPLIED WITH KIT SOFTWARE INSTALLATION

The first step is to download the installation software from the following link: www.indelb.it/smartboxsoftware.

Once the download is complete, run the file named IndelBSmartBoxV2014.10.

Once done, a series of installation windows will open in succession, driving the user step by step through software installation.

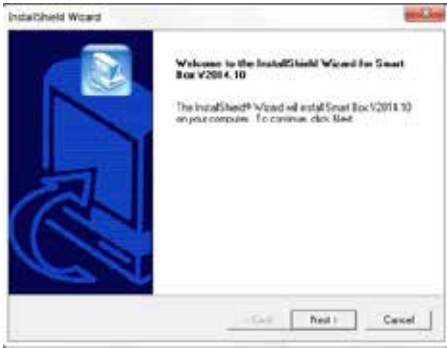

This window shows the general features of the software to be installed.

Click on the "Next" button to continue the installation.

Click on the "Cancel" button to exit the installation

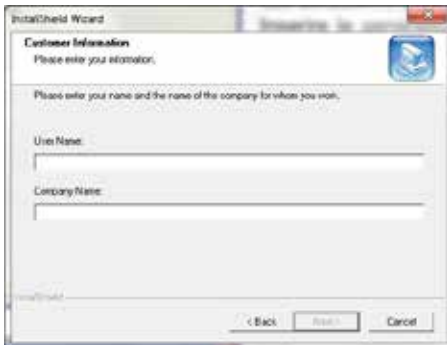

In this window it is necessary to give personal details of the user and the manufacturer.

Type the personal details of the user in the field named "Name" and the name of the manufacturer in field named "Company".

Click on the "Back" button to go back to the previous window.

SAFE 10/30 SMART - 35 SMART PLUS



This window asks to choose the destination path of the software. Click on the "Browse" button to choose another destination.



This window shows the name of the folder. Click "Next" to continue the installation.

ENCODER INSTALLATION

Once the software installation is finished, it is necessary to connect the encoder to the computer through a serial interface or a USB interface. Once decided the connection to be performed, a series of installation windows of the encoder driver will open in succession, driving the user step by step through installation.



This window asks to choose the type of installation to be performed.

Select in the first window "No, Not this time" option, then click on "Next". Select "Install the software automatically (Recommended)" in the second window and then click "Next".

Click on the "Next" button to continue the installation.

Click on the "Cancel" button to stop the installation.



At this point the driver installation is complete. Click on "Finish" to end installation.

WARNING

At this point the Intel B Smart Box program is ready to be used and is launched automatically by the computer at the end of the installation. If this does not happen, look for it in the programs menu and launch it manually.

SAFE 10/30 SMART - 35 SMART PLUS

OPERATOR INTERFACE

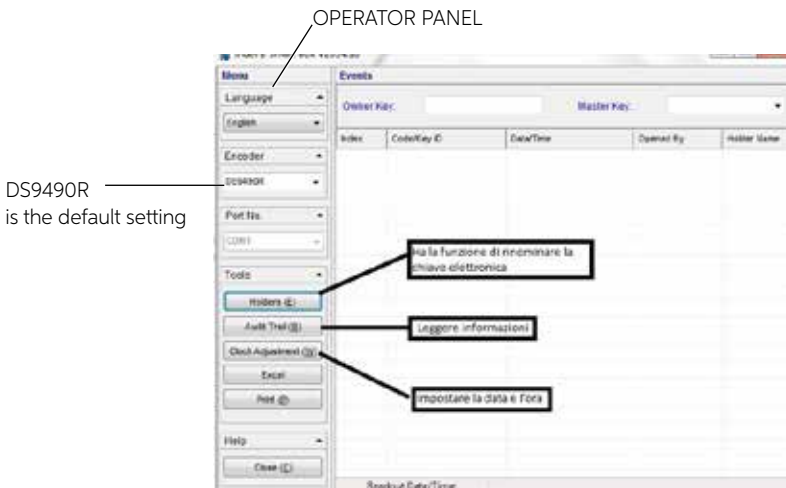

INITIAL SETTINGS

After launching the program, select in the operator panel the type of interface used.

The keys called Holders, Audit Trail, Clock Adjustment, Excel, Print, Close, serve respectively to rename the electronic key (Holders), read information (audit trail), set date and time (Clock Adjustment), save data downloaded in Excel format (Excel), to print the stored data (Print), and close the program (Close).

SAFE DATE AND TIME SETTING

Before using the program, it is necessary to set correct date and time in the Safe. The date that will be stored by the time card is the date and time set in the computer. For this operation it is necessary to proceed as follows.



WARNING

The non-synchronisation between the date set on the Safe and the date set on the computer is due to the time elapsed between the storage of the date in the time card and the storage of the date in the Safe.

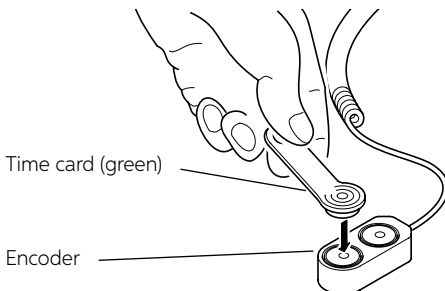

Connect the time card (green) to one of the two encoder ports and click on the Write button in the operator panel.

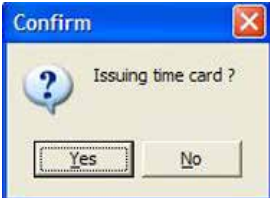

At this point a window will open, asking to confirm your choice. Click on the Yes button.



Another confirmation window opens. Click on the OK button.

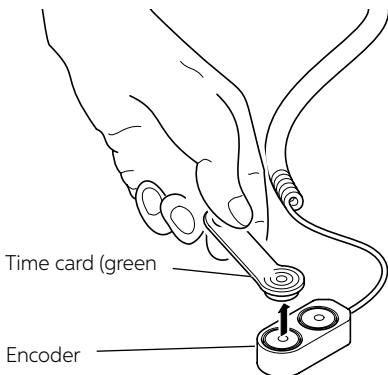

Remove the time card (green) from the encoder port.

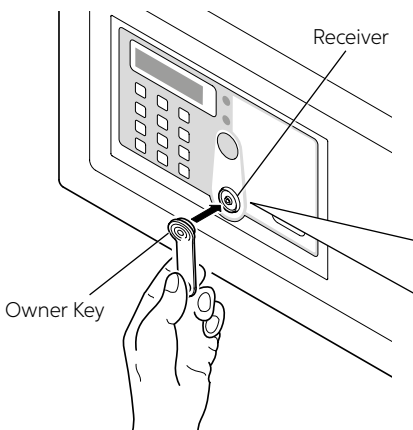

Type on the Safe keypad the * character and place the Owner Key on the receiver. An acoustic signal ("beep") will confirm that it has been recognised.

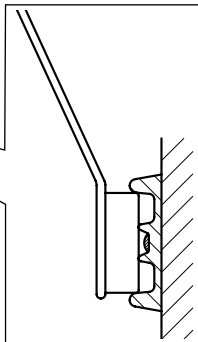

SAFE 10/30 SMART - 35 SMART PLUS

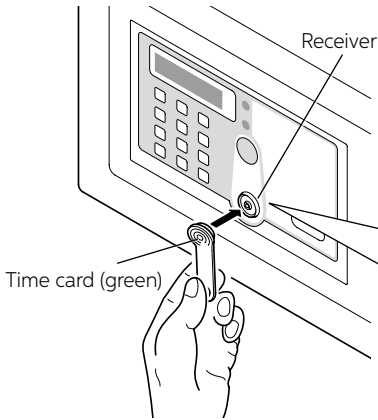

Place the time card (green) on the receiver, and wait for an acoustic signal ("beep").
The setting of date and time is complete.

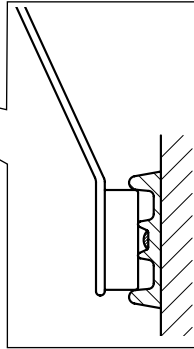

WARNING

Place the time card (green) on the receiver. If this doesn't happen it is necessary to press again the * button, place the Owner Key (red) on the receiver and then place the time card (green).

DATA FILING

To file data on the computer it is necessary to transfer them from the Safe, with the data card (yellow). This file can contain a maximum of three hundred openings.

For the transfer procedure proceed as follows.

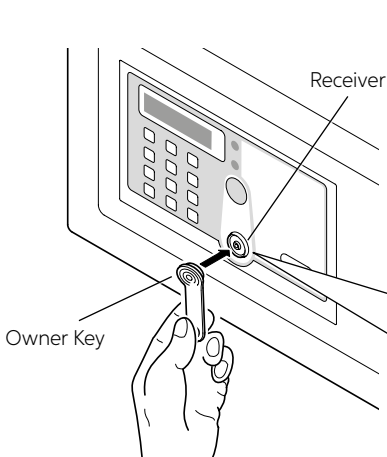

Type on the Safe keypad the * button and place the Owner key on the receiver.

An acoustic signal ("beep") will confirm that it has been recognised.

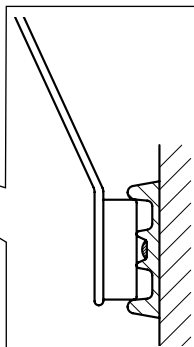

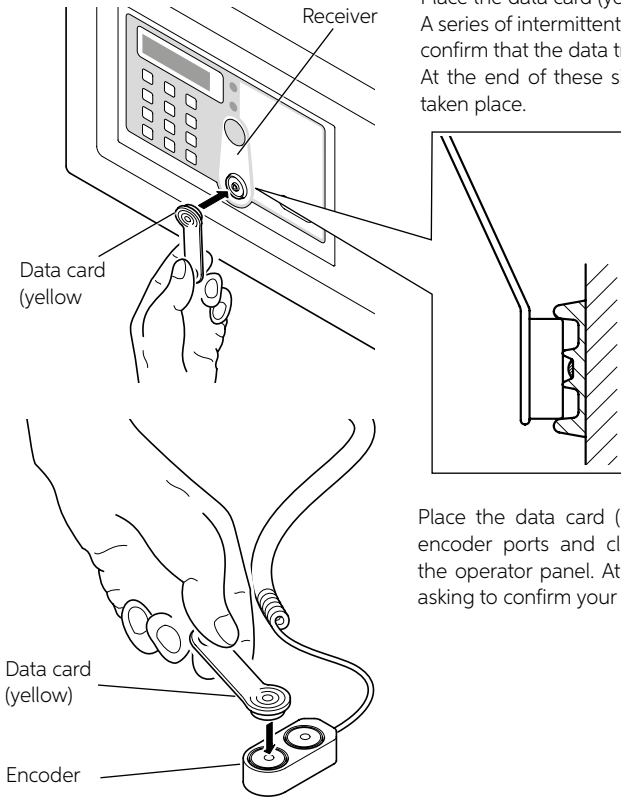

Place the data card (yellow) on the receiver. A series of intermittent acoustic signals ("beep") will confirm that the data transfer is in progress. At the end of these signals the transfer will have taken place.

Place the data card (yellow) on one of the two encoder ports and click on the Read button in the operator panel. At this point a window opens asking to confirm your choice



Click on the Yes button. The data transfer from the data card (yellow) to the computer will then begin; this will take some minutes. Once the data transfer has taken place, a confirmation window will appear.



Click on the OK button.

SAFE 10/30 SMART - 35 SMART PLUS

Now it is possible to display and print, if necessary, the filing of the data concerning all the openings done.

OPENINGS
NUMBER

PROGRESSIVE

DATE AND TIME
OF OPENING

TYPE OF KEY USED OR COMBINATION
SET BY THE OPERATOR

Index	Code/Key ID	Date/Time	Closed By	Holder Name
1	01933199/000012	2000-10-08 21:43:27	Owner Key	N/A
2	01933199/000012	20-10-07-20 11:51:32	Owner Key	N/A
3	2530	20-10-07-20 11:51:44	Temp Code	N/A
4	2016	20-10-07-20 11:51:51	Temp Code	N/A
5	2336	20-10-07-20 11:51:59	Temp Code	N/A
6	01933190/000012	20-10-07-20 11:52:04	Owner Key	N/A
7	01933199/000012	20-10-07-20 11:52:17	Owner Key	N/A
8	4567	20-10-07-20 11:52:27	Temp Code	N/A
9	12540708	20-10-07-20 11:52:43	Temp Code	N/A
10	9000	20-10-07-20 11:52:46	Temp Code	N/A
11	2512	20-10-07-20 11:52:54	Temp Code	N/A
12	01933190/000012	20-10-07-20 11:53:27	Owner Key	N/A
13	01933199/000012	20-10-07-20 11:57:12	Owner Key	N/A
14	5655	20-10-07-20 11:57:25	Temp Code	N/A
15	9009	20-10-07-20 11:57:31	Temp Code	N/A
16	8008	20-10-07-20 11:57:37	Temp Code	N/A
17	4444	20-10-07-20 11:57:43	Temp Code	N/A
18	01933199/000012	20-10-07-20 11:57:54	Owner Key	N/A
19	1234	20-10-07-20 11:58:05	Temp Code	N/A
20	6969	20-10-07-20 11:58:11	Temp Code	N/A
21	2424	20-10-07-20 11:58:19	Temp Code	N/A
22	9502	20-10-07-20 11:58:27	Temp Code	N/A
23	4588	20-10-07-20 11:58:33	Temp Code	N/A
24	7412	20-10-07-20 11:58:39	Temp Code	N/A
25	75369	20-10-07-20 11:58:46	Temp Code	N/A
26	01933199/000012	20-10-07-20 11:59:09	Owner Key	N/A
27	0000	20-10-07-20 12:00:32	Temp Code	N/A
28	1205	20-10-07-20 12:00:39	Temp Code	N/A

WARNING

Keep the data card (yellow), the Owner Key and the Master Key slightly tilted when you place them on the receiver, taking care that the cards touch the center of the receiver, as shown in figure 1.

WARNING

Place the data card (yellow) on the receiver. If this does not happen, it will be necessary to repeat the procedure from the beginning.

WARNING

During data transfer the * key is pressed on the Safe keypad, before placing the Owner Key or the Master Key on the receiver, otherwise the Safe would open without allowing the operation.

**AVERTISSEMENT**

Cet appareil n'est pas conçu pour être utilisé par des personnes (enfants compris) dont les capacités physiques, sensorielles ou mentales sont limitées, ou n'ayant pas l'expérience ou les connaissances suffisantes, à moins qu'elles n'aient pu bénéficier, par l'intermédiaire d'une personne responsable de leur sécurité, d'une surveillance ou d'instructions pour l'utilisation de l'appareil. Les enfants doivent être sous surveillance, pour garantir qu'ils ne jouent pas avec l'appareil.

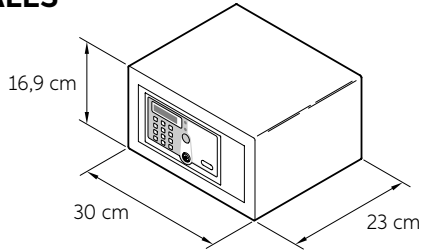
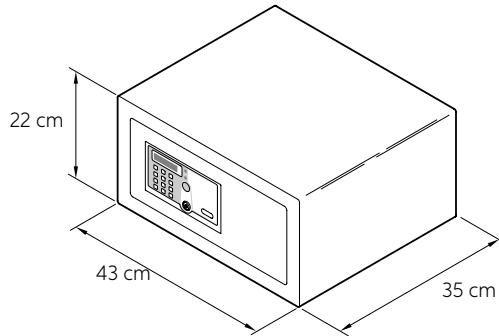
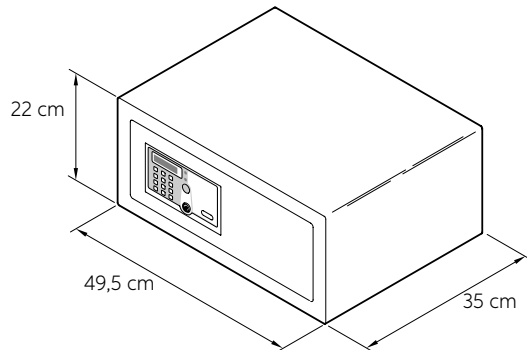
DIMENSIONS GÉNÉRALES**SAFE 10 SMART****SAFE 30 SMART****SAFE 35 SMART PLUS**

SAFE 10/30 SMART - 35 SMART PLUS

CONTENU DE L'EMBALLAGE

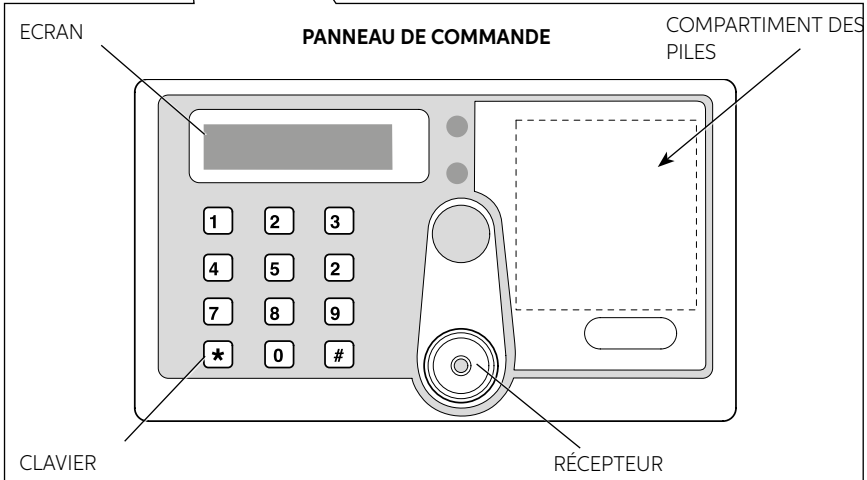
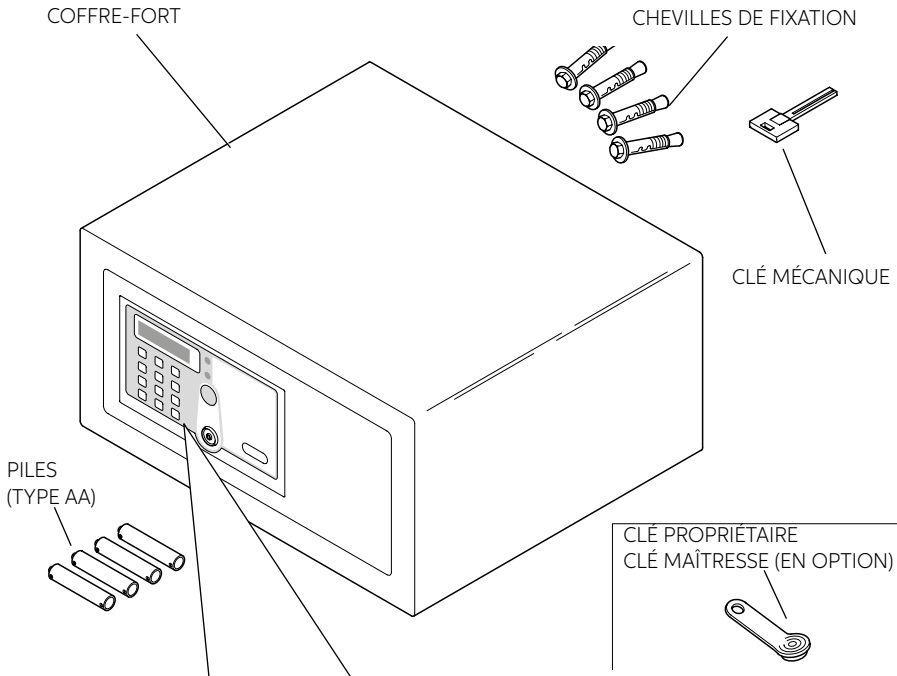

INSTALLATION

Dès réception du coffre-fort, il est nécessaire de l'installer, avec quelques opérations simples, pour rendre son utilisation possible.

INSERTION DES PILES

Retirez le couvercle de protection en dévissant la vis et insérez les piles dans les emplacements prévus.

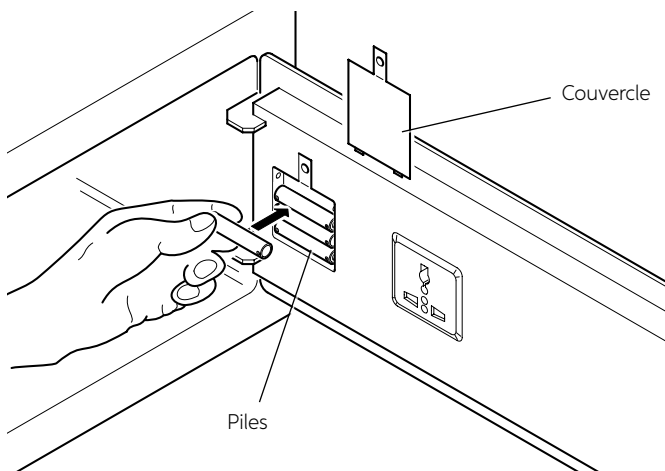
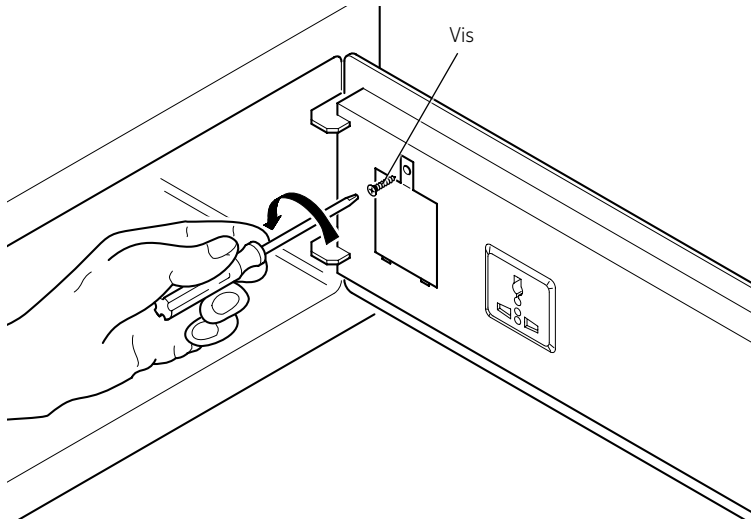

SAFE 10/30 SMART - 35 SMART PLUS

EMPLACEMENT

Maintenant, vous pouvez placer le coffre-fort sur un meuble ou dans un placard, et le fixer avec 2 vis fournies.

Pour la fixation, le coffre-fort est équipé de 8 trous : 4 sur la paroi arrière 4 et sur le plan horizontal, qui doivent être utilisés, à la discrétion de l'installateur, en fonction de l'endroit où le même coffre-fort sera placé.

Remarque : fixer le coffre-fort en utilisant deux trous de fixation, en diagonale sur le même côté.

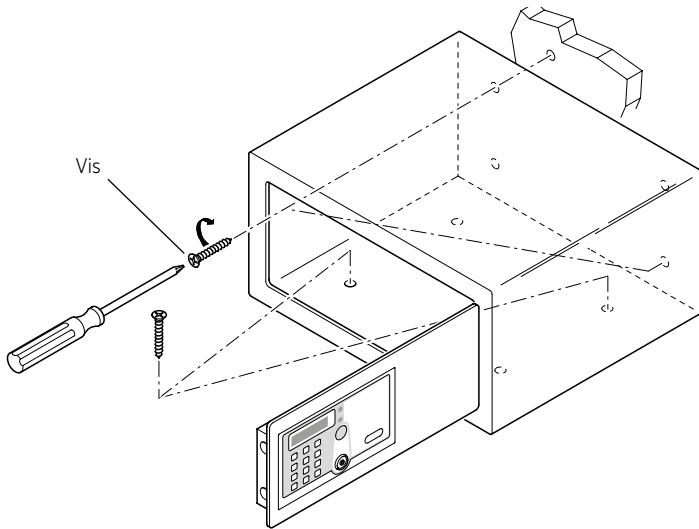

SCHÉMAS DE PERÇAGE

SAFE 10 SMART

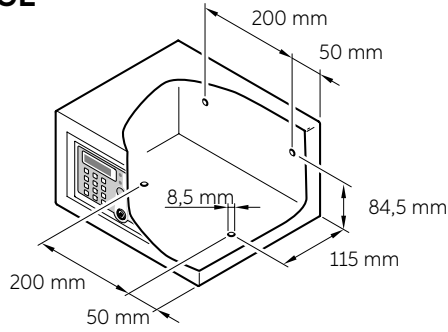

SAFE 30 SMART

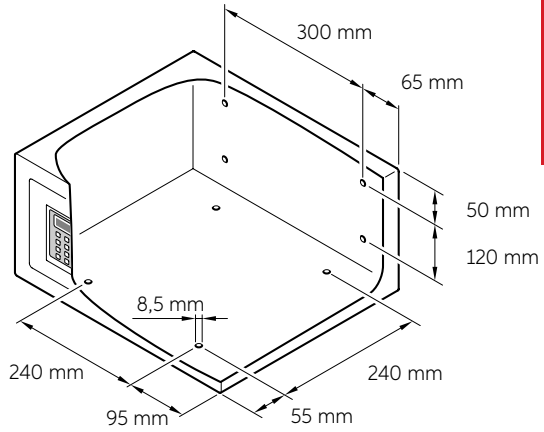

SAFE 35 SMART PLUS

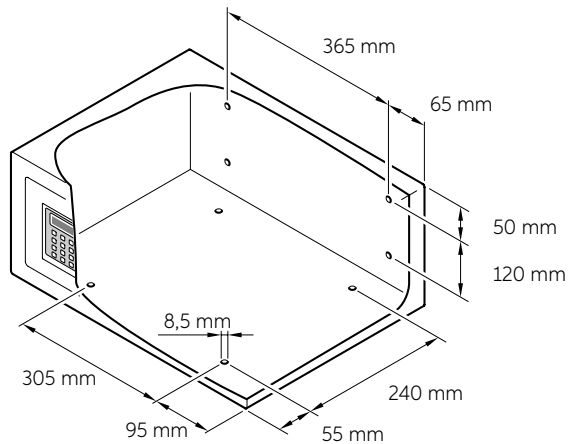

FRANÇAIS

SAFE 10/30 SMART - 35 SMART PLUS

RÉGLAGES PRÉLIMINAIRES

INITIALISATION / RÉINITIALISATION

Cette opération est nécessaire uniquement pour les coffres-forts déjà utilisés et initialisés. Elle n'est pas nécessaire avec les nouveaux coffres-forts que vous venez d'acheter et installer.

Pour réinitialiser la mémoire, appuyez sur le bouton RESET (voir les instructions du chapitre Utilisation); après trois signaux acoustiques ("bip"), l'initialisation du coffre-fort a été achevée, et les clés et les codes mémorisés ont été annulés.

CLÉ PROPRIÉTAIRE

La Clé Propriétaire est la clé "mère" nécessaire à la configuration du coffre et de son ouverture en cas d'urgence.

ACTIVATION DE LA CLÉ PROPRIÉTAIRE (ROUGE OU BLEU)

Une fois l'initialisation effectuée, mettez la première clé IB (rouge ou bleu) sur le récepteur. Après trois signaux acoustiques ("bips") le coffre s'ouvre et la clé IB devient la clé propriétaire. La première clé électronique reposant sur le coffre-fort devient la clé du propriétaire (rouge ou bleu). Pour chaque coffre-fort, une seule clé propriétaire sera réglée.

OUVERTURE DU COFFRE-FORT AVEC LA CLÉ PROPRIÉTAIRE

Placez la clé propriétaire sur le récepteur, après un signal acoustique (bip) le coffre s'ouvre.

EFFACEMENT DE LA CLÉ PROPRIÉTAIRE

Appuyez sur le bouton RESET (voir l'instruction pour le chapitre Utilisation), après trois bips, la Clé Propriétaire sera effacée.

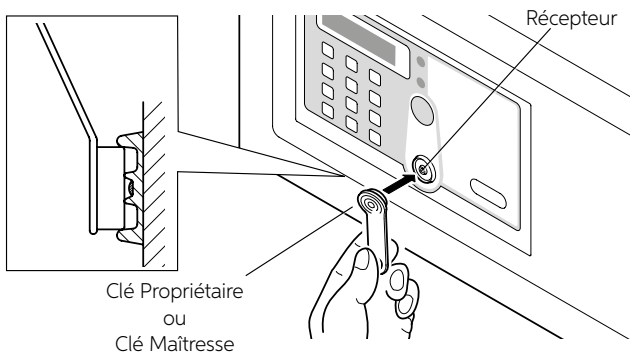

CLE MAÎTRESSE

Les Clés Maîtresses sont des clés «secondaires»; elles sont nécessaires pour l'ouverture du coffre-fort en cas d'urgence.

ACTIVATION DE LA CLE MAITRESSE (ROUGE OU BLEU)

Placez la Clé Propriétaire sur le récepteur, après un seul bip placez-la de nouveau, après un autre bip placez une clé IB sur le récepteur, après un bip la clé de IB devient la Clé Maîtresse. Il est possible d'activer jusqu'à un maximum de cinq Clés Maîtresses pour chaque coffre-fort.

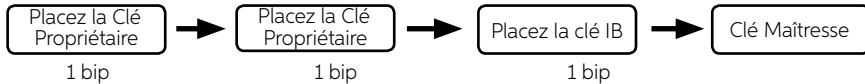

Pour définir une clé IB comme Clé Maîtresse, placez-la sur le récepteur dans les 4 secondes après le dernier chiffre saisi. Le coffre-fort émet quatre bips pour montrer que la Clé Maîtresse a été activée.

OUVERTURE DU COFFRE-FORT AVEC LA CLE MAITRESSE

Placez la Clé Maîtresse sur le récepteur, après un bip le coffre-fort s'ouvre.

EFFACEMENT D'UNE CLE MAITRESSE

Placez la Clé Propriétaire sur le récepteur, après un seul bip, placez-la de nouveau, après un autre bip, placez la Clé Maîtresse sur le récepteur, après 2 bips la Clé Maîtresse sera effacée.



Vous avez 4 secondes après la saisie du dernier chiffre pour effacer la Clé Maîtresse.

EFFACEMENT DE TOUTES LES CLÉS MAÎTRESSES

Placez la Clé Propriétaire sur le récepteur, après un bip, placez-la de nouveau, après un autre bip, placez-la de nouveau, après trois bips toutes les Clés Maîtresses seront effacées.

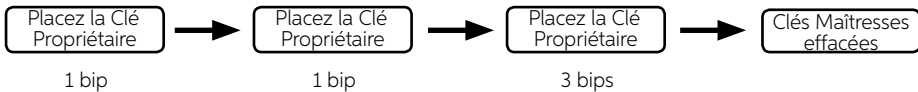

AVERTISSEMENT

A ce stade, Master Key ne peut plus ouvrir le coffre-fort. Pour le réactiver, suivre à nouveau les procédures décrites ci-dessus.

SAFE 10/30 SMART - 35 SMART PLUS

CODE TEMPORAIRE - GLISSER LE COMMUTATEUR COULISSANT VERS GAUCHE (CÔTÉ CHARNIÈRE) - (COMPARTIMENT BATTERIES)

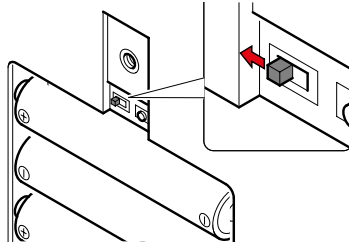

RÉGLAGE DU CODE TEMPORAIRE

Quand le coffre-fort est ouvert, insérez un code de 4 à 9 chiffres, suivi de #. Après deux bips, le coffre se referme et le code inséré deviendra le temporaire Code. Il est possible de définir un code temporaire pour chaque coffre-fort jusqu'à ce qu'il soit remplacé par le nouveau code permanent.

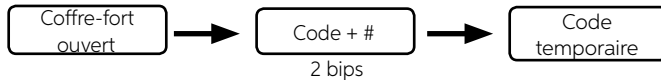

FERMETURE DU COFFRE-FORT

Saisir le Code Temporaire de 4 à 9 chiffres suivi de #, le coffre-fort émet un bip et se ferme.

OUVERTURE DU COFFRE

Insérez le Code Temporaire, le coffre s'ouvre.

Si vous oubliez le Code Temporaire, il reste la clé propriétaire ou la clé principale: le coffre s'ouvre.

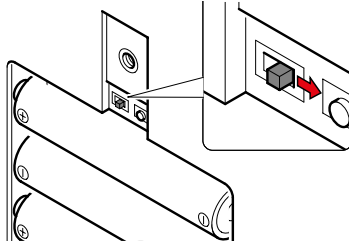
CODE PERMANENT - GLISSER LE COMMUTATEUR COULISSANT VERS DROITE (CÔTÉ SERRURE DE LA PORTE) - (COMPARTIMENT BATTERIES)**RÉGLAGE DU CODE PERMANENT**

Appuyez sur la touche *****, placez la Clé Propriétaire sur le récepteur, après un bip, saisissez un code de 4 à 9 chiffres, suivi de #. Après deux bips le coffre affichera sur l'écran "CLOSE" et le code saisi deviendra le Code Permanent. Pour chaque coffre-fort, un seul Code Permanent sera attribué.

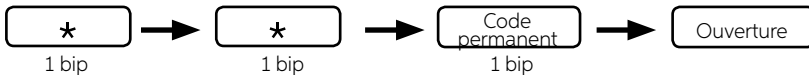
**OUVERTURE DU COFFRE-FORT**

Appuyez sur la touche *****, appuyez à nouveau sur la touche *****, saisissez le Code Permanent suivi de #, placez la Clé Propriétaire ou la Clé Maîtresse sur le récepteur et le coffre s'ouvrira.

FERMETURE DU COFFRE-FORT

Appuyez sur la touche #, après deux bips le coffre se ferme.

SAFE 10/30 SMART - 35 SMART PLUS

MODE D'EMPLOI

Le coffre-fort se présente à l'utilisateur avec sa porte ouverte et prêt à l'emploi.

OUVERTURE ET FERMETURE DU COFFRE-FORT

Pour fermer le coffre-fort, l'utilisateur doit maintenir la porte fermée et saisir sur le clavier le code suivi de la touche #. Ce code peut être composé de quatre à neuf chiffres, à la discrétion de l'utilisateur.

Pour ouvrir le coffre-fort, il vous suffit de saisir le même code, suivi par la touche #. Le code étant défini, si un mauvais chiffre est saisi, appuyez sur la touche * pour l'annuler et saisir le bon chiffre.

Il est possible de modifier le code secret à chaque fois que le coffre est ouvert et fermé.



AVERTISSEMENT

Si l'utilisateur oublie son code et que le coffre est fermé, ou si l'utilisateur quitte la pièce et que le coffre est fermé, il est possible d'ouvrir le coffre avec la Clé Propriétaire, la Clé Maître ou la clé mécanique.

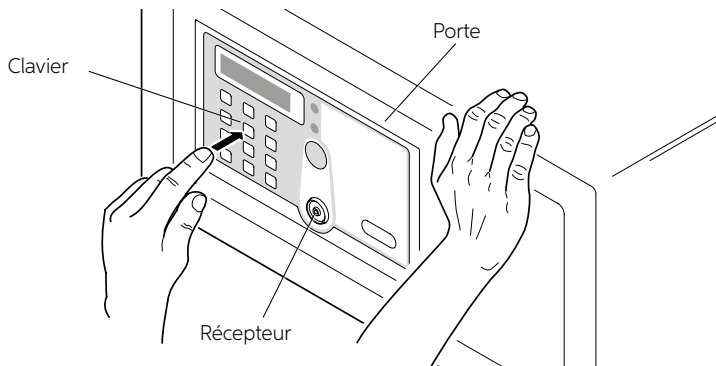

UTILISATION DE LA CLÉ PROPRIÉTAIRE - CLÉ MAÎTRESSE

Dans le cas où l'utilisateur oublie le code saisi et que le coffre est fermé, il est possible de l'ouvrir avec la Clé Propriétaire ou la Clé Maître, en procédant comme suit.

Placez sur le récepteur la Clé Propriétaire ou la Clé Maître, un signal acoustique (bip) confirme l'ouverture du coffre-fort.

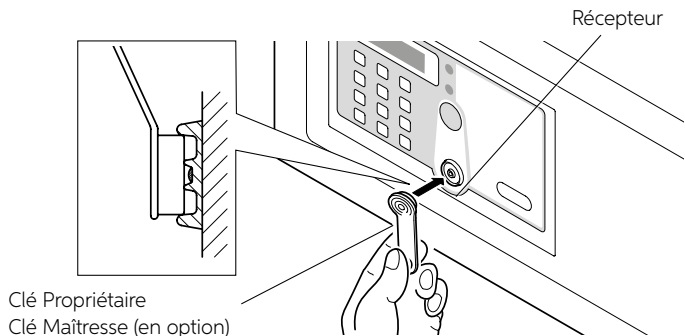

UTILISATION DE LA CLÉ MÉCANIQUE

En cas de perte accidentelle de la Clé Propriétaire, de la Clé Maître, ou d'un mauvais fonctionnement de la carte électronique, il est possible d'ouvrir le coffre avec la clé mécanique, en procédant comme suit. Retirez l'autocollant avant de la porte et insérez la clé mécanique, fournie avec le produit, dans la serrure opposée. Maintenant, la porte peut être ouverte manuellement.

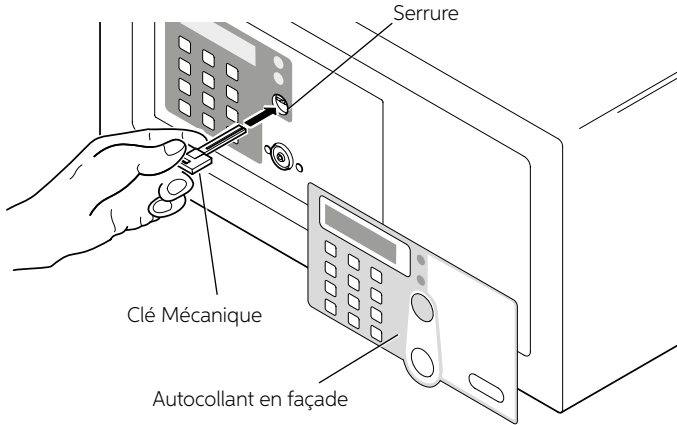

AVERTISSEMENT

Ne laissez jamais la clé mécanique ou la Clé Propriétaire et Maître à l'intérieur du coffre-fort.

FONCTION D'ALARME

Lorsque vous essayez de saisir un code incorrect, après la troisième tentative, le coffre-fort émet un signal sonore pendant soixante secondes et il se verrouille. Après ces soixante secondes, le coffre-fort peut à nouveau être utilisé.

BOUTON DE RÉINITIALISATION

Le bouton RESET, placé au-dessus de l'emplacement des piles, supprime toutes les données stockées sur les Clés correspondants.

Appuyez sur la touche RESET avec la pointe d'un petit tournevis, comme indiqué dans l'image, toutes les Clés ne seront plus associés au coffre-fort, et il est donc possible d'en définir de nouveaux. Par exemple, il est conseillé d'utiliser la fonction RESET, en appuyant sur le bouton correspondant, si au moins l'une des Clés est perdue.

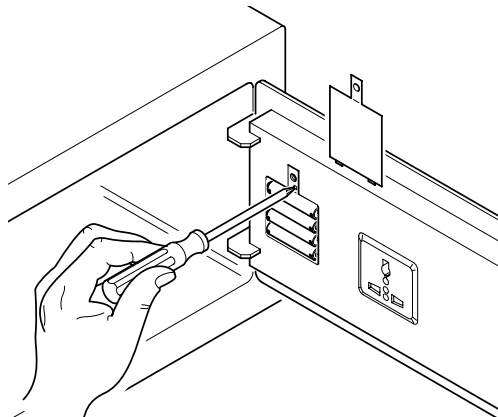

SAFE 10/30 SMART - 35 SMART PLUS

REPLACEMENT DE LA PILE

Si une tonalité d'avertissement ("bip") est envoyé par le coffre-fort après chaque ouverture et fermeture, il est nécessaire de remplacer les piles.

Pour ce faire, retirez le couvercle de protection en dévissant les vis et remplacez les piles usagées par des neuves.



AVERTISSEMENT

Assurez-vous que les piles en question sont alcalines de 1,5 Volt. Risque d'explosion en cas de remplacement de la batterie avec un type non spécifié par le fabricant.

Jetez les piles usagées conformément aux réglementations locales.



AVERTISSEMENT

Les batteries sont livrées gratuitement pour le test de fonctionnement et doivent être remplacées au plus tôt.

ALIMENTATION DE SECOURS

Si les piles ne sont pas remplacées avant qu'elles ne soient complètement déchargées, il est possible de placer une pile de 9V dans les deux contacts à droite de l'écran, pour fournir temporairement le coffre-fort en électricité et donc pouvoir l'ouvrir.

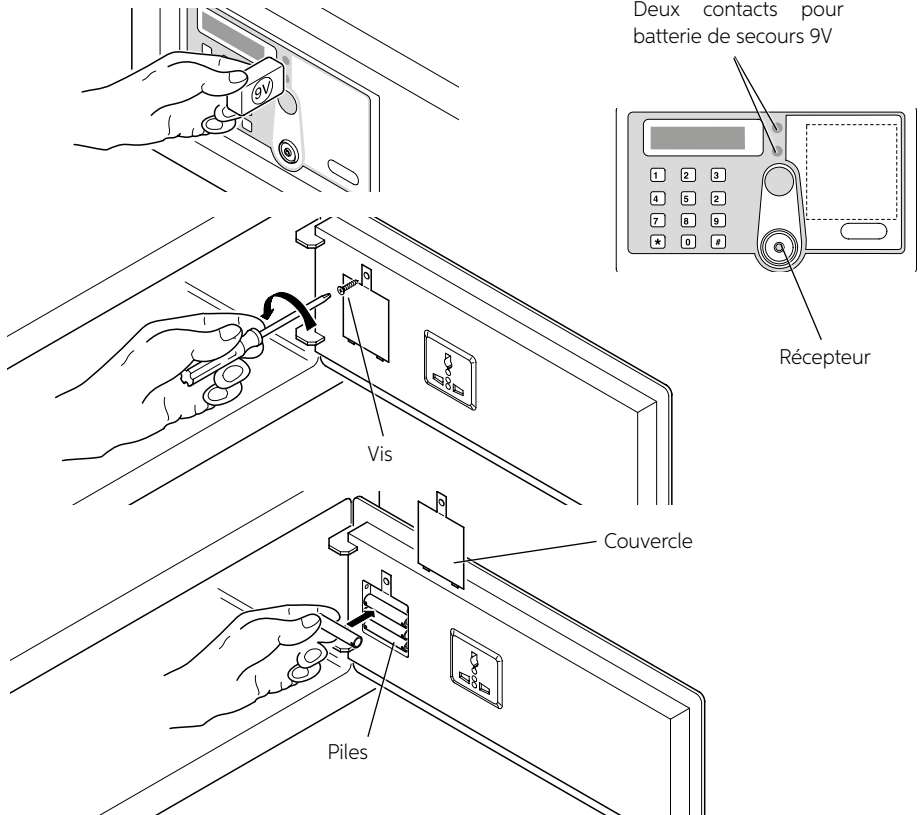

SAFE_10_30_35_SMART_IM_20190517

PRISE UNIVERSELLE (SEULEMENT POUR SAFE 30/35)

Une prise universelle de courant sera positionnée à l'intérieur de la porte du coffre-fort, pour se connecter aux systèmes électriques de plusieurs appareils comme un ordinateur ou un chargeur de batterie pour téléphones mobiles. Le câble d'alimentation de cette prise sort de l'arrière du coffre-fort et se termine avec les trois câbles (phase, neutre et terre) qui sont directement connectables aux bornes de l'installation électrique ou à une prise normale.

Dans le cas de branchement direct à l'installation électrique, celle-ci doit avoir un dispositif complet de coupure de ligne (déconnexion omnipolaire), la distance d'ouverture minimale des contacts étant de 3,5 mm.

Si le câble d'alimentation est branché sur une prise normale, celle-ci doit être pleinement accessible.

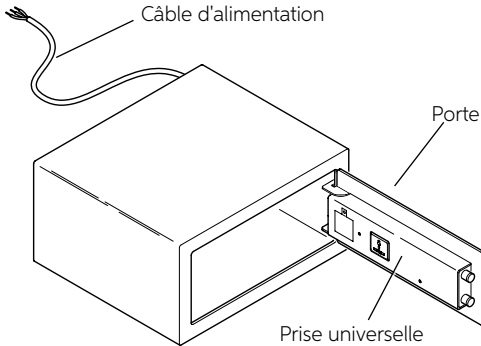

AVERTISSEMENT

Si pour une raison quelconque le câble d'alimentation est endommagé, débranchez-le du réseau électrique (ou enlevez la fiche de la prise) et contactez le Service d'Assistance Technique.

INDEL B SMART BOX

Il est possible d'utiliser un programme appelé Indel B Smart Box, qui stocke les ouvertures du coffre-fort dans un fichier de données. Ce programme gère le fichier selon le code client utilisé et/ou le type de clé utilisé (Clé Propriétaire, Clé Maîtresse ou Clé mécanique), indiquant la date et l'heure de l'ouverture du coffre-fort

AVERTISSEMENT

Pour installer le programme certaines exigences minimales du système sont nécessaires. Ces exigences sont les suivantes:

Système d'exploitation: Windows XP, Windows 2000, Windows 98

RAM: 64 Mo

Processeur: Pentium III

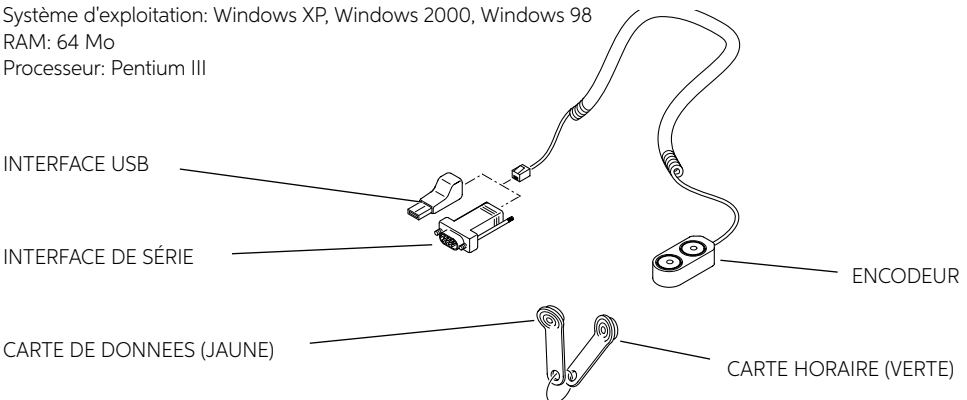

SAFE 10/30 SMART - 35 SMART PLUS

ACCESSOIRES FOURNIS AVEC LE KIT

INSTALLATION DU LOGICIEL

Il est avant tout nécessaire de télécharger le logiciel d'installation en utilisant le lien suivant : www.indelb.it/smartboxsoftware.

Une fois la procédure de téléchargement terminée, démarrer le fichier IndelBSmartBoxV2014.10.

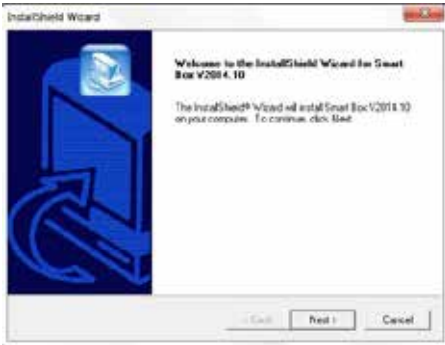

Une fois que c'est fait, une série de fenêtres d'installation s'ouvrent en succession, guidant l'utilisateur étape par étape dans l'installation du logiciel.

Cette fenêtre affiche les caractéristiques générales du logiciel à installer.

Cliquez sur le bouton "Next" pour continuer l'installation.

Cliquez sur le bouton "Cancel" pour quitter l'installation.



Dans cette fenêtre, il est nécessaire de donner des informations personnelles sur l'utilisateur et le fabricant.

Entrez les informations personnelles de l'utilisateur dans le champ "Name" et le nom du fabricant dans le champ "Company".

Cliquez sur le bouton "Back" pour revenir à la fenêtre précédente.



Cette fenêtre demande de choisir le chemin de destination du logiciel. Cliquez sur le bouton "Browse" pour choisir une autre destination.



Cette fenêtre indique le nom du dossier. Cliquez sur "Next" pour continuer l'installation.

SAFE 10/30 SMART - 35 SMART PLUS

INSTALLATION DE L'ENCODEUR

Une fois l'installation du logiciel terminée, il est nécessaire de connecter l'encodeur à l'ordinateur via une interface de série ou une interface USB.

Une fois que vous avez décidé quelle connexion choisir, une série de fenêtres d'installation du pilote de l'encodeur s'ouvrent en succession, guidant l'utilisateur étape par étape dans l'installation.



Cette fenêtre demande de choisir le type d'installation à effectuer.

Sélectionnez dans la première fenêtre d'option "No, Not this time", puis cliquez sur "Next". Sélectionnez «Install the software automatically (Recommended)» dans la deuxième fenêtre, puis cliquez sur "Next".

Cliquez sur le bouton "Next" pour continuer l'installation.

Cliquez sur le bouton "Cancel" pour arrêter l'installation.



À ce stade, l'installation du pilote est terminée. Cliquez sur Finish pour terminer l'installation.



AVERTISSEMENT

À ce stade, le programme Indel B Smart Box est prêt à être utilisé et il est lancé automatiquement par l'ordinateur à la fin de l'installation. Si ce n'est pas le cas, recherchez-le dans le menu des programmes et lancez-le manuellement.

INTERFACE OPERATEUR

OPERATOR PANEL

La valeur par défaut est DS9490R



REGLAGES INITIAUX

Après le lancement du programme, sélectionnez dans le panneau de commande le type d'interface utilisée. Les touches Holders, Audit Trail, Clock Adjustment, Excel, Print, Close, servent respectivement pour renommer la clé électronique (Holders), lire les informations (Audit Trail), régler la date et l'heure (Clock Adjustment), enregistrer les données téléchargées en format Excel (Excel), imprimer les données stockées (Print) et fermer le programme (Close).

RÉGLAGE DE LA DATE ET DE L'HEURE DU COFFRE

Avant d'utiliser le programme, il est nécessaire de régler la date et l'heure dans le coffre-fort. La date qui sera enregistrée par la carte horaire est la date et l'heure définies dans l'ordinateur. Pour cette opération, il est nécessaire de procéder comme suit.



AVERTISSEMENT

La non-synchronisation entre la date définie sur le coffre et la date définie sur l'ordinateur est due au temps écoulé entre l'enregistrement de la date dans la carte horaire et l'enregistrement de la date dans le coffre-fort.

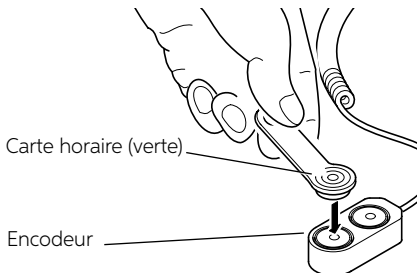

Connectez la carte horaire (verte) à l'un des deux ports d'encodeur et cliquez sur le bouton Write dans le panneau de commandes.

SAFE 10/30 SMART - 35 SMART PLUS



À ce stade, une fenêtre s'ouvre, demandant de confirmer votre choix. Cliquez sur le bouton Yes.



Une autre fenêtre de confirmation s'ouvre. Cliquez sur le bouton OK.

Retirez la carte horaire (verte) du port d'encodeur.

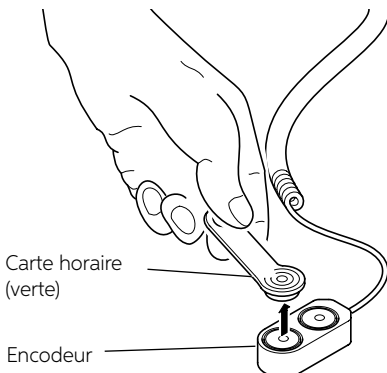

Saisissez sur le clavier du coffre-fort le caractère * et placez la Clé Propriétaire sur le récepteur. Un signal acoustique (bip) confirme qu'elle a été reconnue.

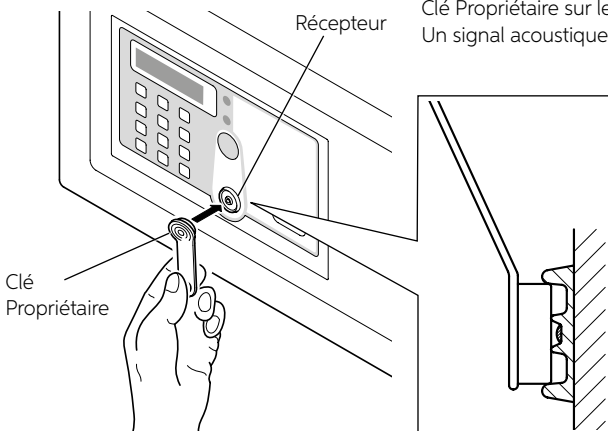

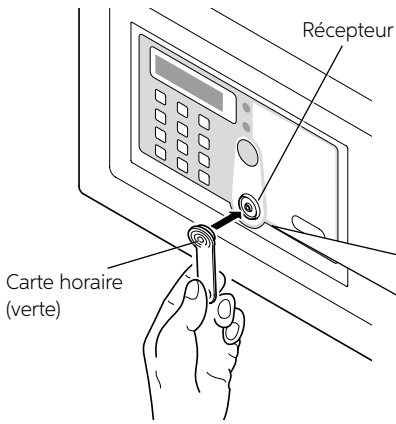

Placez la carte horaire (verte) sur le récepteur et attendez un signal acoustique (bip).
Le réglage de la date et de l'heure est terminé.

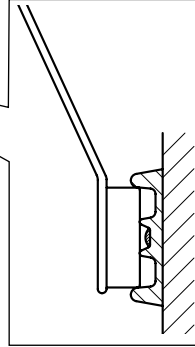

AVERTISSEMENT

Placez la carte horaire (verte) sur le récepteur. Si ce n'est pas le cas, il est nécessaire d'appuyer à nouveau sur la touche *, de placer la Clé Propriétaire (rouge) sur le récepteur, puis de placer la carte horaire (verte).

ENREGISTREMENT DE DONNÉES

Pour enregistrer des données sur l'ordinateur, il est nécessaire de les transférer à partir du coffre, avec la carte de données (jaune).

Ce fichier peut contenir un maximum de trois cents ouvertures.

Pour la procédure de transfert, procédez comme suit.

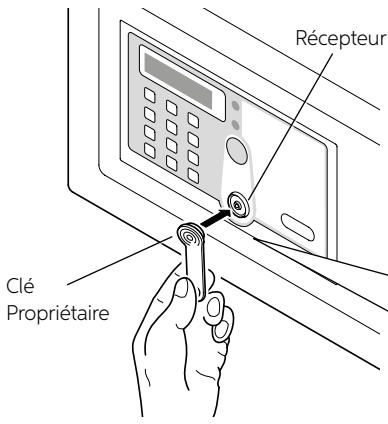

Appuyez sur le bouton * du clavier du coffre-fort et placez la clé Propriétaire sur le récepteur.
Un signal acoustique (bip) confirme qu'elle a été reconnue.

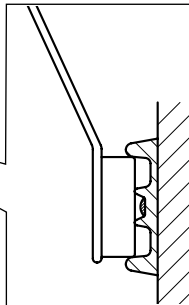

SAFE 10/30 SMART - 35 SMART PLUS

Placez la carte de données (jaune) sur le récepteur.
Une série de signaux acoustiques intermittents («bip») confirmera que le transfert de données est en cours.
À la fin de ces signaux, le transfert aura eu lieu.

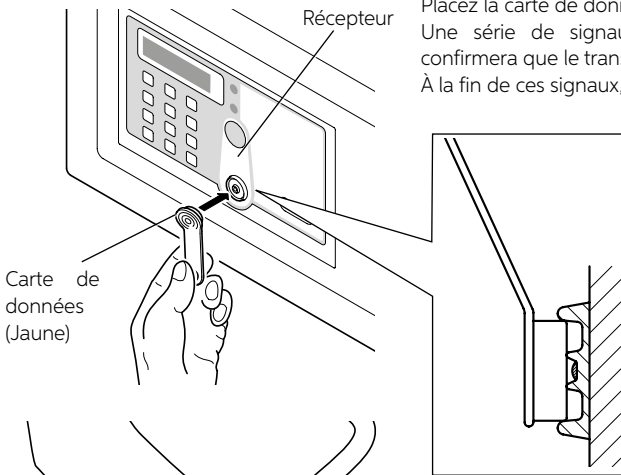

Placez la carte de données (jaune) sur l'un des deux ports d'encodeur et cliquez sur le bouton Read dans le panneau de commandes.
À ce stade, une fenêtre s'ouvre et vous demande de confirmer votre choix.

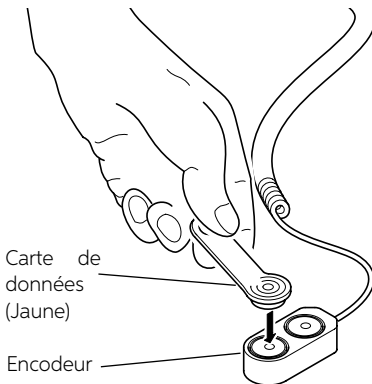

Cliquez sur le bouton Yes.
Le transfert de données de la carte de données (jaune) vers l'ordinateur va alors commencer, ce qui prendra quelques minutes.
Une fois que le transfert de données a eu lieu, une fenêtre de confirmation apparaîtra.



Cliquez sur le bouton OK.



Maintenant, il est possible d'afficher et d'imprimer, le cas échéant, le fichier de données relatives à toutes les ouvertures effectuées.

NOMBRE PROGRESSIF D'OUVERTURES

DATE ET HEURE D'OUVERTURE

TYPE DE CLÉ UTILISÉE OU COMBINAISON DÉFINIE PAR L'OPÉRATEUR

Index	Code/Key ID	Date/Time	Closed By	Holder Name
1	019331991000012	2000-10-09 20:40:27	Owner Key	NA
2	019331991000012	20-16-07-28 11:51:32	Owner Key	NA
3	2530	20-16-07-28 11:51:44	Temp Code	NA
4	2016	20-16-07-28 11:51:51	Temp Code	NA
5	2336	20-16-07-28 11:51:58	Temp Code	NA
6	019331991000012	20-16-07-28 11:52:04	Owner Key	NA
7	019331991000012	20-16-07-28 11:52:17	Owner Key	NA
8	4567	20-16-07-28 11:52:27	Temp Code	NA
9	125406708	20-16-07-28 11:52:43	Temp Code	NA
10	9000	20-16-07-28 11:52:48	Temp Code	NA
11	2512	20-16-07-28 11:52:54	Temp Code	NA
12	019331991000012	20-16-07-28 11:53:27	Owner Key	NA
13	019331991000012	20-16-07-28 11:57:12	Owner Key	NA
14	5655	20-16-07-28 11:57:25	Temp Code	NA
15	3009	20-16-07-28 11:57:31	Temp Code	NA
16	8008	20-16-07-28 11:57:37	Temp Code	NA
17	4444	20-16-07-28 11:57:43	Temp Code	NA
18	019331991000012	20-16-07-28 11:57:54	Owner Key	NA
19	1234	20-16-07-28 11:58:05	Temp Code	NA
20	6969	20-16-07-28 11:58:11	Temp Code	NA
21	2424	20-16-07-28 11:58:19	Temp Code	NA
22	9502	20-16-07-28 11:58:27	Temp Code	NA
23	4588	20-16-07-28 11:58:33	Temp Code	NA
24	7412	20-16-07-28 11:58:39	Temp Code	NA
25	75369	20-16-07-28 11:58:46	Temp Code	NA
26	019331991000012	20-16-07-28 12:00:03	Owner Key	NA
27	0600	20-16-07-28 12:00:32	Temp Code	NA
28	1205	20-16-07-28 12:00:39	Temp Code	NA

AVERTISSEMENT

Maintenez la carte de données (jaune), la clé propriétaire et la Clé Maître légèrement inclinée lorsque vous les placez sur le récepteur, en prenant soin que les cartes touchent le centre du récepteur, comme le montre la figure 1.

AVERTISSEMENT

Placez la carte de données (jaune) sur le récepteur. Si cela n'arrive pas, il sera nécessaire de recommencer la procédure depuis le début.

AVERTISSEMENT

Pendant le transfert de données, la touche * est activée sur le clavier du coffre, avant de placer la Clé Propriétaire ou la Clé Maître sur le récepteur, sinon le coffre-fort s'ouvrirait sans permettre l'opération.

SAFE 10/30 SMART - 35 SMART PLUS



WARNUNG

Dieses Gerät ist nicht zur Benutzung durch Personen (einschließlich Kinder) mit verminderten körperlichen, sensorischen oder geistigen Fähigkeiten oder fehlender Erfahrung und Kenntnis geeignet, es sei denn, sie wurden zum Gebrauch des Geräts von einer für ihre Sicherheit verantwortlichen Person angeleitet und beaufsichtigt.

Kinder müssen beaufsichtigt werden, um sicherzustellen, dass sie nicht mit dem Gerät spielen.

ABMESSUNGEN

SAFE 10 SMART

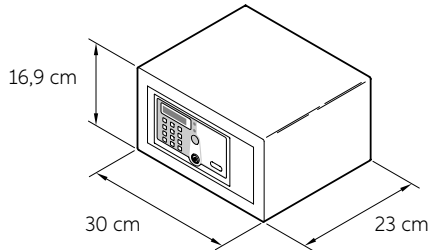

SAFE 30 SMART

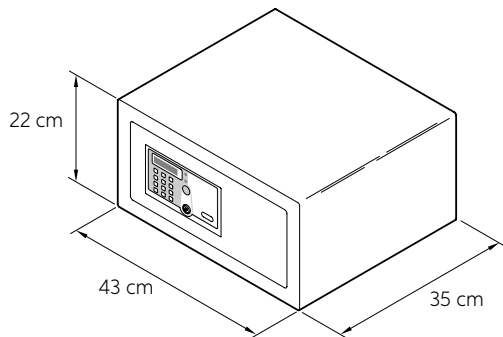

SAFE 35 SMART PLUS

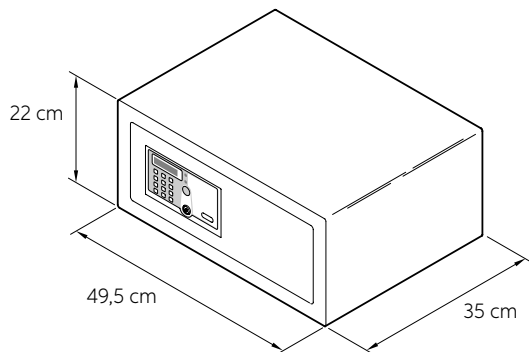

SAFE_10_30_35_SMART_IM_20190517

LIEFERUMFANG

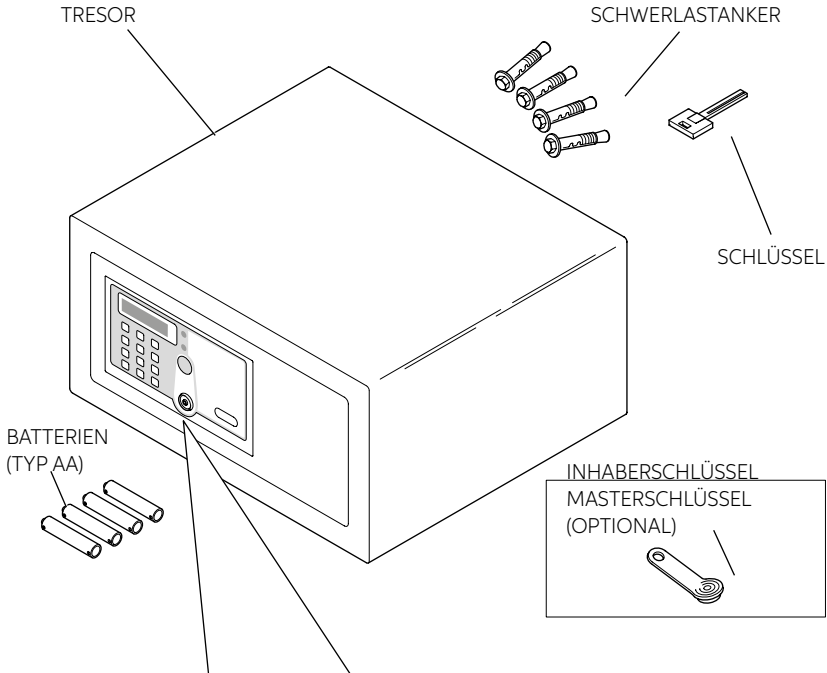

DEUTSCH

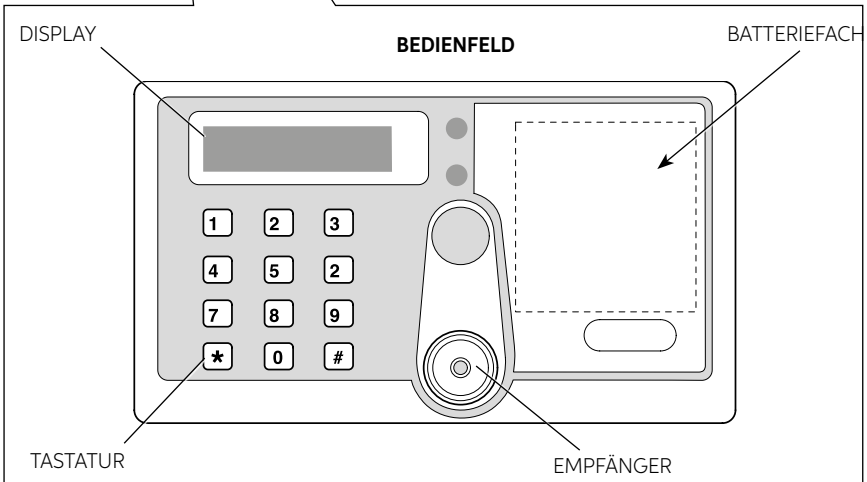

SAFE 10/30 SMART - 35 SMART PLUS

INSTALLATION

Installieren Sie den Tresor zunächst wie folgt.

BATTERIEN EINSETZEN

Schrauben Sie das Batteriefach auf und setzen Sie die Batterien mit korrekter Polarität ein.

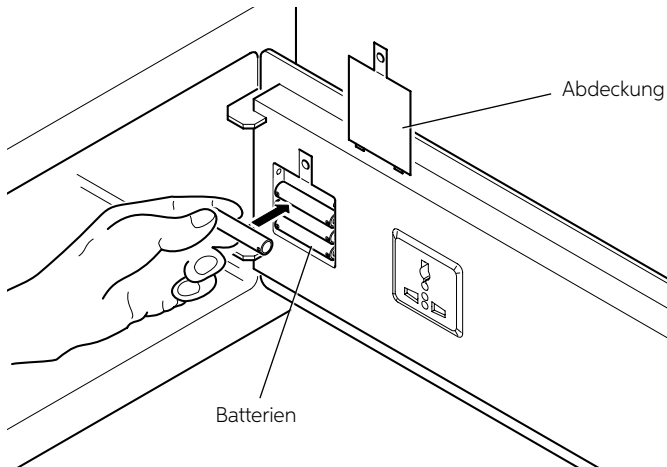
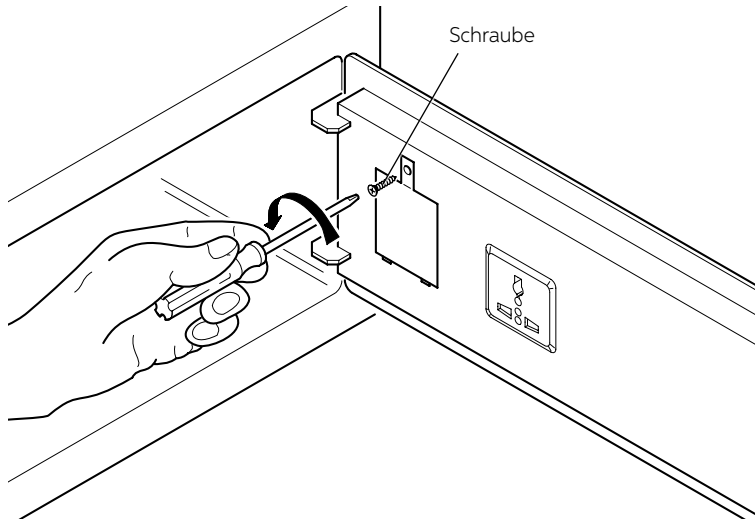

POSITIONIERUNG

Jetzt können Sie den Safe auf ein Möbelstück oder in einem Schrank positionieren und ihn mit den 2 gelieferten Schrauben verriegeln.

Für die Verriegelung ist der Safe mit 8 Löchern ausgestattet: 4 auf der Rückwand 4 und auf der horizontalen Ebene. Die Wahl, welche zu verwenden sind, liegt im Ermessen des Monteurs und hängt vom Ort ab, an dem der Safe gestellt wird.

Hinweis: den Safe unter Verwendung von zwei Befestigungslöchern, schräg auf der gleichen Seite, verriegeln.

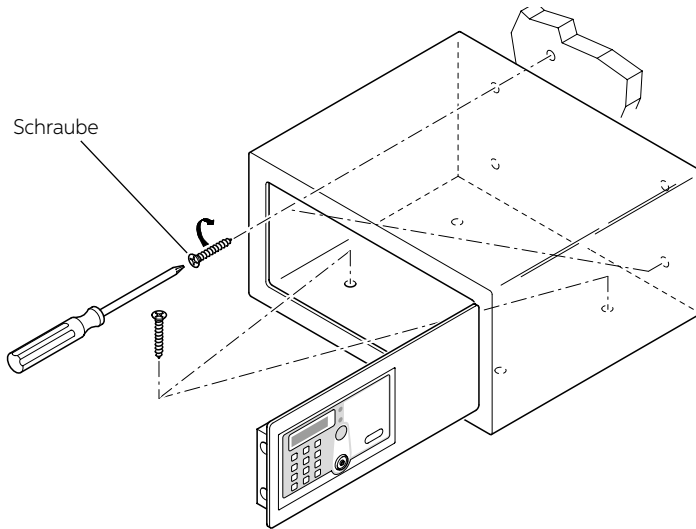

SAFE 10/30 SMART - 35 SMART PLUS

BOHRSCHABLONEN

SAFE 10 SMART

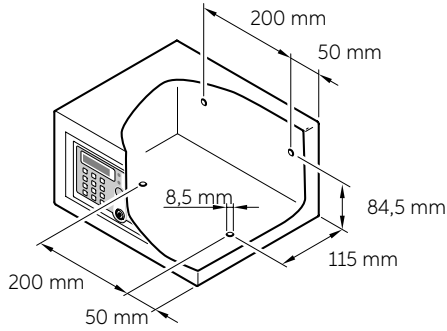

SAFE 30 SMART

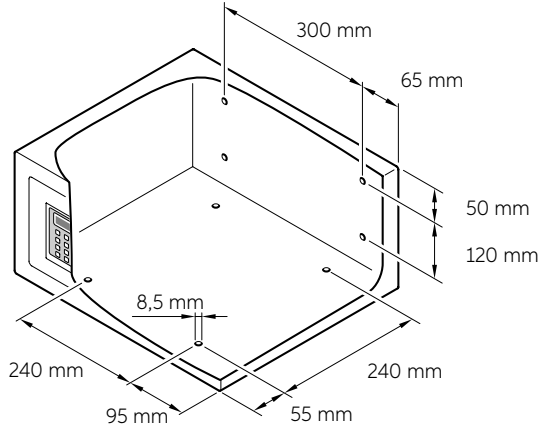

SAFE 35 SMART PLUS

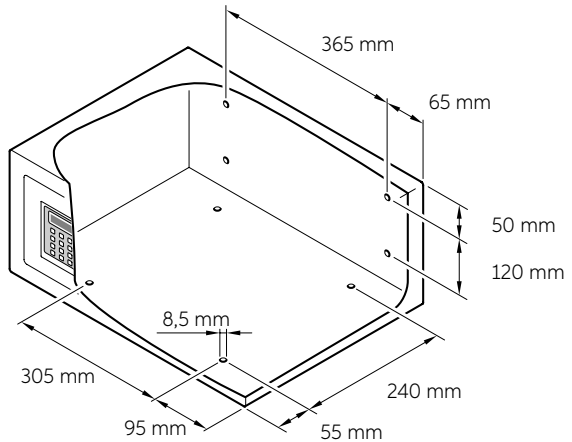

VOREINSTELLUNGEN

INITIALISIERUNG/RÜCKSTELLUNG

Dies ist nur für bereits benutzte und initialisierte Tresore notwendig, nicht jedoch für neue Tresore. Drücken Sie zur Rückstellung RESET (siehe Abschnitt Bedienungshinweise). Sie hören drei Signaltöne, sobald die Initialisierung beendet ist, alle Schlüssel und Codes sind gelöscht.

INHABERSCHLÜSSEL

Der Inhaberschlüssel ist „die Mutter aller Schlüssel“ und wird zur Konfiguration des Tresors und zur Notöffnung benötigt.

INHABERSCHLÜSSEL (ROT ODER BLAU) AKTIVIEREN

Nach der Initialisierung setzen Sie zunächst den IB-Schlüssel (rot oder blau) auf dem Empfänger an. Sie hören drei Signaltöne, der Tresor öffnet sich und der IB-Schlüssel wird der Inhaberschlüssel. Der erste elektronische Schlüssel der auf dem Safe gelegt wird, wird der Besitzerschlüssel (rot oder blau). Für jeden Tresor wird nur ein Inhaberschlüssel eingestellt.

TRESOR MIT INHABERSCHLÜSSEL ÖFFNEN

Setzen Sie den Inhaberschlüssel auf dem Empfänger an. Sie hören einen Signalton und der Tresor öffnet sich.

INHABERSCHLÜSSEL LÖSCHEN

Drücken Sie zur Rückstellung RESET (siehe Abschnitt Bedienungshinweise). Sie hören drei Signaltöne und der Inhaberschlüssel ist gelöscht.

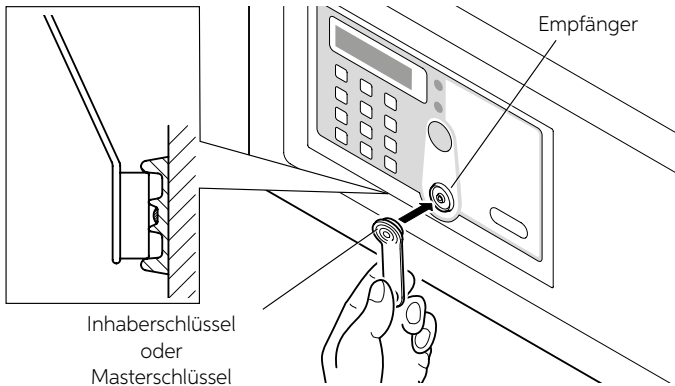

SAFE 10/30 SMART - 35 SMART PLUS

MASTERSCHLÜSSEL

Die Masterschlüssel sind die „Zweitschlüssel“ und sind für eine Notöffnung des Tresors notwendig.

MASTERSCHLÜSSEL (ROT ODER BLAU) AKTIVIEREN

Setzen Sie den Inhaberschlüssel auf dem Empfänger an. Nach einem Signalton setzen Sie den IB-Schlüssel an und nach einem weiteren Signalton wird der IB-Schlüssel zum Masterschlüssel. Sie können bis zu fünf Masterschlüssel je Tresor aktivieren.

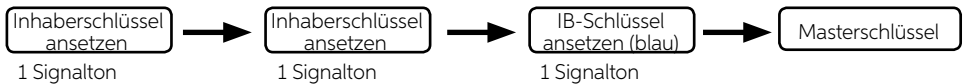

Zum Einstellen eines IB-Schlüssels als Masterschlüssel setzen Sie ihn innerhalb von 4 Sekunden nach der letzten Eingabe auf dem Empfänger an. Sie hören vier Signaltöne zur Bestätigung, dass der Masterschlüssel aktiviert wurde.

TRESOR MIT MASTERSCHLÜSSEL ÖFFNEN

Setzen Sie den Masterschlüssel auf dem Empfänger an, nach einem Signalton öffnet sich der Tresor.

MASTERSCHLÜSSEL LÖSCHEN

Setzen Sie den Inhaberschlüssel auf dem Empfänger an. Nach einem Signalton setzen Sie ihn erneut an und nach einem weiteren Signalton setzen Sie den Masterschlüssel auf dem Empfänger an. Nach 2 Signaltönen ist der Masterschlüssel gelöscht.

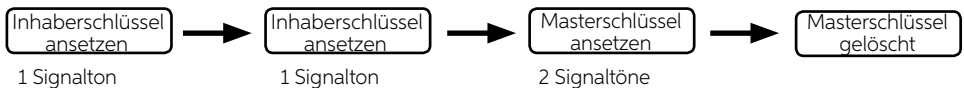

Sie können weitere Masterschlüssel innerhalb von 4 Sekunden nach der letzten Eingabe löschen.

ALLE MASTERSCHLÜSSEL LÖSCHEN

Setzen Sie den Inhaberschlüssel auf dem Empfänger an. Nach einem Signalton setzen Sie ihn erneut an und erneut nach einem weiteren Signalton. Nach drei Signaltönen sind alle Masterschlüssel gelöscht.



WARNUNG

Nun kann Master Key nicht mehr den Safe öffnen. Führen Sie das oben beschriebene Verfahren um ihn wieder zu reaktivieren.

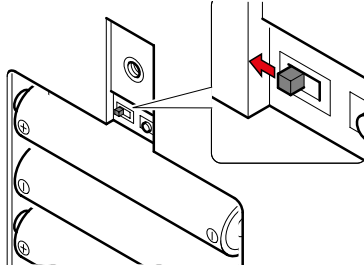
VORÜBERGEHENDER CODE – DENSCHIEBESCHALTERNACHLINKSSCHIEBEN (TÜRANGEL-SEITE) - (BATTERIEFACH)**VORÜBERGEHENDEN CODE EINSTELLEN**

Geben Sie bei geöffnetem Tresor einen 4- bis 9-stelligen Code gefolgt von # ein. Nach zwei Signaltönen schließt sich der Tresor und der eingegebene Code wird zum vorübergehenden Code. Es ist möglich, einen vorübergehenden Code für jeden Tresor einzustellen, bis er durch einen neuen permanenten Code ersetzt wird.

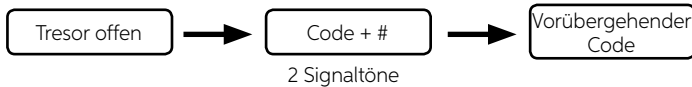
**TRESOR VERRIEGELN**

Geben Sie den 4- bis 9-stelligen vorübergehenden Code gefolgt von # ein, Sie hören einen Signalton und der Tresor verriegelt.

TRESOR ÖFFNEN

Geben Sie den vorübergehenden Code ein, der Tresor öffnet sich.

Sollten Sie den vorübergehenden Code vergessen haben, setzen Sie den Inhaberschlüssel oder den Masterschlüssel an, der Tresor öffnet sich.

SAFE 10/30 SMART - 35 SMART PLUS

PERMANENTER CODE – DEN SCHIEBESCHALTER NACH RECHT SCHIEBEN (TÜRSCHLOSS-SEITE) - (BATTERIEFACH)

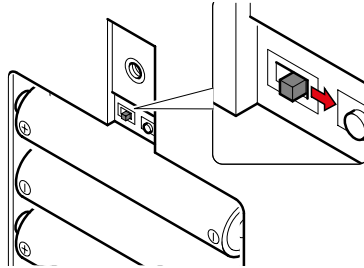

PERMANENTER CODE EINSTELLEN

Drücken Sie ***** und setzen Sie den Inhaberschlüssel auf dem Empfänger. Nach einem Signalton geben Sie einen 4- bis 9-stelligen Code gefolgt von # ein. Nach zwei Signaltönen öffnet sich der Tresor und im Display wird „CLOSE“ angezeigt. Der eingegebene Code wird zum permanenten Code. Für jeden Tresor wird nur ein permanenter Code zugeordnet.

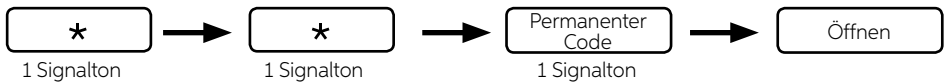

TRESOR ÖFFNEN

Drücken Sie *****, dann drücken Sie erneut *****, dann geben Sie den permanenten Code gefolgt von # ein. Setzen Sie den Inhaberschlüssel oder den Masterschlüssel auf dem Empfänger an, der Tresor öffnet sich.

TRESOR VERRIEGELN

Drücken Sie #, nach zwei Signaltönen verriegelt der Tresor.

BEDIENUNGSHINWEISE

Der Tresor ist geöffnet und betriebsbereit.

TRESOR ÖFFNEN UND SCHLIESSEN

Zum Schließen des Tresors drücken Sie die Tür an und geben Sie auf der Tastatur den Code gefolgt von # ein. Dieser Code kann 4- bis 9-stellig sein.

Zum Öffnen des Tresors geben Sie den gleichen Code wieder gefolgt von # ein. Bei Fehleingabe drücken Sie * zum Abbrechen, danach geben Sie den korrekten Code ein.

Sie können den Code bei jedem Öffnen und Schließen der Tresortür ändern.



WARNUNG

Vergessen Sie Ihren Code bei geschlossenem Tresor oder verlassen Sie das Zimmer und der Tresor wird geschlossen, so können Sie ihn mit dem Inhaberschlüssel, dem Masterschlüssel oder dem mechanischen Schlüssel öffnen.

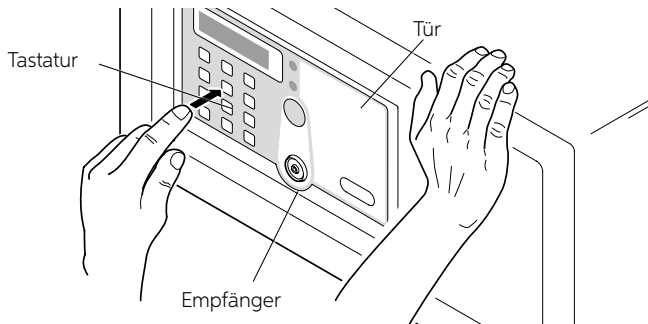

INHABERSCHLÜSSEL - MASTERSCHLÜSSEL

Vergessen Sie den Code und der Tresor ist geschlossen, so können Sie ihn wie folgt mit dem Inhaberschlüssel oder dem Masterschlüssel öffnen.

Setzen Sie den Inhaberschlüssel oder den Masterschlüssel auf dem Empfänger an. Ein Signalton bestätigt das Öffnen des Tresors.

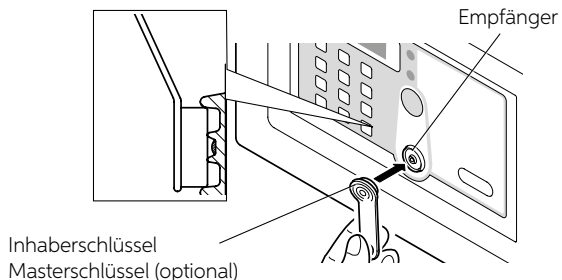

SAFE 10/30 SMART - 35 SMART PLUS

MECHANISCHER SCHLÜSSEL

Sollten Sie den Inhaberschlüssel oder den Masterschlüssel verlieren oder die Elektronik zeigt Fehlfunktionen, so können Sie den Tresor mit dem mechanischen Schlüssel wie folgt öffnen. Ziehen Sie den Aufkleber auf der Frontblende der Tür ab und führen Sie den mitgelieferten mechanischen Schlüssel im Schloss ein. Nun können Sie die Tür mechanisch entriegeln.

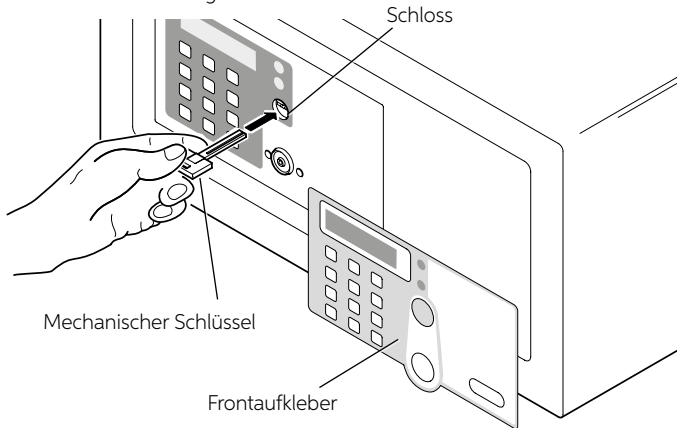

WARNUNG

Lassen Sie keinesfalls den mechanischen Schlüssel und den Inhaber- oder Masterschlüssel im Tresor.

ALARMFUNKTION

Bei Fehleingabe ertönt nach dem dritten Mal für sechzig Sekunden ein Signalton und der Tresor ist blockiert. Nach diesen sechzig Sekunden kann der Tresor wieder benutzt werden.

RÜCKSTELLTASTE RESET

Die Rückstelltaste RESET befindet sich oberhalb der Batterien und löscht alle Daten der Schlüssel.

Drücken Sie mit einem spitzen Gegenstand RESET, wie in der Abbildung dargestellt, damit werden alle Schlüssel gelöscht und müssen neu eingegeben werden. Nutzen Sie die Rückstellfunktion RESET, wenn einer der Schlüssel verloren geht.

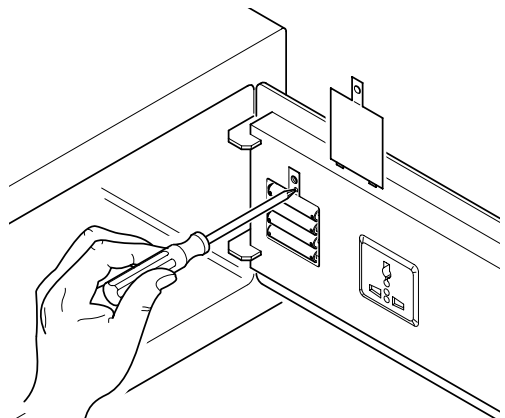

BATTERIEN AUSTAUSCHEN

Wenn nach jedem Öffnen und Schließen ein Signalton ("Piep") vom Safe ertönt, müssen die Batterien ersetzt werden.

Öffnen Sie hierzu das Batteriefach und tauschen Sie die erschöpften Batterien gegen neue aus.

WARNUNG

Benutzen Sie ausschließlich Alkalibatterien mit 1,5 Volt. Die Batterien nicht mit einem nicht vom Hersteller angegebenen Batterietyp ersetzen. Es besteht Explosionsgefahr.

Entsorgen Sie die verbrauchten Batterien gemäß den örtlichen Bestimmungen.

WARNUNG

Die Batterien werden kostenlos für den Probetrieb mitgeliefert; müssen aber in kurzer Zeit ersetzt werden.

NOTSTROMVERSORGUNG

Werden die Batterien nicht ausgetauscht, bevor sie vollständig erschöpft sind, dann halten Sie eine 9-V-Blockbatterie an die beiden Kontakte rechts vom Display, um den Tresor notdürftig zu versorgen und zu öffnen.

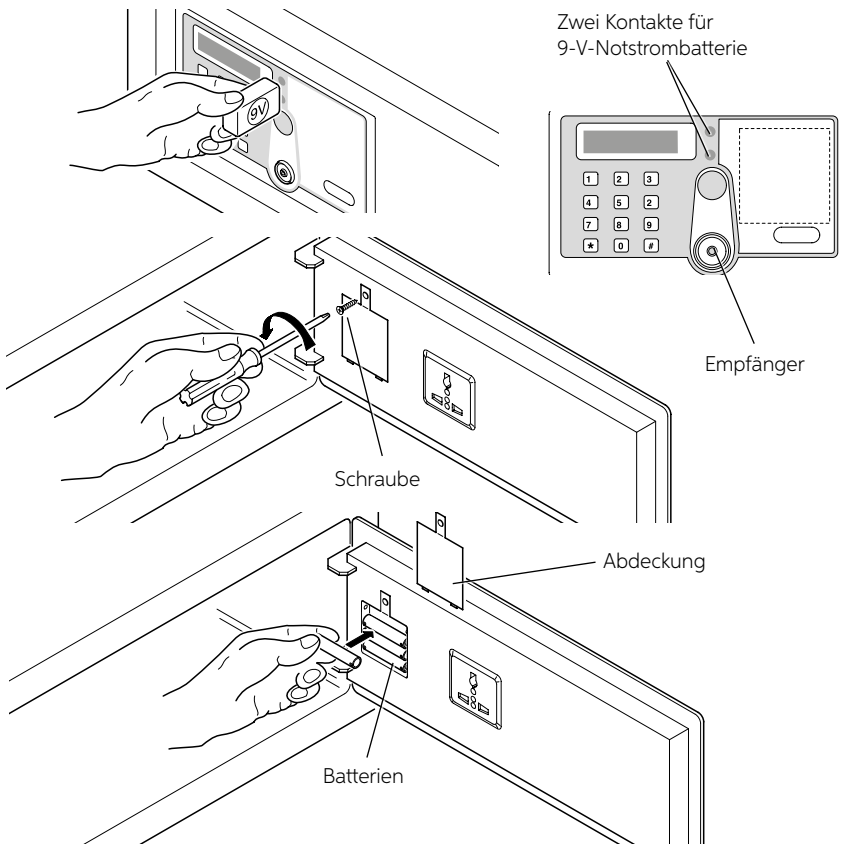

SAFE 10/30 SMART - 35 SMART PLUS

UNIVERSALANSCHLUSS (NUR FÜR SAFE 30/35)

Eine universelle Steckdose befindet sich an der Innenseite der Tresortür, zum Anschluss an das Stromnetz von verschiedenen Geräten, wie ein Personalcomputer oder ein Ladegerät für Mobiltelefon. Das Stromkabel wird aus der Rückwand des Tresors ausgeführt und endet in drei Litzen (Phase, Neutral und Masse), die direkt an der elektrischen Installation oder an einer Steckdose angeschlossen werden können.

Bei Direktanschluss muss dies durch einen Schalter mit einem Mindestabstand der Kontakte von 3,5 mm geführt werden.

Bei Anschluss an einer Steckdose muss diese jederzeit frei zugänglich sein.

WARNUNG

Sollte das Stromkabel beschädigt werden, so ziehen Sie den Netzstecker (oder trennen Sie es ab) und wenden Sie sich an den autorisierten Kundendienst.

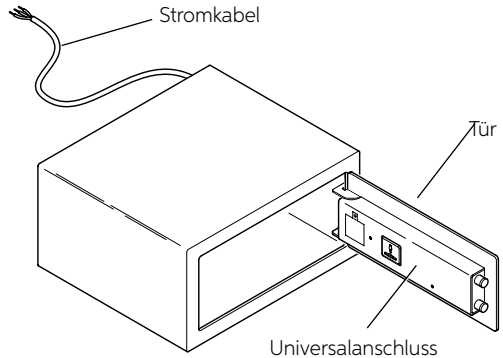

INDEL B SMART BOX

Sie können das Programm Indel B Smart Box benutzen, mit dem die Öffnungen des Tresors in einer Datei gespeichert werden. Dieses Programm verwaltet die Datei entsprechend dem benutzten Kundencode oder der Art des Schlüssels (Inhaberschlüssel, Masterschlüssel oder mechanischer Schlüssel), und zeigt Datum und Uhrzeit der Tresoröffnung an.

WARNUNG

Zur Installation des Programms muss Ihr Computer folgende Mindestanforderungen erfüllen:

Betriebssystem: Windows XP, Windows 2000, Windows 98

RAM: 64 MB

Prozessor: Pentium III

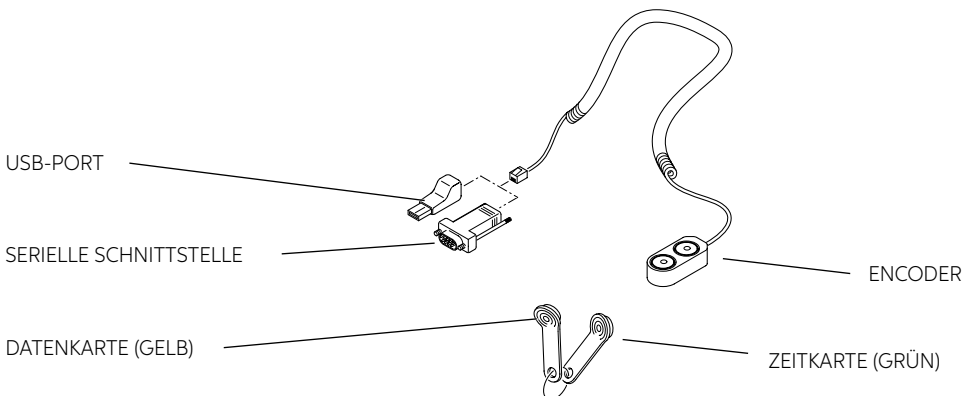

MITGELIEFERTES ZUBEHÖR SOFTWAREINSTALLATION

Zunächst ist es notwendig, die Installationssoftware von folgendem Link herunterzuladen www.indelb.it/smartboxsoftware. Sobald der Download vollständig erfolgt ist, die Datei IndelBSmartBoxV2014.10 starten.

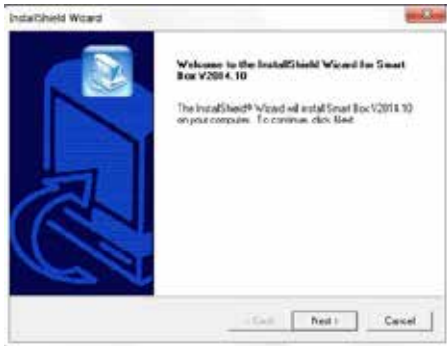

Eine Reihe von Installationsfenstern öffnet sich, bitte folgen Sie den Anleitungen auf dem Bildschirm.

Dieses Fenster gibt allgemeine Hinweise zur Software.

Klicken Sie „Next“, um die Installation fortzusetzen.

Klicken Sie „Cancel“, um die Installation abzubrechen.



In diesem Fenster geben Sie persönliche Daten des Benutzers sowie den Hersteller ein.

Geben Sie die persönlichen Daten im Feld „Name“ und den Namen des Herstellers im Feld „Company“ ein.

Klicken Sie „Back“, um in das vorherige Fenster zurückzukehren.

SAFE 10/30 SMART - 35 SMART PLUS



Dieses Fenster erfragt die Speicherstelle für die Software.
Klicken Sie „Browse“, um eine andere Speicherstelle zu wählen.



Dieses Fenster zeigt den Namen des Ordners. Klicken Sie auf „Next“, um die Installation fortzusetzen.

ENCODERINSTALLATION

Nach der Installation der Software schließen Sie den Encoder über eine serielle Schnittstelle oder einen USB-Port am Computer an. Eine Reihe von Installationsfenstern des Encodertreibers wird geöffnet und führt Sie Schritt für Schritt durch die Installation.



Dieses Fenster erfragt die Art der Installation. Wählen Sie im ersten Fenster die Option „No, Not this time“, dann klicken Sie „Next“. Wählen Sie „Install the software automatically (Recommended)“ im zweiten Fenster und klicken Sie „Next“. Klicken Sie „Next“, um die Installation fortzusetzen. Klicken Sie „Cancel“, um die Installation abzubrechen.



Die Treiberinstallation ist beendet. Klicken Sie „Finish“, um die Installation fertigzustellen.

WARNUNG

An dieser Stelle ist das Programm Indel B Smart Box betriebsbereit und wird am Ende der Installation durch den Computer automatisch gestartet. Sollte dies nicht der Fall sein, suchen Sie es im Programmenü und starten Sie das Programm manuell.

SAFE 10/30 SMART - 35 SMART PLUS

IBENUTZEROBERFLÄCHE OPERATOR PANEL

DS9490R
ist der vorgegebene
Wert

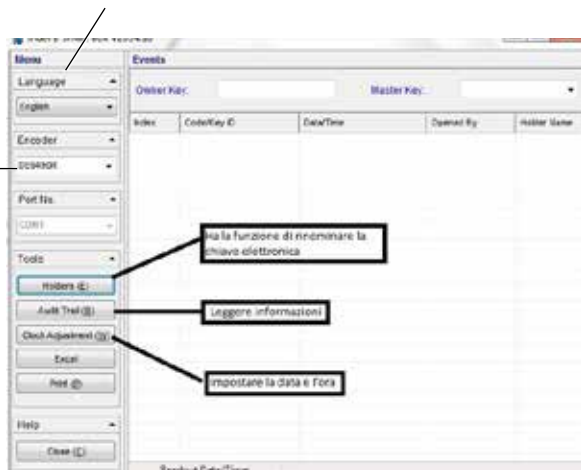

ERSTEINSTELLUNGEN

Nach dem Programmstart wählen Sie im Operator Panel die Art der benutzten Schnittstelle. Die Tasten Holder, Audit Trail, Clock Adjustment, Excel, Print und Close dienen jeweils den elektronischen Schlüssel (Holder) umbenennen, die Informationen (Audit Trail) zu lesen, das Datum und die Uhrzeit (Clock Adjustment) zu stellen, die in Excel-Format heruntergeladenen Daten zu speichern (Excel), die gespeicherten Daten (Druck) zu drucken und das Programm (Close) zu schließen.

DATUM UND UHRZEIT FÜR TRESOR EINSTELLEN

Bevor Sie das Programm benutzen können, müssen Sie für den Tresor das korrekte Datum und die Uhrzeit einstellen. Das durch die Zeitkarte gespeicherte Datum sind die Systemzeit und das Datum des Computers. Bitte folgen Sie den nachstehenden Schritten.



WARNING

Bei Nicht-Synchronisation des Datums in Tresor und Computer haben Sie eine Zeitdifferenz in der Zeitkarte und dem Datum im Tresor.

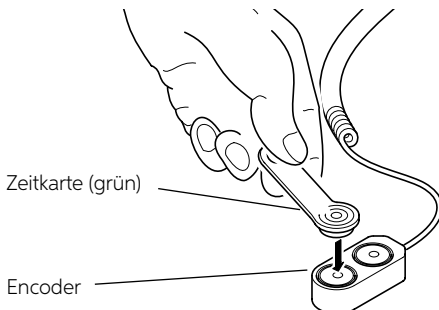

Schließen Sie die Zeitkarte (grün) an einem der beiden Encoder-Ports an und klicken Sie Write im Operator Panel.

SAFE_10_30_35_SMART_IM_20190517



Ein Dialogfenster öffnet sich und erfragt eine Bestätigung. Klicken Sie „Yes“.



Ein neues Dialogfenster öffnet sich. Klicken Sie „OK“.

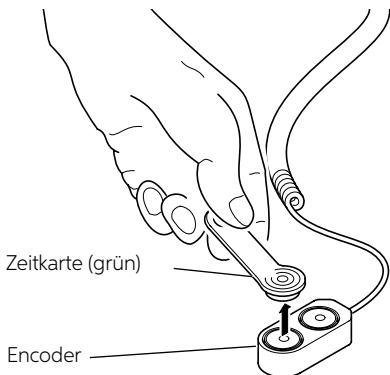

Nehmen Sie die Zeitkarte (grün) vom Encoder-Port ab.

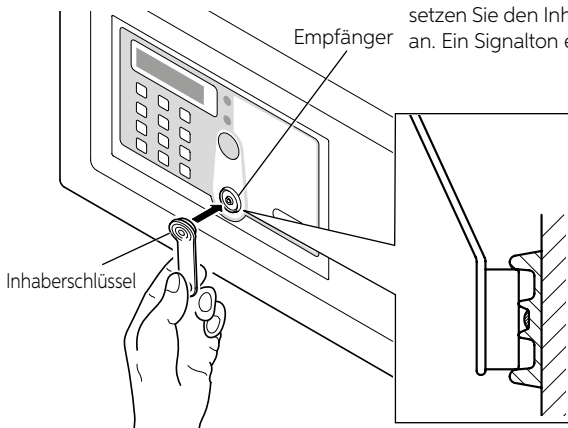

Geben Sie auf der Tastatur des Tresors * ein und setzen Sie den Inhaberschlüssel auf dem Empfänger an. Ein Signalton ertönt bestätigt die Erkennung.

SAFE 10/30 SMART - 35 SMART PLUS

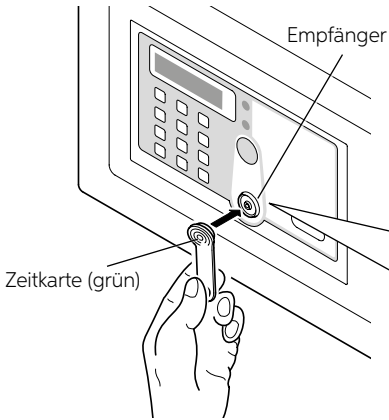

Setzen Sie die Zeitkarte (grün) auf dem Empfänger und warten Sie einen Signalton ab.
Die Einstellung von Datum und Uhrzeit ist beendet.

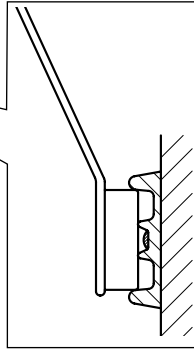

WARNUNG

Setzen Sie die Zeitkarte (grün) auf dem Empfänger an. Sollte dies passieren, so drücken Sie erneut *, setzen Sie den Inhaberschlüssel (rot) auf dem Empfänger an und setzen Sie die Zeitkarte (grün) an.

DATENSPEICHERUNG

Zur Speicherung der Daten auf dem Computer ist es notwendig, diese vom Tresor mit der Datenkarte (gelb) zu übertragen. Diese Datei kann bis zu 300 Öffnungen enthalten.

Zur Datenübertragung folgen Sie bitte den nachstehenden Schritten.

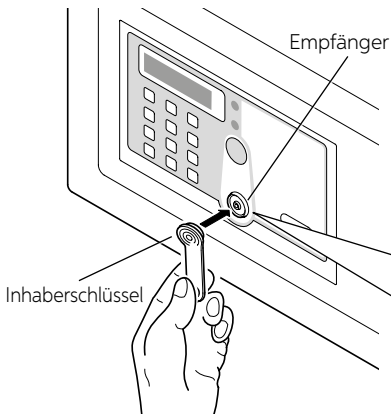

Geben Sie auf der Tastatur des Tresors * ein und setzen Sie den Inhaberschlüssel auf dem Empfänger an.
Das Gerät piept, dass die Anerkennung bestätigt.

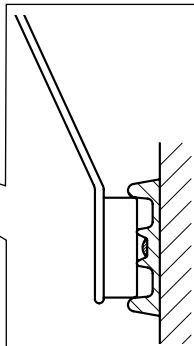

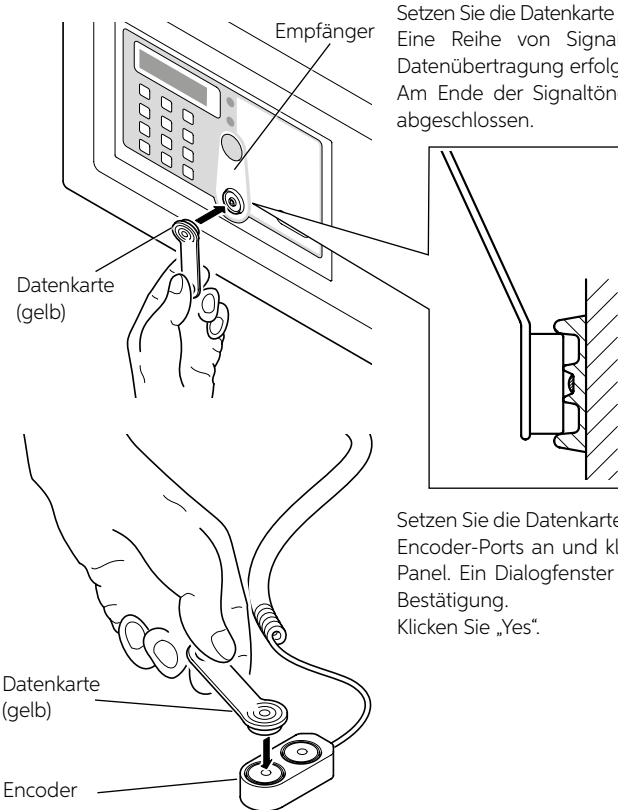

Setzen Sie die Datenkarte (gelb) auf dem Empfänger an. Eine Reihe von Signaltönen bestätigt, dass die Datenübertragung erfolgt. Am Ende der Signaltöne ist die Datenübertragung abgeschlossen.

Setzen Sie die Datenkarte (gelb) auf einem der beiden Encoder-Ports an und klicken Sie Read im Operator Panel. Ein Dialogfenster öffnet sich und erfragt Ihre Bestätigung. Klicken Sie „Yes“.



Die Datenübertragung von der Datenkarte (gelb) auf den Computer beginnt und kann einige Minuten dauern. Nach der Datenübertragung wird eine Bestätigung angezeigt.

Klicken Sie „OK“.



Sie können nun die Daten der Öffnungen und Schließungen des Tresors anzeigen.

SAFE 10/30 SMART - 35 SMART PLUS

ÖFFNUNGEN FORTLAUFENDE
NUMMER

DATUM UND UHRZEIT
DER ÖFFNUNG

SCHLÜSSEL ODER DURCH
BEDIENER EINGESTELLTE
KOMBINATION

Index	Code/Key ID	Date/Time	Opened By	Holder Name
1	01933199-000012	2016-10-08 21:43:27	Owner Key	N/A
2	01933199-000012	2016-07-28 11:51:32	Owner Key	N/A
3	2590	2016-07-28 11:51:44	Temp Code	N/A
4	2016	2016-07-28 11:51:51	Temp Code	N/A
5	2336	2016-07-28 11:51:58	Temp Code	N/A
6	01933199-000012	2016-07-28 11:52:04	Owner Key	N/A
7	01933199-000012	2016-07-28 11:52:17	Owner Key	N/A
8	4567	2016-07-28 11:52:27	Temp Code	N/A
9	123456789	2016-07-28 11:52:40	Temp Code	N/A
10	9000	2016-07-28 11:52:46	Temp Code	N/A
11	2512	2016-07-28 11:52:54	Temp Code	N/A
12	01933199-000012	2016-07-28 11:53:27	Owner Key	N/A
13	01933199-000012	2016-07-28 11:57:12	Owner Key	N/A
14	5555	2016-07-28 11:57:25	Temp Code	N/A
15	9009	2016-07-28 11:57:31	Temp Code	N/A
16	8008	2016-07-28 11:57:37	Temp Code	N/A
17	4444	2016-07-28 11:57:43	Temp Code	N/A
18	01933199-000012	2016-07-28 11:57:54	Owner Key	N/A
19	1234	2016-07-28 11:58:05	Temp Code	N/A
20	9999	2016-07-28 11:58:11	Temp Code	N/A
21	2424	2016-07-28 11:58:19	Temp Code	N/A
22	9562	2016-07-28 11:58:27	Temp Code	N/A
23	4568	2016-07-28 11:58:33	Temp Code	N/A
24	7412	2016-07-28 11:58:39	Temp Code	N/A
25	75369	2016-07-28 11:58:46	Temp Code	N/A
26	01933199-000012	2016-07-28 11:59:03	Owner Key	N/A
27	0000	2016-07-28 12:00:32	Temp Code	N/A
28	1235	2016-07-28 12:00:39	Temp Code	N/A



WARNUNG

Halten Sie die Datenkarte (gelb), den Inhaberschlüssel und den Masterschlüssel leicht geneigt, wenn Sie sie auf dem Empfänger ansetzen und achten Sie darauf, dass die jeweilige Karte die Mitte des Empfängers berührt, wie in Abbildung 1 dargestellt.



WARNUNG

Setzen Sie die Datenkarte (gelb) auf dem Empfänger an. Sollte dies doch passieren, so müssen Sie den Vorgang von Anfang an wiederholen.



WARNUNG

Während der Datenübertragung drücken Sie * auf der Tastatur des Tresors, bevor Sie den Inhaberschlüssel oder den Masterschlüssel (blau) auf dem Empfänger ansetzen, anderenfalls öffnet sich der Tresor, ohne diesen Betrieb zu ermöglichen.

**AVISO**

Este dispositivo no es apto para su uso por parte de personas con las capacidades físicas, sensoriales o mentales reducidas, o bien con falta de experiencia y conocimiento, incluidos niños, a no ser que cuenten con la supervisión de una persona responsable de su seguridad o hayan recibido de esta las instrucciones necesarias para el uso de la unidad.

Vigile a los niños para evitar que usen el dispositivo como un juego.

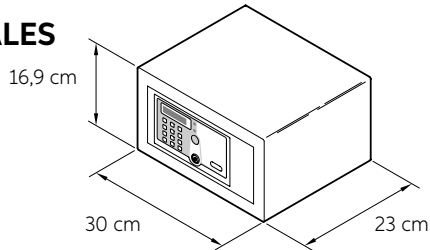
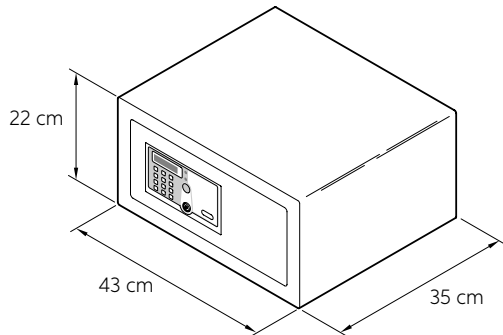
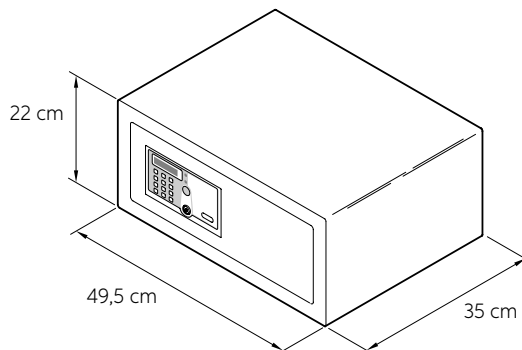
DIMENSIONES GENERALES**SAFE 10 SMART****SAFE 30 SMART****SAFE 35 SMART PLUS**

SAFE 10/30 SMART - 35 SMART PLUS

CONTENIDO DEL PAQUETE

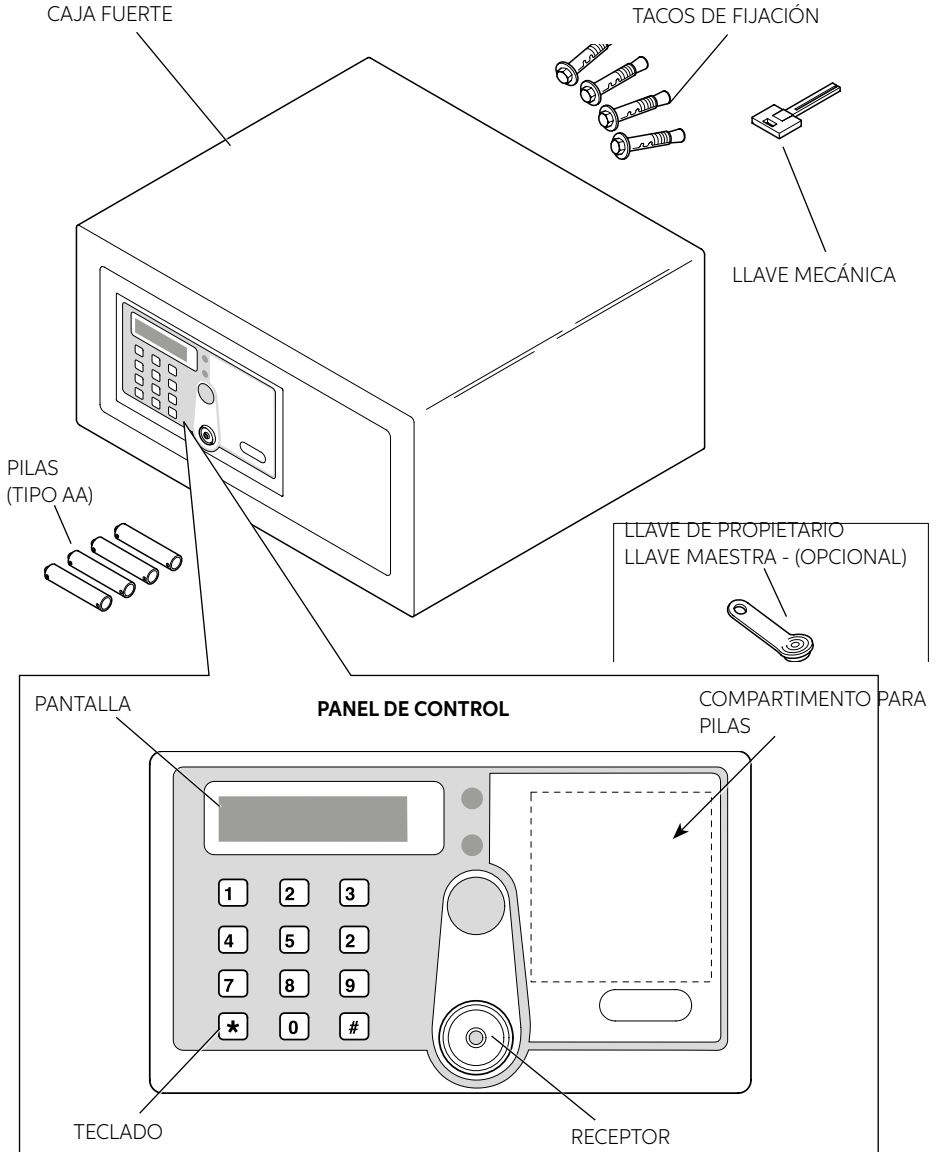

INSTALACIÓN

Tras adquirir la caja fuerte y para hacer posible su uso, deberá llevar a cabo la instalación mediante una serie de sencillos pasos.

COLOCACIÓN DE LAS PILAS

Extraiga el tornillo, retire la cubierta protectora e inserte las pilas en la posición adecuada.

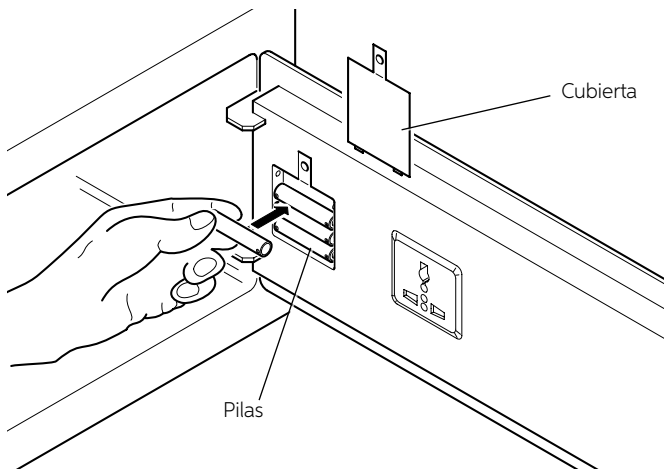
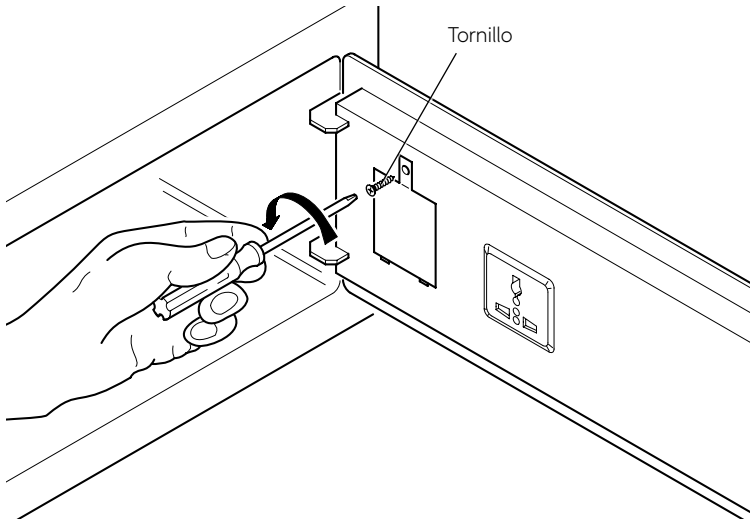

SAFE 10/30 SMART - 35 SMART PLUS

POSICIONAMIENTO

Ahora usted puede colocar la caja fuerte en un mueble o en un armario, y bloquearla con 2 tornillos suministrados.

La caja fuerte está equipada con 8 agujeros: 4 en la pared posterior y 4 en el plano horizontal, para ser utilizado para asegurarla. La elección, a discreción del instalador, depende del lugar en el que se colocará la caja fuerte.

Nota: fijar la caja fuerte a través de los dos orificios de fijación, en diagonal en el mismo lado. Nota: fijar la caja fuerte a través de los dos orificios de fijación, en diagonal en el mismo lado.



DIAGRAMA DE PERFORACIONES

SAFE 10 SMART



SAFE 30 SMART

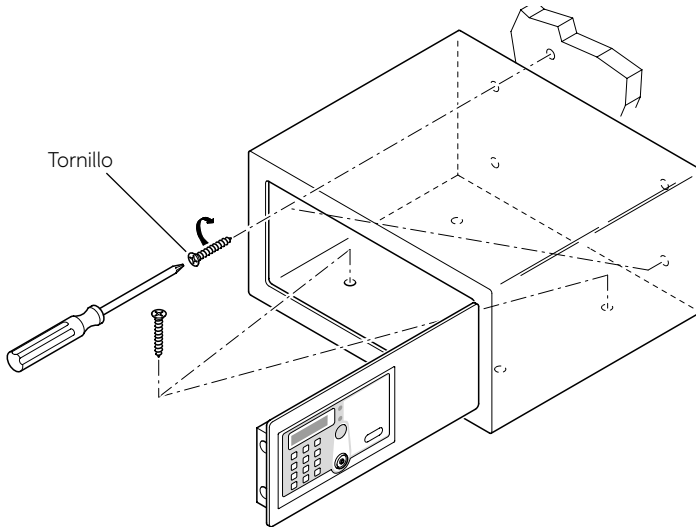
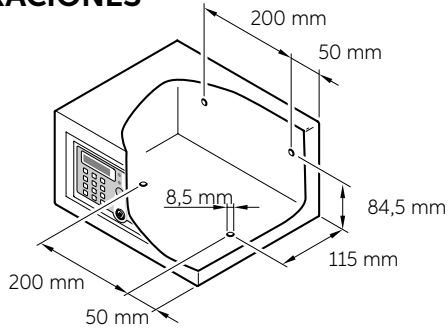
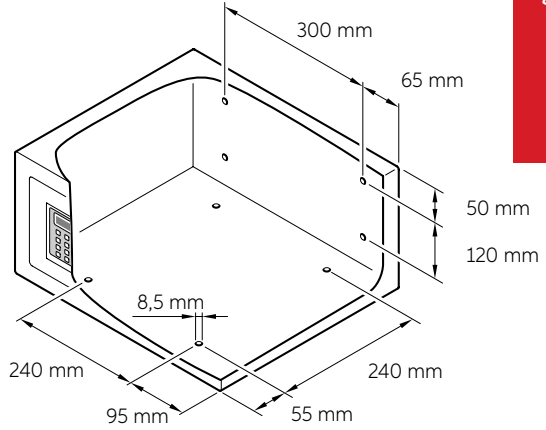

SAFE 35 SMART PLUS

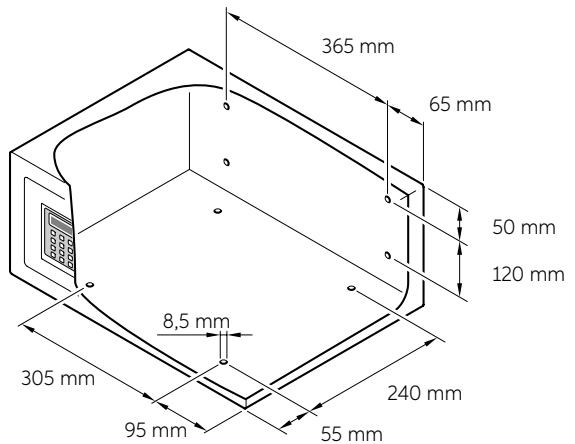

ESPAÑOL

SAFE 10/30 SMART - 35 SMART PLUS

AJUSTES PRELIMINARES

INICIALIZACIÓN/REINICIO

La operación de reinicio solo será necesaria para aquellas cajas fuertes que ya hayan sido utilizadas y, por tanto, inicializadas. No es preciso realizar este procedimiento con las cajas fuertes nuevas, recién adquiridas e instaladas.

Para reiniciar la memoria, pulse el botón RESET (consulte la sección "Instrucciones de uso"). Se oirán tres señales acústicas (pitidos) para indicar que el proceso se ha completado y que todas las llaves y claves previamente memorizadas se han borrado.

LLAVE DE PROPIETARIO

La llave de propietario es la llave principal, necesaria para la configuración de la caja fuerte y para su apertura en caso de emergencia.

ACTIVACIÓN DE LA LLAVE DE PROPIETARIO (ROJA O AZUL)

Una vez realizada la inicialización, coloque la primera llave IB (roja o azul) en el receptor. Tras emitir tres señales acústicas (pitidos), la caja fuerte se abrirá y la llave IB utilizada se memorizará como la llave de propietario. La primera llave electrónica apoyada en el seguro se convierte en llave de propietario (roja o azul). Solo se puede configurar una llave de propietario para cada caja fuerte.

APERTURA DE LA CAJA FUERTE CON LA LLAVE DE PROPIETARIO

Pulse el botón RESET (consulte la sección "Instrucciones de uso") y se oirán tres señales acústicas para indicar que se ha borrado la llave de propietario de la memoria.

DESACTIVACIÓN DE LA LLAVE DE PROPIETARIO

Pulse el botón RESET (consulte la sección "Instrucciones de uso") y se oirán tres señales acústicas para indicar que se ha borrado la llave de propietario de la memoria.

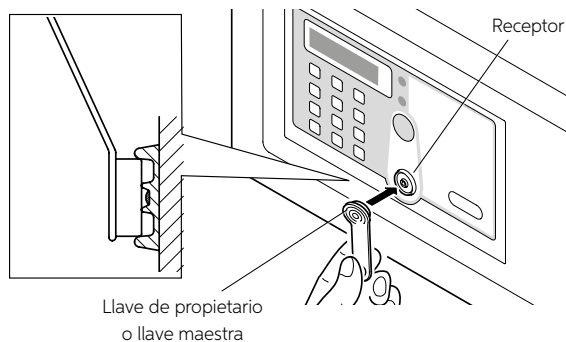

LLAVE MAESTRA

Las llaves maestras son las llaves secundarias. Son necesarias para abrir la caja fuerte en caso de emergencia.

ACTIVACIÓN DE UNA LLAVE MAESTRA (ROJA O AZUL)

Coloque la llave de propietario en el receptor. Tras oír un pitido, vuelva a colocarla y, tras oír un segundo pitido, coloque en el receptor una llave IB. Se oirá un tercer pitido que indica que la llave IB utilizada se ha memorizado como llave maestra. Se pueden activar hasta un máximo de cinco llaves maestras para cada caja fuerte.

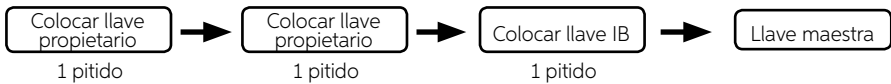

Para configurar otra llave IB como llave maestra, colóquela en el receptor antes de que transcurran 4 segundos desde la última operación. La caja fuerte emitirá cuatro pitidos que indican que la llave maestra se ha activado.

APERTURA DE LA CAJA FUERTE CON UNA LLAVE MAESTRA

Coloque la llave maestra en el receptor y, tras emitir un pitido, la caja fuerte se abrirá.

DESACTIVACIÓN DE UNA LLAVE MAESTRA

Coloque la llave de propietario en el receptor. Tras oír un pitido, vuelva a colocarla y, tras oír un segundo pitido, coloque en el receptor la llave maestra. Se oirán dos pitidos que indican que se ha borrado la llave maestra de la memoria.

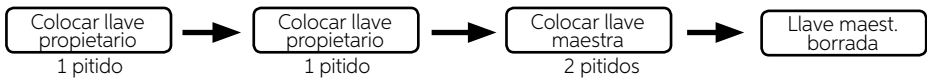

Puede seguir borrando llaves maestras antes de que transcurran 4 segundos desde la última operación.

DESACTIVACIÓN DE TODAS LAS LLAVES MAESTRAS

Coloque la llave de propietario en el receptor. Tras oír un pitido, vuelva a colocarla y, tras oír un segundo pitido, coloque la llave maestra una vez más. Se oirán tres pitidos que indican que se han borrado todas las llaves maestras de la memoria.

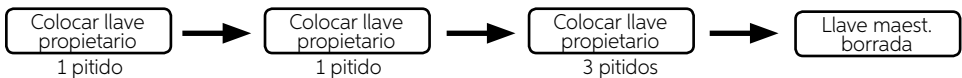

AVISO

En este momento, Master Key ya no puede abrir la caja fuerte; para reactivarlo, seguir de nuevo los procedimientos descritos anteriormente.

SAFE 10/30 SMART - 35 SMART PLUS

CLAVE TEMPORAL – COLOQUE EL INTERRUPTOR DESLIZANTE A LA IZQUIERDA (LADO DE LA BISAGRA) - (COMPARTIMENTO DE LA BATERÍA)

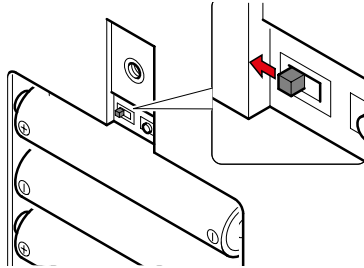

CONFIGURACIÓN DE LA CLAVE TEMPORAL

Con la caja fuerte abierta, introduzca una clave de entre 4 y 9 dígitos, seguida de #. Tras emitir dos pitidos, la caja fuerte se cerrará y la clave insertada se guardará en la memoria como clave temporal. Se puede configurar una clave temporal para cada caja fuerte hasta su sustitución por una clave permanente.

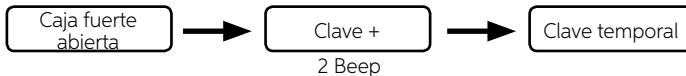

CIERRE DE LA CAJA FUERTE

Introduzca la clave temporal de entre 4 y 9 dígitos, seguida de #. La caja fuerte emitirá un pitido y se cerrará.

APERTURA DE LA CAJA FUERTE

Introduzca la clave temporal y la caja fuerte se abrirá.

Si ha olvidado la clave temporal, coloque la llave de propietario o una llave maestra en el receptor, y la caja fuerte se abrirá.

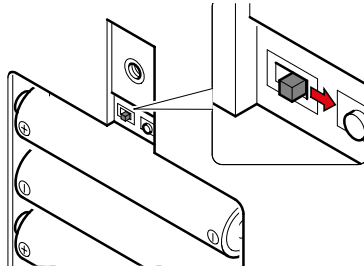
CLAVE PERMANENTE – COLOQUE EL INTERRUPTOR DESLIZANTE A LA DERECHA (LADO CERRADURA DE LA PUERTA) - (COMPARTIMENTO DE LA BATERÍA)**CONFIGURACIÓN DE LA CLAVE PERMANENTE**

Pulse el botón ***** y coloque la llave de propietario en el receptor. Tras oír un pitido, introduzca una clave de entre 4 y 9 dígitos, seguida de #. Tras emitir dos pitidos, aparecerá la palabra "CLOSE" en la pantalla de la caja fuerte y la clave introducida se guardará en la memoria como clave permanente. Solo se puede asignar una clave permanente para cada caja fuerte.

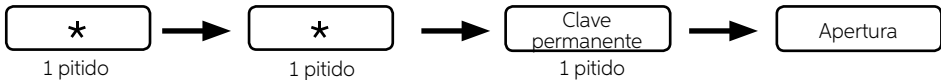
**APERTURA DE LA CAJA FUERTE**

Pulse el botón *****, vuelva a pulsar el botón ***** e introduzca la clave permanente, seguida de #. Coloque la llave de propietario o la llave maestra en el receptor y la caja fuerte se abrirá.

CIERRE DE LA CAJA FUERTE

Pulse el botón **#** y, tras emitir dos pitidos, la caja fuerte se cerrará.

SAFE 10/30 SMART - 35 SMART PLUS

INSTRUCCIONES DE USO

La caja fuerte se entrega al usuario con la puerta abierta y lista para su uso.

APERTURA Y CIERRE DE LA CAJA FUERTE

Para cerrar la caja fuerte, mantenga la puerta cerrada bajo presión e introduzca la clave en el teclado seguida de la tecla #. Esta clave puede estar compuesta de entre 4 y 9 dígitos, a elección del usuario.

Para abrir la caja fuerte, simplemente vuelva a introducir la misma clave, de nuevo seguida de la tecla #. Si teclea un dígito erróneo durante la introducción de la clave, pulse la tecla * para borrarlo e introducir el dígito correcto.

Puede cambiar la clave secreta cada vez que abra y cierre la caja fuerte.



AVISO

Si el usuario olvida el código o bien no se encuentra presente y la caja fuerte está cerrada, es posible abrirla con la llave de propietario, una llave maestra o la llave mecánica.

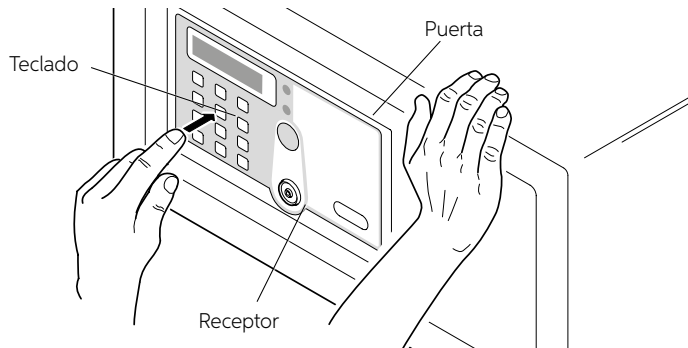

USO DE LA LLAVE DE PROPIETARIO Y LA LLAVE MAESTRA

Si el usuario olvida la clave configurada y la caja fuerte está cerrada, es posible abrirla con la llave de propietario o una llave maestra, como se indica a continuación.

Coloque la llave de propietario o la llave maestra en el receptor. Una señal acústica (pitido) confirmará la apertura de la caja fuerte.

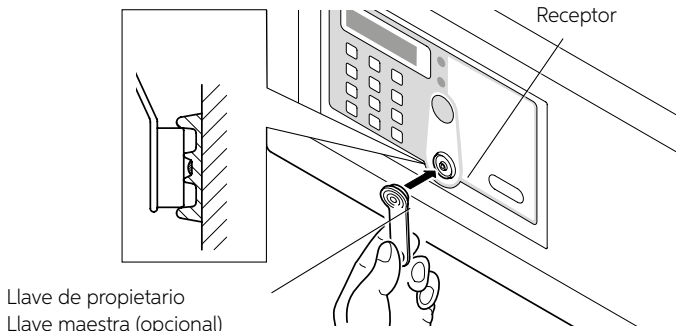

USO DE LA LLAVE MECÁNICA

En caso de pérdida accidental de la llave de propietario o la llave maestra, o de avería de la tarjeta electrónica, es posible abrir la caja fuerte con la llave mecánica, siguiendo el procedimiento indicado a continuación. Extraiga el adhesivo delantero de la puerta e introduzca la llave mecánica, suministrada con el dispositivo, en la cerradura disponible para ello. Así podrá abrir la puerta de forma manual.



AVISO

No deje nunca la llave mecánica, la llave de propietario ni las llaves maestras dentro de la caja fuerte.

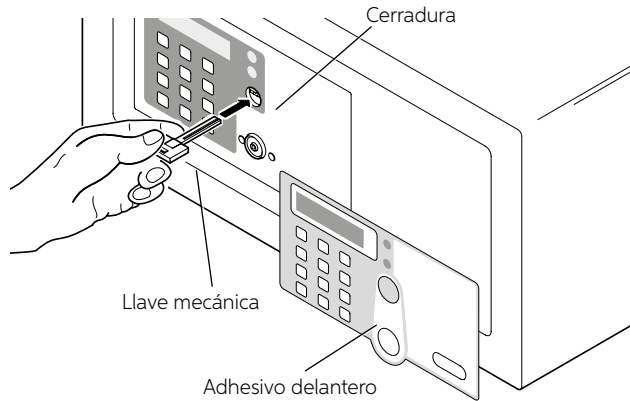

ESPAÑOL

FUNCIÓN DE ALARMA

Tras el tercer intento de introducir una clave errónea, la caja fuerte emitirá una señal acústica durante sesenta segundos y se bloqueará.

Una vez transcurridos los sesenta segundos, puede volver a usar la caja fuerte.

BOTÓN DE REINICIO

El botón RESET, situado encima del compartimento para pilas, se usa para borrar todos los datos guardados en relación a las llaves configuradas.

Pulse el botón RESET con la punta de un destornillador pequeño, como se muestra en la ilustración, si desea que todas las llaves memorizadas dejen de estar asociadas a la caja fuerte y se puedan configurar otras nuevas. Por ejemplo, se recomienda utilizar la función RESET, pulsando el botón correspondiente, en caso de pérdida de al menos una de las llaves.

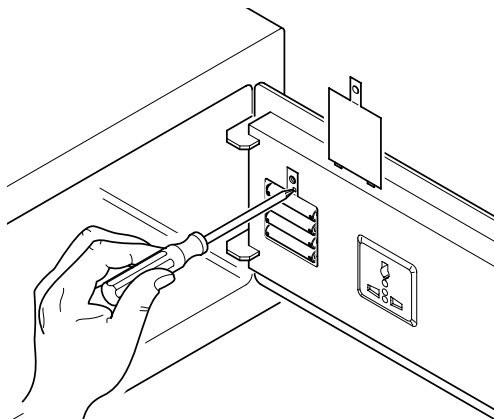

SAFE 10/30 SMART - 35 SMART PLUS

SUSTITUCIÓN DE LAS PILAS

Si un tono de advertencia ("bip") se envía desde la caja fuerte después de cada apertura y cierre, las baterías necesitan ser reemplazadas.

Para ello, extraiga el tornillo de la cubierta protectora, retírela y cambie las pilas gastadas por unas nuevas.

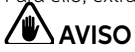

AVISO

Utilice siempre pilas alcalinas de 1,5 voltios. Riesgo de explosión al sustituir la batería por una de tipo no especificado por el fabricante.

Deseche las baterías usadas de acuerdo con las normativas locales.



AVISO

Las baterías se suministran gratis para el funcionamiento de prueba y están a ser reemplazados en un corto período de tiempo.

SUMINISTRO ELÉCTRICO DE EMERGENCIA

Es posible colocar una batería de 9 V en los dos contactos situados a la derecha de la pantalla. De esta forma, si no se sustituyen las pilas antes de que se agoten por completo, la caja fuerte dispondrá de un suministro eléctrico temporal y será posible, por tanto, abrirla.

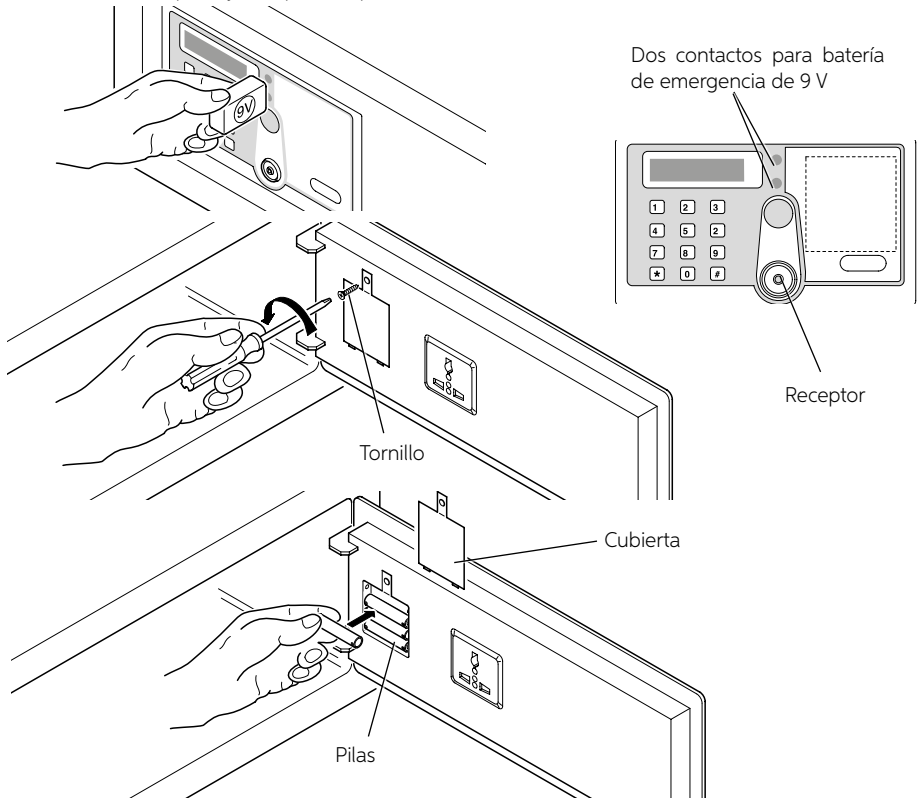

SAFE_10_30_35_SMART_IM_20190517

TOMA DE CORRIENTE UNIVERSAL (SÓLO PARA SAFE 30/35)

Una toma de corriente universal esta posicionada en el interior de la puerta de la caja, para la conexión a la red eléctrica de diversos equipos tales como un ordenador personal o un cargador de batería para el teléfono celular. El cable de alimentación de esta toma de corriente sale por la parte trasera de la caja fuerte y termina en tres cables (fase, neutro y tierra) que se pueden conectar directamente a los terminales de la instalación eléctrica o a un enchufe normal.

Si desea conectarlo directamente a la instalación eléctrica, esta debe disponer de un dispositivo completo de aislamiento de la línea (desconexión omnipolar), siendo la distancia de apertura mínima de los contactos de 3,5 mm.

Si se conecta el cable de alimentación a un enchufe normal, asegúrese de que este sea fácilmente accesible en todo momento.

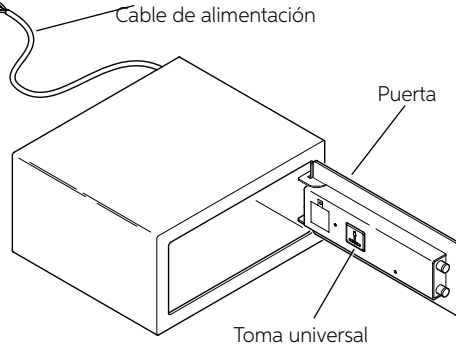

AVISO

Si el cable de alimentación resulta dañado por cualquier motivo, desconéctelo del sistema eléctrico (o saque el conector del enchufe) y póngase en contacto con el servicio de asistencia técnica.

INDEL B SMART BOX

Se puede emplear el programa Indel B Smart Box para llevar un registro de las aperturas de la caja fuerte en un archivo de datos. Este programa ordena el registro según la clave de usuario o el tipo de llave (llave de propietario, llave maestra o llave mecánica) usada para abrir la caja fuerte, mostrando la fecha y hora de cada apertura.



AVISO

El programa precisa una serie de requisitos de sistema básicos para su instalación, que son los siguientes:

Sistema operativo: Windows Xp, Windows 2000 o Windows 98

RAM: 64 MB

Procesador: Pentium III

CONECTOR USB

CONECTOR DE SERIE

TARJETA DE DATOS
(AMARILLA)

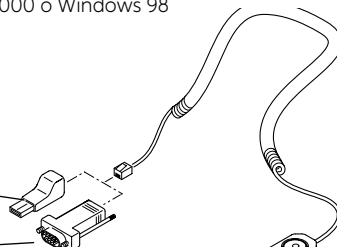

CODIFICADOR

TARJETA DE TIEMPO
(VERDE)

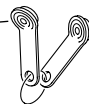

SAFE 10/30 SMART - 35 SMART PLUS

ACCESORIOS SUMINISTRADOS CON EL EQUIPO

INSTALACIÓN DEL SOFTWARE

En primer lugar, hay que descargar el software de instalación escribiendo el siguiente enlace www.indelb.it/smartboxsoftware.

Una vez finalizado el procedimiento de descarga, iniciar el archivo llamado IndelBSmartBoxV2014.10.

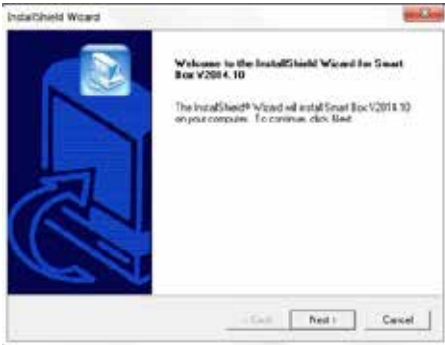

Una vez ejecutado, aparecerá una sucesión de ventanas de instalación que conducirán al usuario paso a paso a través de la instalación del software.

Esta ventana muestra las características generales del software que se va a instalar.

Haga clic en el botón "Next" para continuar la instalación.

Haga clic en el botón "Cancel" para detener la instalación.



En esta ventana, es necesario introducir datos personales sobre el usuario y el fabricante.

Escriba los datos personales del usuario en el campo "Name" y el nombre del fabricante en el campo "Company".

Haga clic en el botón "Back" para volver a la ventana anterior.

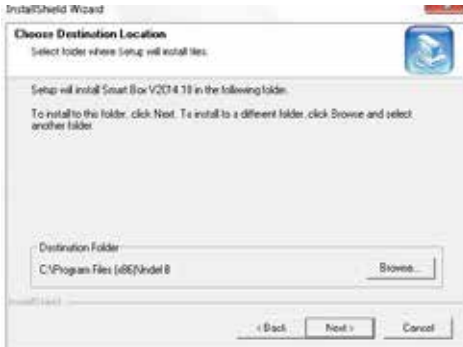

Esta ventana solicita que el usuario especifique la ruta de destino para el software.

Haga clic en el botón "Browse" para seleccionar una ubicación diferente.



Esta ventana muestra el nombre de la carpeta.

Haga clic en "Next" para continuar con la instalación.

SAFE 10/30 SMART - 35 SMART PLUS

INSTALACIÓN DEL CODIFICADOR

Una vez completada la instalación del software, será necesario conectar el codificador al ordenador mediante una conexión de serie o USB. Cuando haya decidido el tipo de conexión, aparecerá una sucesión de ventanas de instalación del controlador del codificador que conducirán al usuario paso a paso a través de la misma.



En esta ventana, se solicita la selección del tipo de instalación que se desea realizar.

En la primera ventana, seleccione la opción "No, Not this time" y, a continuación, haga clic en el botón "Next". En la segunda ventana, seleccione "Install the software automatically (Recommended)" y, a continuación, haga clic en el botón "Next".

Haga clic en el botón "Next" para continuar la instalación.

Haga clic en el botón "Cancel" para detener la instalación.



Esta ventana indica que la instalación del controlador se ha completado. Haga clic en el botón Finish para salir de la instalación.



Tras este procedimiento, el programa Indel B Smart Box estará listo para su uso y el ordenador lo ejecutará automáticamente al finalizar la instalación. Si no es así, búsquelo en el menú Programas y ábralo de forma manual.

INTERFAZ DE USUARIO

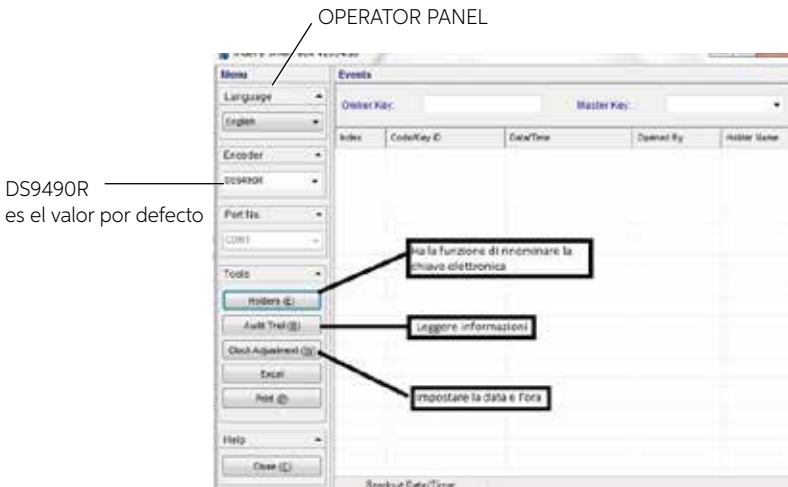

AJUSTES INICIALES

Tras ejecutar el programa, seleccione el tipo de conexión empleada en el panel del usuario. Las teclas Holders, Audit Trail, Clock Adjustment, Excel, Print y Close, sirven, respectivamente, para cambiar el nombre de la llave electrónica (Holders), leer la información (Audit Trail), establecer la fecha y la hora (Clock Adjustment), guardar los datos descargados en formato Excel (Excel), imprimir los datos archivados (Print) y cerrar el programa (Close).

AJUSTE DE FECHA Y HORA DE LA CAJA FUERTE

Antes de comenzar a usar el programa, es necesario ajustar correctamente la fecha y la hora de la caja fuerte. La fecha y la hora que se guardarán en la tarjeta de tiempo serán las configuradas en el ordenador. Para llevar a cabo esta operación, siga los pasos descritos a continuación.



AVISO

La pérdida de sincronización entre la fecha y la hora configuradas en la caja fuerte y la fecha y la hora del ordenador se debe al lapso de tiempo que transcurre entre el momento en que se guardan estos datos en la tarjeta de tiempo y el momento en que se memorizan en la caja fuerte.



Conecte la tarjeta de tiempo (verde) a uno de los dos puertos del codificador y haga clic en el botón Write en el panel del usuario.

SAFE 10/30 SMART - 35 SMART PLUS



Se abrirá una ventana para solicitar la confirmación de la selección. Haga clic en el botón Yes.



A continuación, aparecerá una nueva ventana de confirmación. Haga clic en el botón OK.

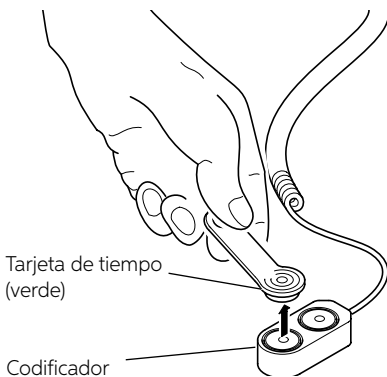

Retire la tarjeta de tiempo (verde) del puerto del codificador.

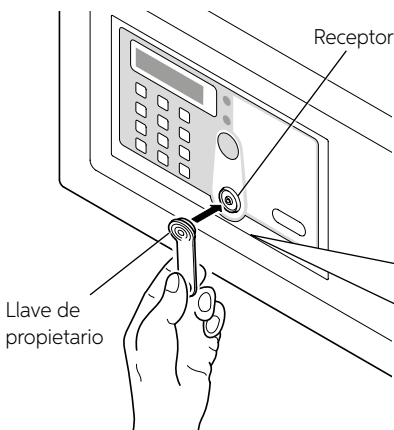

Teclee el carácter * en el teclado de la caja fuerte y coloque la llave de propietario en el receptor. Una señal acústica (pitido) confirma que ha sido reconocida.

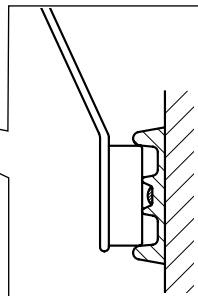

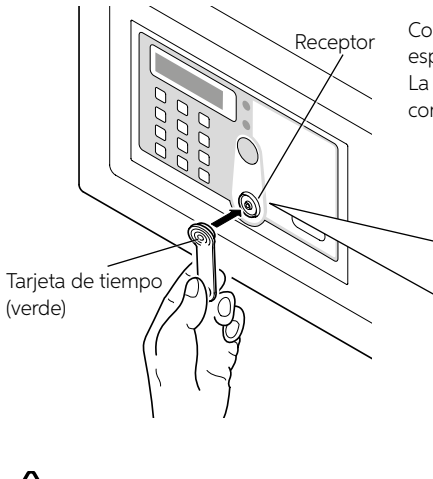

Coloque la tarjeta de tiempo (verde) en el receptor y espere a que emita una señal acústica (pitido). La configuración de la fecha y la hora se ha completado.



Coloque la tarjeta de tiempo (verde) en el receptor. De lo contrario, será necesario volver a pulsar el botón *, colocar la llave de propietario (roja) en el receptor y, a continuación, colocar la tarjeta de tiempo (verde).

REGISTRO DE DATOS

Para registrar los datos en el ordenador, es necesario transferirlos desde la caja fuerte mediante la tarjeta de datos (amarilla). El archivo de datos puede contener un máximo de trecientas aperturas. Para llevar a cabo la transferencia, siga el procedimiento descrito a continuación.

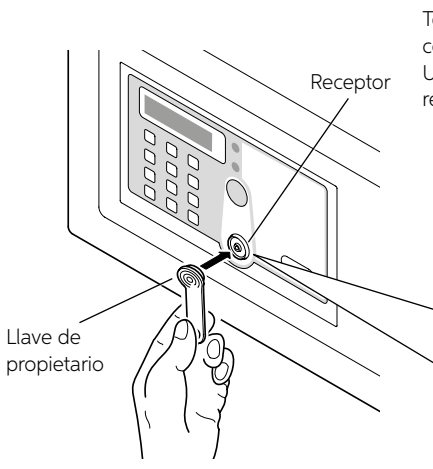

Teclee el carácter * en el teclado de la caja fuerte y coloque la llave de propietario en el receptor. Una señal acústica (pitido) confirma que ha sido reconocida.

SAFE 10/30 SMART - 35 SMART PLUS

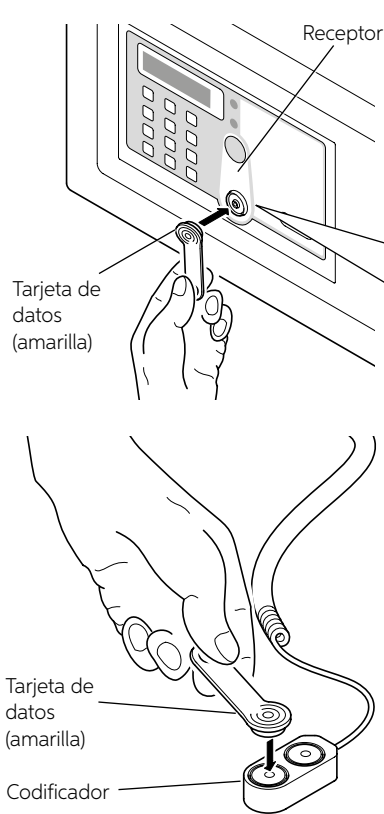

Coloque la tarjeta de datos (amarilla) en el receptor. Una serie de señales acústicas (pitidos) intermitentes confirmarán que la transferencia de datos se está ejecutando. Cuando concluyan las señales, la transferencia se habrá completado.

Coloque la tarjeta de datos (amarilla) en uno de los puertos del codificador y haga clic en el botón Read en el panel del usuario. A continuación, se abrirá una ventana de confirmación.



Haga clic en el botón Yes.

La transferencia de datos de la tarjeta de datos (amarilla) al ordenador dará comienzo. El proceso puede tardar varios minutos. Al finalizar la transferencia de datos, aparecerá en pantalla una ventana de confirmación.



Haga clic en el botón OK.

Ya puede ver y, si lo desea, imprimir el registro de datos correspondientes a todas las veces que se ha abierto la caja fuerte.

NÚMEROS DE APERTURA

FECHA Y HORA DE APERTURA

TIPO DE LLAVE UTILIZADA O COMBINACIÓN ESTABLECIDA POR EL USUARIO

Index	Code/Key ID	Date/Time	Opened By	Holder Name
1	01033199-000012	2010-10-08 20:43:27	Owner Key	N/A
2	01033199-000012	2010-07-28 11:51:32	Owner Key	N/A
3	2500	2010-07-28 11:51:44	Temp Code	N/A
4	2016	2010-07-28 11:51:51	Temp Code	N/A
5	3336	2010-07-28 11:51:58	Temp Code	N/A
6	01033190-000012	2010-07-28 11:52:04	Owner Key	N/A
7	01033190-000012	2010-07-28 11:52:17	Owner Key	N/A
8	4567	2010-07-28 11:52:27	Temp Code	N/A
9	12345678	2010-07-28 11:52:40	Temp Code	N/A
10	9000	2010-07-28 11:52:46	Temp Code	N/A
11	2512	2010-07-28 11:52:54	Temp Code	N/A
12	01033190-000012	2010-07-28 11:52:27	Owner Key	N/A
13	01033190-000012	2010-07-28 11:57:12	Owner Key	N/A
14	5656	2010-07-28 11:57:25	Temp Code	N/A
15	9009	2010-07-28 11:57:31	Temp Code	N/A
16	8008	2010-07-28 11:57:37	Temp Code	N/A
17	4444	2010-07-28 11:57:43	Temp Code	N/A
18	01033190-000012	2010-07-28 11:57:54	Owner Key	N/A
19	1234	2010-07-28 11:54:05	Temp Code	N/A
20	8968	2010-07-28 11:58:11	Temp Code	N/A
21	2424	2010-07-28 11:58:19	Temp Code	N/A
22	0502	2010-07-28 11:58:27	Temp Code	N/A
23	4588	2010-07-28 11:58:33	Temp Code	N/A
24	7412	2010-07-28 11:58:39	Temp Code	N/A
25	7509	2010-07-28 11:58:46	Temp Code	N/A
26	01033190-000012	2010-07-28 11:59:08	Owner Key	N/A
27	0000	2010-07-28 12:00:32	Temp Code	N/A
28	1205	2010-07-28 12:00:39	Temp Code	N/A

 **AVISO**

Incline ligeramente la tarjeta de datos (amarilla), la llave de propietario y la llave maestra al colocarlas en el receptor, de forma que las tarjetas toquen el centro del receptor, como se muestra en la ilustración 1.

 **AVISO**

Coloque la tarjeta de datos (amarilla) en el receptor. De lo contrario, será necesario repetir el procedimiento desde el principio.

 **AVISO**

Durante la transferencia de datos, se debe pulsar la tecla * del teclado de la caja fuerte antes de colocar la llave de propietario o la llave maestra en el receptor. De lo contrario, la caja fuerte se abrirá sin dejar lugar a la operación.

