

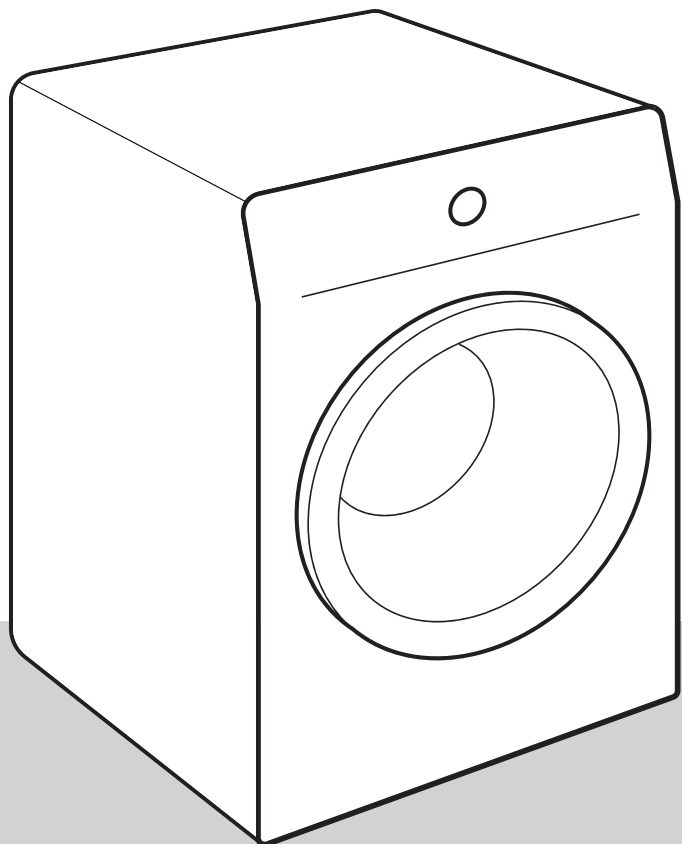

IT

# ISTRUZIONI DETTAGLIATE PER L'USO DELLA LAVATRICE

ASW84E-1



Nelle istruzioni sono contenuti dei simboli che hanno il seguente significato:



Informazioni, consigli o raccomandazioni



Avviso di pericolo



Avviso di pericolo di scosse elettriche



Avviso di pericolo di superficie calda



Avviso di rischio di incendio



È importante leggere attentamente le istruzioni.

# CONTENUTO

<b>4 AVVISO DI SICUREZZA</b> .....	<b>INTRODUZIONE</b>
<b>8 DESCRIZIONE DELLA LAVATRICE</b> 9 Dati tecnici 10 Pannello di comando	
<b>12 INSTALLAZIONE E COLLEGAMENTO</b> 12 Rimozione delle protezioni per il trasporto 13 Spostamento e ripetizione del trasporto 13 Scelta dello spazio 13 Regolazione dei piedini della lavatrice 14 Collocazione della lavatrice 16 Collegamento alla rete idrica 17 Installazione dei tubi di scarico dell'acqua 18 Collegamento alla rete elettrica .....	<b>PPREPARAZIONE DELLA LAVATRICE PRIMA DEL PRIMO UTILIZZO</b>
<b>19 PRIMA DELL'USO PER LA PRIMA VOLTA</b>	
<b>20 PASSI DI LAVAGGIO (1 - 6)</b> 20 1° passo: Tenere in considerazione le indicazioni delle etichette dei capi 21 2° passo: Preparazione del bucato al lavaggio 23 3° passo: Selezione del programma di lavaggio 28 4° passo: Selezione delle funzioni supplementari 34 5° passo: Avvio del programma di lavaggio 34 6° passo: Fine del programma di lavaggio .....	<b>PASSI DI LAVAGGIO</b>
<b>35 INTERRUZIONE E MODIFICA DEL PROGRAMMA</b> .....	
<b>38 PULIZIA E MANUTENZIONE</b> 38 Pulizia del cassetto del detersivo 39 Pulizia della rete del tubo di alimentazione idrica, dell'alloggiamento del cassetto del detersivo e della guarnizione in gomma dell'oblò 40 Pulizia filtro della pompa 41 Pulizia dell'esterno della lavatrice	<b>PULIZIA E MANUTENZIONE DELLA LAVATRICE</b>
<b>42 SOLUZIONE DEI PROBLEMI</b> 42 Che cosa fare ...? 42 Tabella dei difetti e degli errori 47 Assistenza .....	
<b>48 CONSIGLI PER UN LAVAGGIO E UN USO ECONOMICO DELLA LAVATRICE</b> <b>51 SCHEDA INFORMATIVA</b> <b>53 SMALTIMENTO</b>	<b>SOLUZIONE DEI PROBLEMI</b>  <b>ALTRO</b>

# AVVISO DI SICUREZZA



**Leggere attentamente le istruzioni per l'uso prima di utilizzare la lavatrice.**

**Si prega di non utilizzare la lavatrice senza prima leggere e capire le istruzioni per l'uso.**

**Le istruzioni per l'uso della lavatrice comprendono diversi tipi/modelli di lavatrici, quindi possono essere descritte anche impostazioni e forniture che la vostra lavatrice non ha.**

**La mancata osservanza delle istruzioni per l'uso o l'uso improprio della lavatrice può causare danni alla biancheria, alla lavatrice o all'utente. Conservare le istruzioni per l'uso vicino alla lavatrice.**

Il manuale di istruzioni è disponibile presso i centri di assistenza clienti.

**Questo apparecchio è destinato ad essere utilizzato in ambiti domestici e simili come:**

- cucine per il personale in negozi, uffici e altri ambienti di lavoro;
- agriturismi;
- per clienti in alberghi, motel e altri ambienti di tipo residenziale;
- Bed and Breakfast e similari.

Seguire le istruzioni per l'installazione corretta della lavatrice e il collegamento alla rete idrica e alla rete elettrica (vedere il capitolo »INSTALLAZIONE E COLLEGAMENTO«).

Il collegamento alla rete idrica e alla rete elettrica deve essere eseguito da un tecnico qualificato.

Le riparazioni e la manutenzione relative alla sicurezza o alle prestazioni devono essere eseguite da tecnici qualificati.

Per evitare pericoli, un **eventuale cavo danneggiato** può essere sostituito solo dal produttore, dal servizio assistenza o da una persona autorizzata.

La lavatrice non deve essere collegata alla rete elettrica tramite un congegno di interruttori esterno come ad esempio un timer e non deve essere collegata a una rete elettrica che viene regolarmente attivata e disattiva dal fornitore di energia elettrica.

**Non posizionare la lavatrice in un ambiente in cui la temperatura potrebbe scendere al di sotto dei 5°C**, poiché in caso di congelamento dell'acqua i pezzi della lavatrice si possono danneggiare.

Le fessure per la ventilazione nella base della lavatrice non devono essere ostruite da un tappeto.

**Quando si collega la lavatrice alla rete idrica**, utilizzare obbligatoriamente il tubo di carico dell'acqua e le guarnizioni fornite. La pressione dell'acqua deve essere compresa tra 0,05 e 0,8 MPa (0,5-8 bar).

Per collegare la lavatrice alla rete idrica è necessario utilizzare il nuovo cavo di collegamento; non riutilizzare i vecchi cavi di collegamento.

L'estremità del tubo di scarico non deve arrivare fino all'acqua scaricata.

Prima dell'inizio del lavaggio spingere l'oblò nel punto segnato per bloccarlo. Durante il programma di lavaggio l'oblò non può essere aperto.

**Si raccomanda prima del primo lavaggio** di rimuovere eventuali impurità dal cestello della lavatrice usando il programma Coton blanc/Cotone bianco 90°C (vedere la TABELLA DEI PROGRAMMI).

**Dopo aver terminato il lavaggio, chiudere il rubinetto dell'acqua ed estrarre la spina della lavatrice dalla presa a muro.**

Usare la lavatrice solo per il lavaggio come descritto nelle istruzioni. Non per lavaggio a secco.

Usare solo detersivi per lavaggio a macchina e per la cura del bucato. Non rispondiamo di eventuali danni e macchie sulle guarnizioni e sui pezzi in plastica derivanti da un uso improprio di candeggina e agenti coloranti.

**Quando si rimuove il calcare**, usare agenti che hanno una protezione aggiuntiva anticorrosiva. Seguire le istruzioni del produttore. Completare la rimozione del calcare sciacquando diverse volte o avviando il Autonettoyage/Autopulizia (Programma autopulente) per rimuovere eventuali residui di acidi (ad es. aceto, ...).

 Non utilizzare detersivi che contengono solventi poiché esiste la possibilità che si generino (producano) gas tossici, danni alla lavatrice oltre al rischio di incendio ed esplosione.

Non vengono rilasciati ioni d'argento durante il programma di lavaggio.

La lavatrice non è destinata all'uso da parte di persone (compresi i bambini) con disabilità fisiche o mentali o mancano di esperienza e conoscenza. Queste persone devono ricevere istruzioni sull'uso della lavatrice dalla persona responsabile della loro sicurezza.

## **SICUREZZA BAMBINI**

Prima di chiudere l'oblò della lavatrice e di avviare il programma, assicurarsi che non vi sia null'altro nel cestello che non il bucato (ad esempio, se un bambino si è arrampicato entrando nel cestello della lavatrice e ha chiuso l'oblò dall'interno).

Tenere il detersivo e l'ammorbidente lontano dalla portata dei bambini.

**Attivare la Sicurezza bambini.** Vedere il capitolo »SELEZIONE DELLE IMPOSTAZIONI/Sicurezza bambini«.

**Non consentire ai bambini di età inferiore ai tre anni di stare nelle vicinanze dell'apparecchio, tranne se sono costantemente sotto controllo.**

**La lavatrice è fabbricata in conformità con tutti gli standard di sicurezza prescritti.**

Questa lavatrice può essere usata da bambini di età superiore agli 8 anni, nonché da persone con ridotte capacità fisiche, sensoriali e mentali o mancanti di esperienza e conoscenza, ma solo se la lavatrice viene usata sotto appropriato controllo, se hanno ricevuto istruzioni appropriate sull'uso sicuro della lavatrice e se vengono informati sui pericoli di un uso inappropriato. Assicurarsi che i bambini non giochino con la lavatrice. I bambini non devono pulire la lavatrice o eseguire attività di manutenzione sull'apparecchio senza un adeguato controllo.

### **AVVISO DI PERICOLO DI SUPERFICI CALDE**

Il vetro dell'oblò a temperature di lavaggio elevate si surriscalda. Attenzione a non bruciarsi. I bambini non devono giocare nelle vicinanze del vetro dell'oblò.

**La lavatrice può essere utilizzata solo con il cavo di alimentazione in dotazione.**

# DESCRIZIONE DELLA LAVATRICE

## DAVANTI

- 1 Pannello di comando
- 2 Tasto start/pausa
- 3 Manopola per la selezione del programma
- 4 Tasto per accendere/spegnere
- 5 Cassetto del detersivo
- 6 Oblò
- 7 Targhetta informativa
- 8 Filtro della pompa

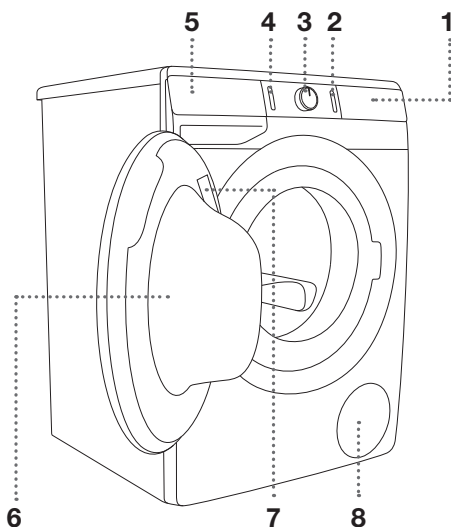

## DIETRO

- 1 Tubo della condotta dell'acqua
- 2 Cavo di collegamento
- 3 Tubo di scarico dell'acqua
- 4 Piedini regolabili

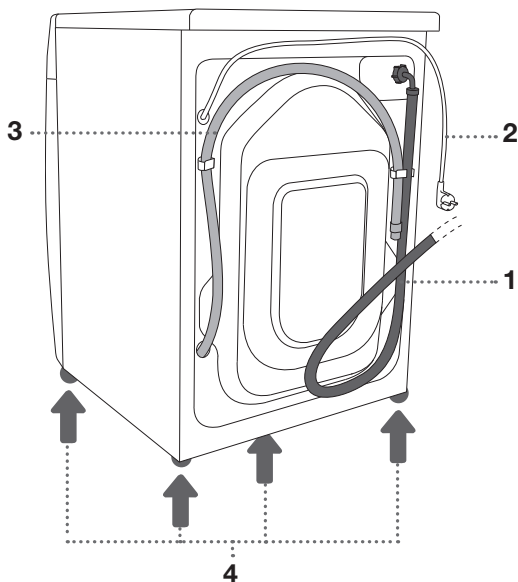





# DATI TECNICI

## (DIPENDE DAL MODELLO)

La targhetta identificativa con le informazioni di base sulla lavatrice si trova sul lato interno della porta della lavatrice (vedere il capitolo »DESCRIZIONE DELLA LAVATRICE«).

<b>Carico massimo</b>	Vedere la targhetta informativa
<b>Larghezza</b>	600 mm
<b>Altezza</b>	850 mm
<b>Profondità della lavatrice (a)</b>	545 mm
<b>Profondità con l'oblò chiuso</b>	577 mm
<b>Profondità con l'oblò aperto (b)</b>	1062 mm
<b>Peso della lavatrice</b>	8 kg (dipende dal modello)
<b>Tensione nominale</b>	Vedere la targhetta informativa
<b>Potenza nominale</b>	Vedere la targhetta informativa
<b>Collegamento</b>	Vedere la targhetta informativa
<b>Pressione dell'acqua</b>	Vedere la targhetta informativa
<b>Corrente</b>	Vedere la targhetta informativa
<b>Frequenza</b>	Vedere la targhetta informativa

Targhetta informativa

TYPE: PS22/XXXXX	MODEL: XXXXXXXXXXXXXXXX		MADE IN SLOVENIA
ART.No.: XXXXXX/XX	Ser.No.: XXXXXXXX		
XXX-XXX V ~XX Hz ⇔ XX A Pmax.: XXXX W <small>⚡</small> XXXX W Ⓢ XXXX/min XX kg XX-XX MPa			
	AUID: XXXXXXXXXXXXXXXXXXXXXXXXXXXXXXXXXXXX		

# PANNELLO DI COMANDO

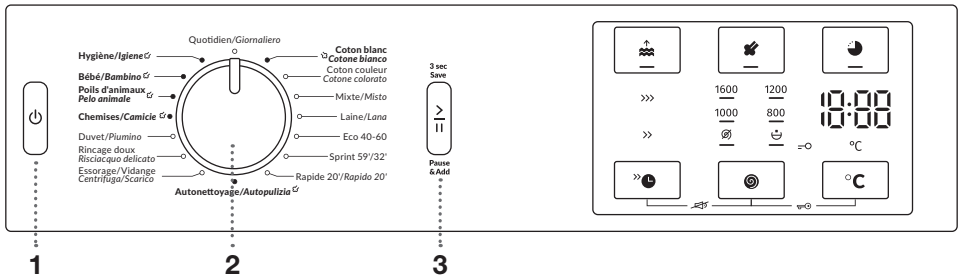

## 1 TASTO PER ACCENDERE/SPEGNERE

Per accendere e spegnere la lavatrice e per interrompere (ripristinare) il programma di lavaggio.

## 2 MANOPOLA PER LA SELEZIONE DEL PROGRAMMA

## 3 TASTO START/PAUSA

Per accendere e interrompere momentaneamente il programma.

All'avvio o durante la pausa di un programma l'illuminazione del tasto lampeggia; quando un programma è in corso l'illuminazione resta accesa di continuo.

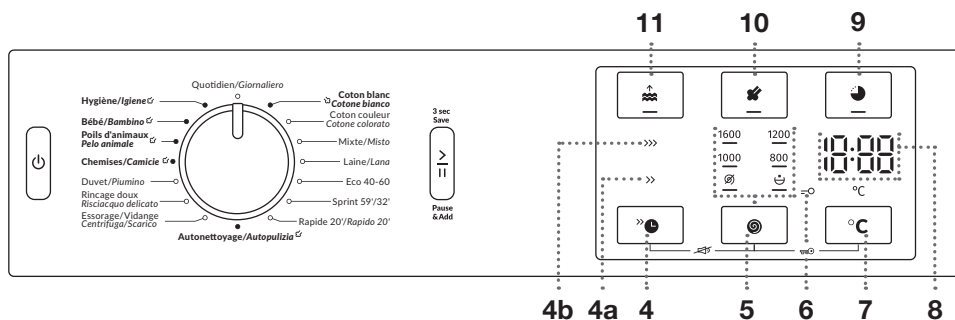

## 4 Funzione RAPIDO >>>

4a RAPIDO >>>

4b SUPER RAPIDO >>>

Minore durata del programma di lavaggio

## 5 SCAGLIARE (GIRI DELLA CENTRIFUGA

1600/SCARICO /STOP POMPA)

Possibilità di regolare la velocità di rotazione della centrifuga.

## 4+5 Suono ACCENDERE/SPEGNERE

Premere su 4+5 e tenere premuto per 3 secondi.

## 6 L'illuminazione del simbolo significa SICUREZZA BAMBINI

## 7 TEMPERATURA DI LAVAGGIO °C

Possibilità di impostare la temperatura di lavaggio

## 5+7 Blocco bambini ACCENDERE/SPEGNERE

Premere su 5+7 e tenere premuto per 3 secondi.

## 8 Sul DISPLAY sarà visualizzato quanto segue:

- Funzioni disponibili;
- Tempo rimanente al termine del programma;
- Informazioni per l'utilizzatore.

## 9 POSTICIPA FINE

Possibilità di impostare l'ora in cui terminerà il programma di lavaggio.

## 10 VAPORE

Possibilità di attivare la funzione di rinfresco della biancheria

## 11 ACQUA+

Possibilità di impostare un livello dell'acqua più elevato

# INSTALLAZIONE E COLLEGAMENTO

⚠ Rimuovere tutto il materiale di imballaggio facendo attenzione a non farsi male e a non danneggiare la lavatrice con oggetti appuntiti.

## RIMOZIONE DELLE PROTEZIONI PER IL TRASPORTO

⚠ Prima di utilizzare la lavatrice per la prima volta, occorre rimuovere le protezioni per il trasporto in modo che non si verifichino danni quando si accende la lavatrice bloccata. Per tali danni la garanzia non è applicabile!

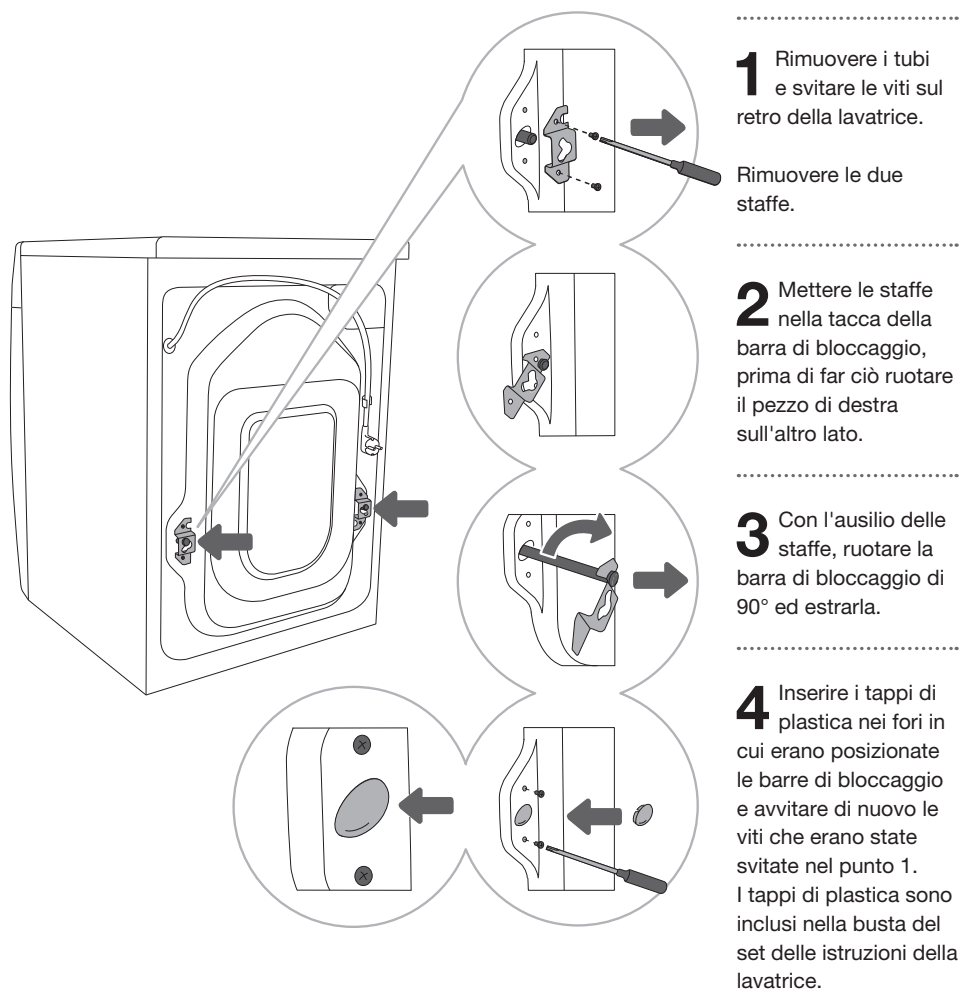

## SPOSTAMENTO E RIPETIZIONE DEL TRASPORTO

☞ Se si desidera spostare la lavatrice, è necessario reinstallare le staffe e inserire almeno una barra di bloccaggio per evitare danni alla lavatrice durante lo spostamento a causa delle vibrazioni (vedere il capitolo »INSTALLAZIONE E COLLEGAMENTO/Rimozione delle protezioni per il trasporto«). Se le staffe e le barre di trasporto sono andate perse, si possono ordinarne di nuovo presso il produttore.

## SCELTA DELLO SPAZIO

☞ Il pavimento su cui è posizionata la lavatrice deve avere una base in cemento, deve essere asciutto e pulito altrimenti la lavatrice potrebbe scivolare. Pulire anche la superficie inferiore dei piedini regolabili.

☞ La lavatrice deve essere dritta e stabile su una superficie solida.

☞ Se la lavatrice viene installata su una superficie rialzata stabile, la lavatrice deve essere ulteriormente protetta dal ribaltamento.

## REGOLAZIONE DEI PIEDINI DELLA LAVATRICE

Usare la livella e la chiave n. 32 (per i piedini) e la 17 (per i dadi). Le chiavi non sono in dotazione.

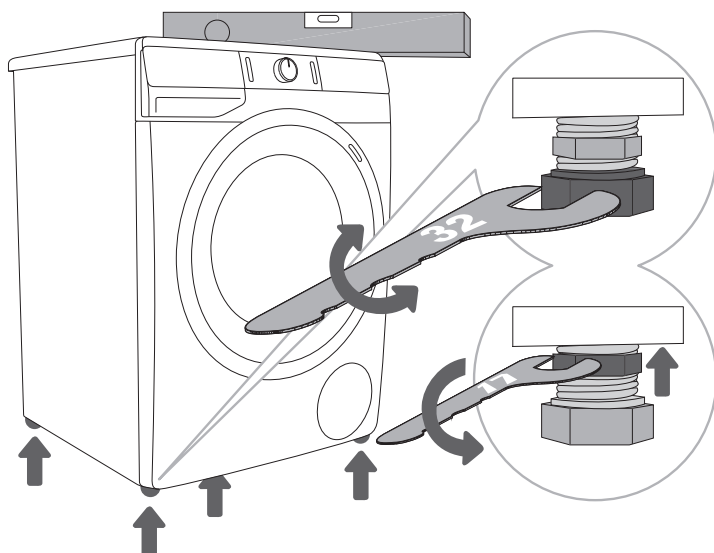

**1** Livellare la lavatrice longitudinalmente e trasversalmente ruotando i piedini regolabili.

**2** Dopo aver regolato l'altezza dei piedini, stringere bene i dadi di sicurezza (dadi contro lo svitamento ossia i controdadi), con la chiave numero 17 verso il fondo della lavatrice ↑ (vedere l'immagine).

⚠ La causa delle vibrazioni, lo spostamento della lavatrice nella stanza e il funzionamento rumoroso potrebbero derivare da una errata regolazione dei piedini regolabili. Un livellamento errato dei piedini regolabili non è oggetto di garanzia.

⚠ A volte, durante il funzionamento della lavatrice si sentono anche suoni insoliti o più forti che per la lavatrice sono inusuali e sono il più delle volte il risultato di un'installazione non corretta.

## COLLOCAZIONE DELLA LAVATRICE

Se si ha una asciugatrice di dimensioni adeguate (uguali), è possibile installarla sulla lavatrice utilizzando i piedini a ventosa, oppure accanto la lavatrice (immagini 1 e 3).

Se si ha una lavatrice di dimensioni più piccole (profondità minima di 545 mm) rispetto all'asciugatrice, è necessario acquistare il supporto per l'asciugatrice (immagine 2). Bisogna necessariamente usare i piedini a ventosa! Presso il centro di assistenza è possibile acquistare apparecchiature aggiuntive (asciugatrice di supporto(a), piedini di appoggio(b) e staffa per il fissaggio alla parete (c)).

La superficie su cui viene posizionata deve essere pulita e dritta.

La lavatrice su cui si desidera collocare l'asciugatrice deve supportare il peso dell'asciugatrice (vedere il capitolo »DESCRIZIONE DELLA LAVATRICE/Dati tecnici«).

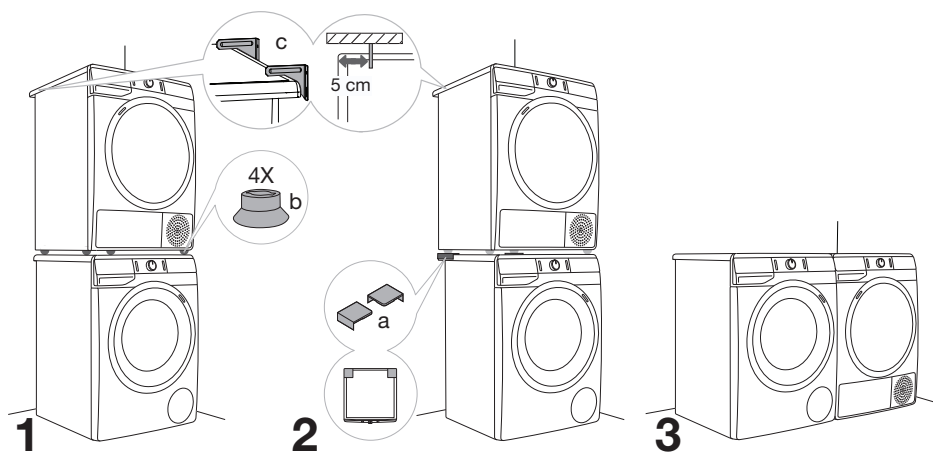

## Distanze della lavatrice

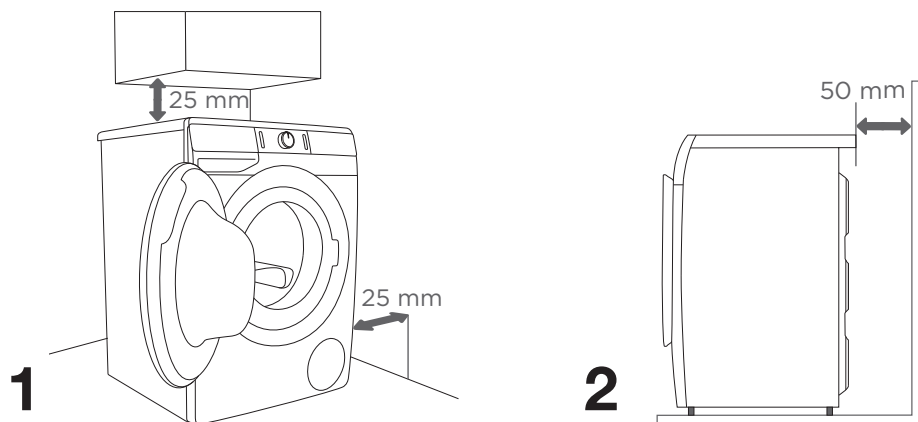

⚠ La lavatrice non deve toccare la parete o gli elementi adiacenti. Per un funzionamento ottimale della lavatrice, si consiglia di tenere conto delle distanze dalle pareti, come mostrato nella illustrazione.

In caso di mancato rispetto delle distanze minime richieste, non possiamo garantire il funzionamento sicuro e corretto della lavatrice. Potrebbe verificarsi in tal caso un surriscaldamento (immagini 1 e 2).

⚠ Non installare la lavatrice sotto un piano di lavoro.

---

## Apertura dell'oblò (visto dall'alto)

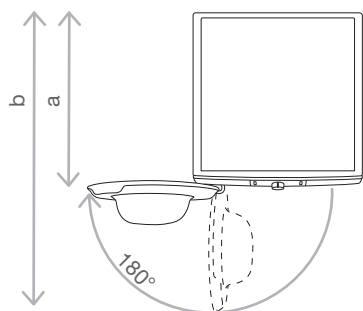

Vedere il capitolo »DESCRIZIONE DELLA LAVATRICE/Dati tecnici«.

a = Profondità della lavatrice  
b = Profondità con l'oblò aperto

# COLLEGAMENTO ALLA RETE IDRICA

Avvitare il tubo al rubinetto dell'acqua.

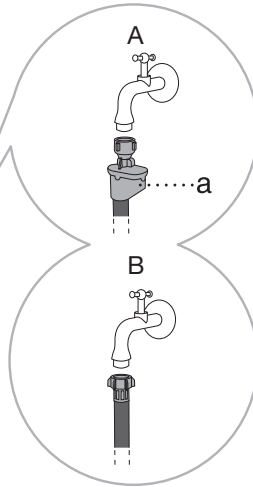
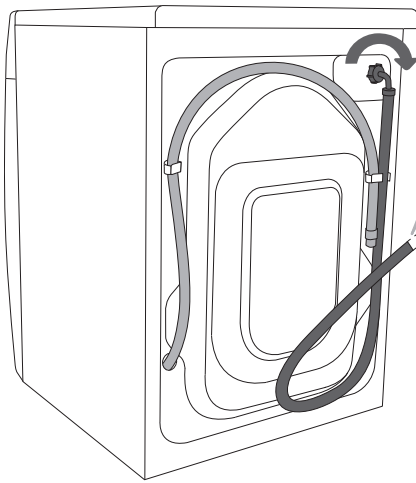

**A** AQUA - STOP  
(ACQUA STOP)  
(solo alcuni modelli)

In caso di danni all'interno del tubo, si attiva un sistema di blocco che interrompe l'alimentazione idrica alla lavatrice. In questo caso la spia (a) diventa rossa. Il tubo di alimentazione deve essere sostituito.

**B** CONNETTORE USUALE

☞ Per il normale funzionamento della lavatrice, la pressione nella rete idrica deve essere compresa tra 0,05 e 0,8 MPa (0,5–8 bar). Si stabilisce la pressione dinamica minima dell'acqua misurando la quantità di acqua versata. L'apertura del tappo dovrebbe far uscire 1.2 litri d'acqua in 30 secondi.

☞ È necessario stringere a mano il tubo di alimentazione dell'acqua assai saldamente per consentire al tubo di avere una buona tenuta (massimo 2 Nm). Dopo aver collegato il tubo, controllare la tenuta per evitare eventuali perdite. Non utilizzare pinze o strumenti simili quando si collega il tubo in quanto ciò potrebbe danneggiare la filettatura del dado.

☞ Usare solo il tubo di alimentazione fornito con la lavatrice. Non usare tubi usati o di altro tipo.

☞ Quando si collega il tubo di alimentazione dell'acqua, assicurarsi di collegare il rubinetto in modo da consentire un flusso d'acqua sufficiente e regolare.



# INSTALLAZIONE DEI TUBI DI SCARICO DELL'ACQUA

Posizionare il tubo di scarico nel lavabo o nella vasca da bagno o direttamente nello scarico (il diametro minimo del raccordo di scarico è di 4 cm). L'estremità del tubo di scarico può essere collocata non più di 100 cm e almeno 60 cm da terra. Si può installarlo in tre modi (A, B, C).

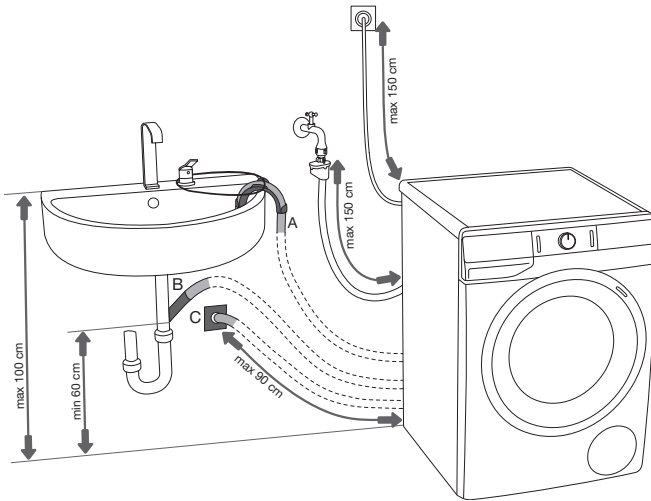

**A** Il tubo di scarico può essere collocato nel lavandino o nella vasca da bagno. Fissare il tubo con una corda che deve passare nell'incavo del supporto in modo che il tubo non scivoli a terra.

**B** Il tubo di scarico può essere installato anche direttamente nello scarico del lavandino.

**C** Il tubo di scarico può anche essere installato nel sifone a parete che deve essere montato correttamente per poter essere pulito.

**D** Il tubo di scarico deve essere fissato e bloccato dietro il perno sulla parete posteriore della lavatrice, come mostrato nell'illustrazione.

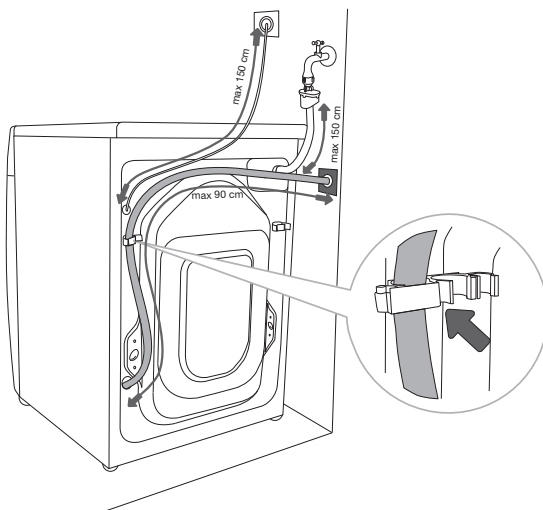

⚠ In caso di mancato rispetto del corretto collegamento del tubo di scarico, non possiamo garantire il corretto funzionamento della lavatrice.

# COLLEGAMENTO ALLA RETE ELETTRICA

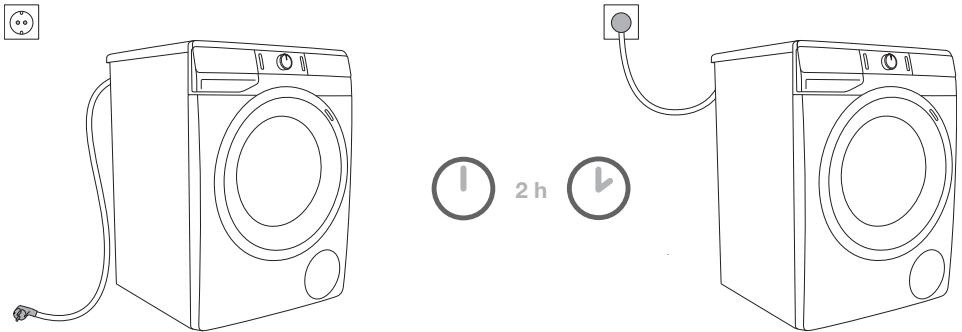

**⚠ Prima di collegare la lavatrice alla rete elettrica, attendere almeno 2 ore affinché si riscaldi a temperatura ambiente.**

Collegare la lavatrice a una presa elettrica dotata di messa a terra. Dopo l'installazione, la presa a muro deve essere accessibile facilmente e deve avere un contatto di messa a terra (in conformità con le normative applicabili).

Le informazioni sulla lavatrice sono riportate sulla targhetta informativa (vedere il capitolo »DESCRIZIONE DELLA LAVATRICE/Dati tecnici«).

**⚠ Raccomandiamo l'uso della protezione contro le sovratensioni (overvoltage protection) per la protezione dai fulmini.**

⚠ La lavatrice non deve essere collegata alla rete elettrica utilizzando una prolunga.

⚡ Non collegare la lavatrice a una presa destinata al rasoio o all'asciugacapelli.

⚡ Le riparazioni e la manutenzione relative alla sicurezza o alle prestazioni devono essere eseguite da tecnici qualificati.

# PRIMA DELL'USO PER LA PRIMA VOLTA

Assicurarsi che la lavatrice sia scollegata dalla rete elettrica, quindi aprire l'oblò verso sé stessi (immagine 1 e 2).

Prima di usare l'apparecchio per la prima volta, pulire il cestello della lavatrice con un panno umido di cotone morbido e acqua o utilizzare il programma Coton blanc/Cotone bianco 90°C. Nel cestello non ci deve essere bucato, il bucato deve essere vuoto (immagini 3 e 4).

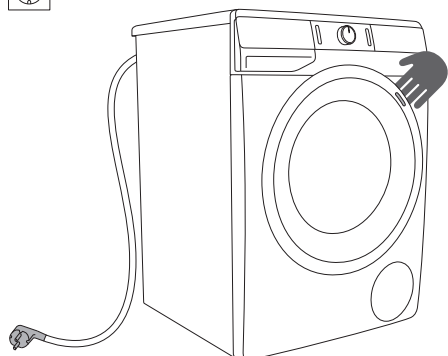

1

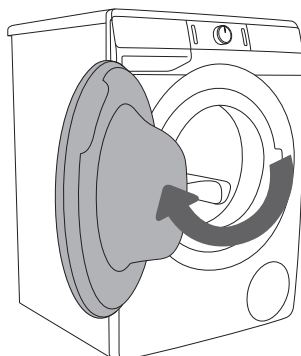

2

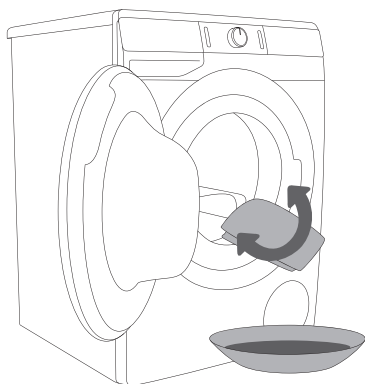

3

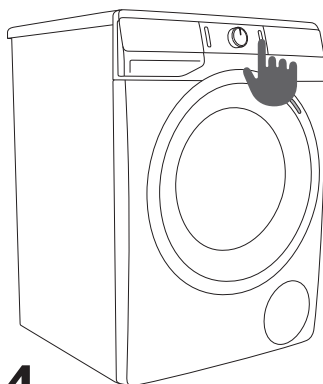



























4

**⚠** Non utilizzare solventi o detersivi che potrebbero danneggiare la lavatrice (seguire le raccomandazioni e le avvertenze dei produttori di detersivi).

# PASSI DI LAVAGGIO (1 - 6)

## 1° PASSO: TENERE IN CONSIDERAZIONE LE INDICAZIONI DELLE ETICHETTE DEI CAPI

Lavaggio normale; Bucato delicato	Temp. max. di lavaggio 90°C  	Temp. max. di lavaggio 60°C  	Temp. max. di lavaggio 40°C  	Temp. max. di lavaggio 30°C  	Lavaggio a mano 	Non lavare 
<b>Sbiancamento</b>	Sbiancamento in acqua fredda 			Non sbianciare 		
<b>Lavaggio in lavanderia</b>	Pulizia chimica con tutti i solventi 	Solvente a base di petrolio R11, R113 	Pulizia chimica con cherosene, alcool puro e R113 	Non pulire chimicamente 		
<b>Stiro</b>	Ferro da stiro a max. 200°C 	Ferro da stiro a max. 150°C 	Ferro da stiro a max. 110°C 	Non stirare 		
<b>Asciugatura</b>	Appoggiare su una superficie piana 	Appendere bagnato   Appendere 	Alta temp.   Bassa temp. 		Non asciugare nell'asciugatrice 	

## 2° PASSO: PREPARAZIONE DEL BUCATO AL LAVAGGIO

1. Distribuire il bucato secondo il tipo di tessuto, colore, grado di sporczia e temperatura di lavaggio consentita (vedere TABELLA DEI PROGRAMMI).
2. Lavare separatamente il bucato che rilascia fibre ossia pelucchi.
3. Chiudere i bottoni e le cerniere, annodare i lacci e girare le tasche verso l'esterno, rimuovere i vari pezzi metallici che potrebbero danneggiare la biancheria, l'interno della lavatrice o ostruire lo scarico.
4. Mettere la biancheria molto delicata e piccoli pezzi di bucato in un sacchetto di tessuto specifico. (È possibile acquistare il sacchetto di tessuto specifico).

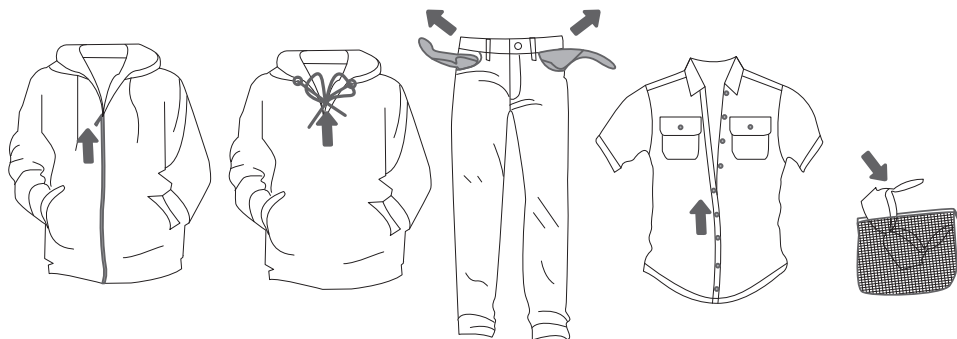

## ACCENSIONE DELLA LAVATRICE

Collegare la lavatrice alla rete elettrica con il cavo elettrico e collegarla anche alla rete idrica. Premendo il tasto (1) **ACCENDERE/SPEGNERE** la lavatrice viene accesa (immagini 1 e 2).

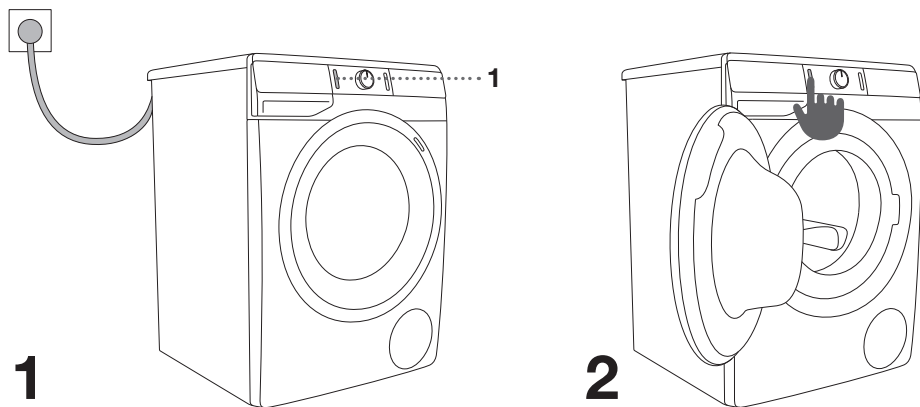

# CARICAMENTO DELLA LAVATRICE

Aprire l'oblò della lavatrice verso sé stessi (immagine 1).

Distribuire il bucato nel cestello (prima assicurarsi che il cestello sia vuoto) (immagine 2).

Accertarsi che non rimanga del bucato tra l'oblò e la guarnizione in gomma dell'oblò. Chiudere l'oblò della lavatrice (immagine 3).

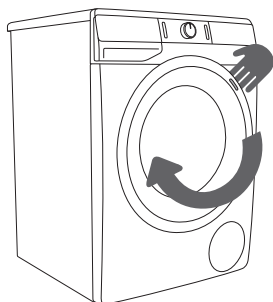

**1**

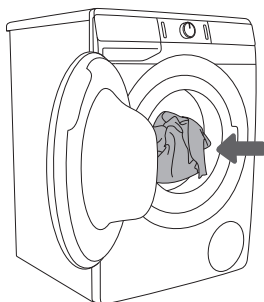

**2**

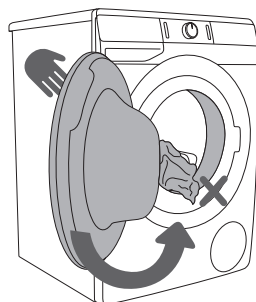

**3**

Non sovraccaricare il cestello! Vedere la TABELLA DEI PROGRAMMI e tenere in considerazione la carica nominale indicata sulla targhetta dei dati.

Se il cestello della lavatrice è troppo pieno, il bucato verrà lavato peggio.

### 3° PASSO: SELEZIONE DEL PROGRAMMA DI LAVAGGIO

È possibile selezionare il **programma** ruotando la manopola (2) per selezionare il programma a sinistra o a destra (a seconda del tipo/sporcizia del bucato). Vedere la TABELLA DEI PROGRAMMI.

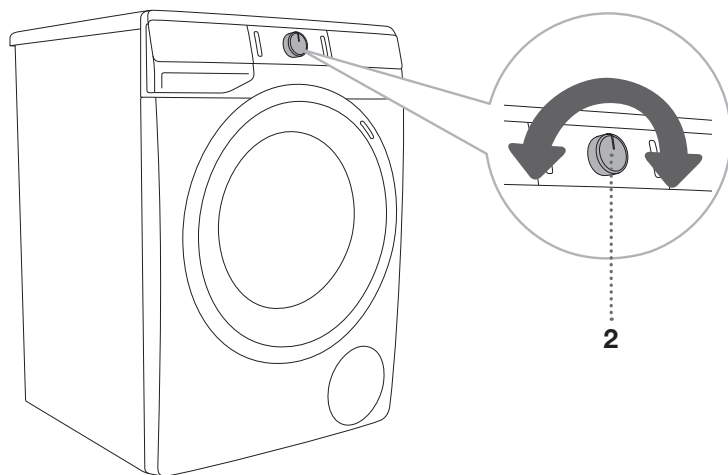



⚠ La manopola (2) per selezionare il programma durante il funzionamento non ruota automaticamente.

⚠ I programmi di lavaggio sono cicli completi in cui vengono eseguite tutte le fasi di lavaggio, incluso l'ammorbidimento e la centrifuga (ciò non si applica ai Programmi parziali).

⚠ I Programmi parziali sono cicli indipendenti. Usarli se non si ha bisogno di un intero ciclo di lavaggio.

# TABELLA DEI PROGRAMMI

Programma	Carico max.	Numero di giri massimo	Descrizione del programma
<b>Coton blanc</b>  <b>Cotone bianco</b> 40°C–90°C	* MAX	MAX <sup>1)</sup>	Programma per il lavaggio di bucato in cotone bianco, asciugamani, lenzuola, magliette ... Si può scegliere la temperatura, quindi considerare le istruzioni sull'etichetta dei capi. È possibile selezionare la velocità della centrifuga. Il tempo del ciclo e la quantità dell'acqua vengono regolati in base alla quantità del bucato. Per trattare il bucato con il vapore, premere il pulsante  prima dell'inizio del lavaggio.
Coton couleur Cotone colorato 20°C–90°C	* MAX	MAX <sup>1)</sup>	Programma per bucato colorato in cotone. Si può scegliere la temperatura, quindi considerare le istruzioni sull'etichetta dei capi. È possibile selezionare la velocità della centrifuga. Il tempo del ciclo e la quantità dell'acqua vengono regolati in base alla quantità del bucato.
Mixte/Misto (Misto/Sintetico) 20°C–60°C	3,5 kg	1200 <sup>2)</sup>	Programma di lavaggio per indumenti delicati di fibre sintetiche e miste o di viscosa e per la cura semplice del cotone. Seguire le istruzioni di lavaggio indicate sui capi.
Laine/Lana 20°C–40°C	2 kg	800	Programma di lavaggio delicato per i capi di lana, seta, e i capi che devono essere lavati a mano. Temperatura massima a 40°C. Questo programma ha una centrifuga breve. La velocità massima di centrifuga è di 800 giri/min.
Eco 40-60	* MAX	MAX <sup>1)</sup>	Ciclo di lavaggio, in grado di pulire bucato in cotone normalmente sporco dichiarata lavabile a 40°C o 60°C.
Sprint 59'/32' 40°C	* MAX	MAX <sup>1)</sup>	Programma per bucato in piccole quantità e poco sporco. Il programma di lavaggio prevede un ciclo intensivo e la massima velocità di centrifuga.
Rapide 20'/ Rapido 20' 30°C	2,5 kg	1000 <sup>2)</sup>	Programma di lavaggio rapido per il bucato che ha bisogno solo di essere rinfrescato.

\* Carico massimo dichiarato (MAX) – vedere la targhetta informativa







\*\* Metà carico (1/2)

/ Carico a piacere (0 kg – MAX kg)

<sup>1)</sup> Numero di giri massimo (MAX) – vedere la targhetta informativa

<sup>2)</sup> Dipende dal modello



Programma	Carico max.	Numero di giri massimo	Descrizione del programma
<b>Autonettoyage/ Autopulizia</b>  (Programma autopulente)	0 kg		Questo programma di viene utilizzato per pulire il cestello e rimuovere i residui di detersivo e batteri. PSelezionare il programma ruotando la manopola dei programmi verso sinistra o verso destra e posizionarlo nella posizione Autonettoyage/Autopulizia (Programma autopulente). Non è possibile selezionare altre funzioni supplementari. Il cestello deve essere vuoto. <b>Non aggiungere detersivo né ammorbidente!</b> È possibile aggiungere un po' di aceto di alcool (circa 2 dcl) o bicarbonato di sodio (1 cucchiaino o 15 g). Raccomandiamo di utilizzare il programma almeno una volta al mese.
Essorage/Vidange Centrifuga/Scarico (Giri della centrifuga/ Scarico) (Programma parziale)	/	MAX <sup>1)</sup>	Il programma viene usato se si desidera solo strizzare il bucato. Se si desidera solo scaricare l'acqua dalla lavatrice senza centrifugare, premere (5) <b>SCAGLIARE</b>  e selezionare  (scarico).
Rincage doux Risciacquo delicato (Risciacquo/ Ammorbidente) (Programma parziale)	/	MAX <sup>1)</sup>	Per ammorbidire, inamidare o impregnare il bucato lavato. Può essere utilizzato anche come ciclo di risciacquo, ma senza aggiunta di detersivo o ammorbidente. Finisce con un risciacquo. È possibile selezionare <b>ACQUA+</b>  selezionando Funzioni supplementari.
Duvet/Piumino 20°C–40°C	** (1/2)	800	Il programma di lavaggio è adatto per cuscini e piumini. Il lavaggio si svolge a bassa temperatura, con maggiore quantità d'acqua, uno strizzamento leggero e una centrifuga delicata.
<b>Chemises/Camicie</b>  (Camicie con vapore) 20°C–40°C	3,5 kg	1200 <sup>2)</sup>	Programma per lavare i vestiti di cotone, in microfibra e sintetici, per lavare colletti e polsini. Il lavaggio si svolge a bassa temperatura, maggiore quantità di acqua e risciacquo delicato. La velocità di centrifuga preimpostata è di 800 giri/min. Per trattare il bucato con il vapore, premere il pulsante  prima dell'inizio del lavaggio.







\* Carico massimo dichiarato (MAX) – vedere la targhetta informativa

\*\* Metà carico (1/2)

/ Carico a piacere (0 kg – MAX kg)

<sup>1)</sup> Numero di giri massimo (MAX) – vedere la targhetta informativa

<sup>2)</sup> Dipende dal modello

Programma	Carico max.	Numero di giri massimo	Descrizione del programma
<b>Poils d'animaux</b>  <b>Pelo animale</b> (Rimozione dei peli degli animali domestici) 30°C–60°C	* MAX	MAX <sup>1)</sup>	Durante questo programma, i peli degli animali domestici vengono rimossi dai tuoi indumenti. Il programma di lavaggio comprende un prelavaggio automatico e risciacqui aggiuntivi. Il prelavaggio è già incluso nel programma. Dopo il completamento del programma di lavaggio, pulire il vetro dell'oblò della lavatrice e il filtro della pompa in cui potrebbero essere intrappolati i peli degli animali domestici. Si consiglia di eseguire il programma Drum clean (Programma autopulente) dopo il lavaggio, in modo da rimuovere completamente i peli degli animali domestici dalla lavatrice. Per trattare il bucato con il vapore, premere il pulsante  prima dell'inizio del lavaggio.
<b>Bébé/Bambino</b>  (Indumenti per bambini) 40°C–90°C	* MAX	MAX <sup>1)</sup>	Questo programma viene utilizzato per lavare indumenti che richiedono cure speciali, come quelli per neonati o per persone che soffrono di allergie cutanee. Si consiglia di rivoltare gli indumenti, in quanto ciò eliminerà le squame della pelle o i residui di prodotti per il trattamento cutaneo. Il programma è una combinazione di un riscaldamento prolungato e un risciacquo extra che rimuoverà ogni residuo di detersivo. La temperatura di lavaggio verrà mantenuta. Il prelavaggio è già incluso nel programma. Per trattare il bucato con il vapore, premere il pulsante  prima dell'inizio del lavaggio.
<b>Hygiène/Igiene</b>  40°C–90°C	* MAX	MAX <sup>1)</sup>	Questo programma di lavaggio viene utilizzato per lavare capi in cotone che richiedono una particolare attenzione, come indumenti per persone dalla pelle molto sensibile o soggette ad allergie. Si consiglia di ruotare gli abiti verso l'esterno poiché in tal modo si eliminano bene i pezzi di pelle e i residui. Per trattare il bucato con il vapore, premere il pulsante  prima dell'inizio del lavaggio.
Quotidien/Giornaliero 30°C	* MAX	MAX <sup>1)</sup>	Il programma di lavaggio regola automaticamente la durata del lavaggio principale e il numero di risciacqui in base alla quantità di bucato nella lavatrice. Da usare per la cura quotidiana di capi colorati in cotone, tessuti sintetici e dalla composizione mista.

\* Carico massimo dichiarato (MAX) – vedere la targhetta informativa

\*\* Metà carico (1/2)

/ Carico a piacere (0 kg – MAX kg)

<sup>1)</sup> Numero di giri massimo (MAX) – vedere la targhetta informativa

<sup>2)</sup> Dipende dal modello

☼ Dosare i detersivi in polvere liquidi secondo le istruzioni del produttore, a seconda della temperatura di lavaggio, del programma di lavaggio selezionato, del livello di sporcizia del bucato e della durezza dell'acqua.

In caso di eccessiva formazione di schiuma nella lavatrice o di fuoriuscita di schiuma attraverso il cassetto del detersivo, la biancheria lavata deve essere accuratamente risciacquata con una grande quantità di acqua. È necessario scegliere un programma di lavaggio senza l'uso di detersivo.

☼ La quantità massima di biancheria in kg (per il programma Cotone) è indicata sulla targhetta identificativa della lavatrice (vedere il capitolo »DESCRIZIONE DELLA LAVATRICE/Dati tecnici«).

☼ Il carico massimo o nominale si applica al bucato preparato secondo lo standard IEC 60456.

☼ Per un migliore effetto di lavaggio, consigliamo di utilizzare 2/3 di carico nei programmi per il cotone.

☼ A causa della bassa temperatura dell'acqua, della bassa tensione di rete e dei diversi carichi, il tempo di lavaggio potrebbe variare, il tempo rimanente viene corretto ogni volta sul display.

## Ottimizzare il tempo durante il programma

La lavatrice rileva la quantità del carico nella fase iniziale di lavaggio utilizzando una tecnologia avanzata. Dopo il rilevamento del carico, la lavatrice regola la durata del programma.

## PROGRAMMI DI LAVAGGIO A VAPORE

L'aggiunta di vapore nell'ultima fase di lavaggio consente di ammorbidire gli indumenti, una leggera disinfezione degli indumenti e la rimozione di alcuni allergeni. Dopo aver usato uno di questi programmi i capi sono morbidi, soffici, pronti per una stiratura più facile e sono più freschi. L'uso del vapore (premere il tasto 10) consente di omettere l'aggiunta di un ammorbidente o di ridurne la sua quantità.

Per ottenere un migliore effetto del vapore sul bucato, si consiglia di caricare solo per metà.

## 4° PASSO: SELEZIONE DELLE FUNZIONI SUPPLEMENTARI

La maggior parte dei programmi ha impostazioni di base che possono essere modificate.

Modificare le impostazioni premendo sulla funzione selezionata (prima di premere il tasto (3) START/PAUSA).

Le funzioni che possono essere modificate del programma di lavaggio selezionato vengono parzialmente illuminate.

Alcune impostazioni di alcuni programmi non possono essere selezionate, di ciò avvisa l'impostazione non illuminata e la spia lampeggiante premendole (vedere la TABELLA DELLE FUNZIONI).

Descrizione degli indicatori di funzione per il programma di lavaggio selezionato:

- **Illuminate** (Impostazioni di base/preimpostate);
- **Parzialmente illuminate** (Funzioni che possono essere modificate) e
- **Non illuminate** (Funzioni che non possono essere modificate).

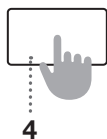
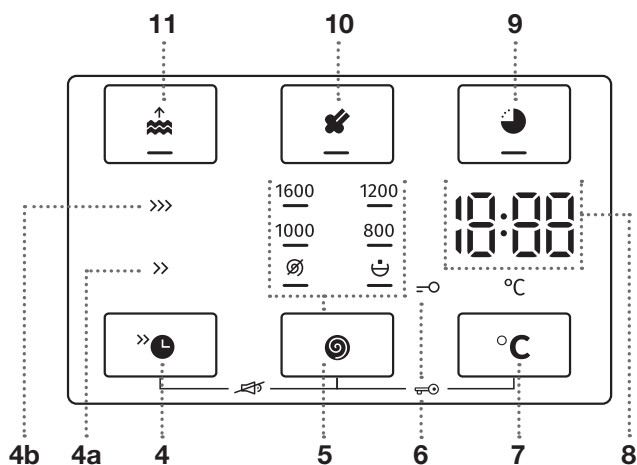

### RAPIDO »🕒



Quando la funzione **RAPIDO** viene attivata, il programma di lavaggio verrà eseguito con una durata di lavaggio minore.

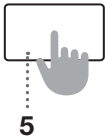

Sono disponibili due opzioni La spia del metodo di lavaggio selezionato è accesa (**RAPIDO** » (4a) o **SUPER RAPIDO** »» (4b)).

Per il programma Cotone si consiglia un carico a metà.



## SCAGLIARE (GIRI DELLA CENTRIFUGA/ SCARICO/POMPA STOP)

Per modificare i giri della centrifuga. Ogni programma (eccetto quello di Autonettoyage/Autopulizia (Programma autopulente)) ha una velocità di rotazione preimpostata che può essere regolata premendo sul tasto (5) **SCAGLIARE**  (GIRI DELLA CENTRIFUGA/SCARICO/STOP POMPA). Nel caso in cui si selezionino Scarico senza centrifuga, sul display appare il simbolo .

Nel caso in cui si selezionino »Pompa stop«, sul display appare il simbolo . Attivare »Pompa stop«  quando si desidera che il bucato rimanga ammollo nell'acqua dell'ultimo risciacquo evitando in tal modo lo stropicciamento se non lo si può ritirare dalla lavatrice subito dopo la fine del lavaggio. L'utente può impostare i giri di centrifuga che desidera. Per continuare il programma premere il tasto (3) **START/PAUSA** che si illumina. Si svolge lo scarico dell'acqua e infine la centrifuga.

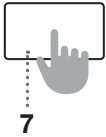

## TEMPERATURA DI LAVAGGIO °C

Per cambiare la temperatura del programma selezionato. Ogni programma ha una temperatura preimpostata che può essere modificata premendo (7) °C (TEMPERATURA DI LAVAGGIO). La temperatura viene visualizzata sul display (8) sopra il tasto.

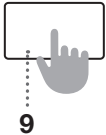

## POSTICIPA FINE

Premere sulla funzione (9) **POSTICIPA FINE** per ritardare il tempo di completamento del programma fino a 24 ore.

Procedura di impostazione:

- Selezionare il programma desiderato e le funzioni extra.
- Premere il tasto (9) **POSTICIPA FINE** per attivare la funzione.
- Premere ripetutamente questa funzione per impostare il tempo di completamento del programma desiderato (con incrementi di 30 minuti fino a un totale di 6 ore e, successivamente, incrementi di 1 ora, fino a un totale di 24 ore).
- Per attivare la funzione, premere il pulsante (3) **START/PAUSA**.

La lavatrice inizia il conto alla rovescia del tempo impostato. Quando il conto alla rovescia raggiunge la durata del programma (es. 2:30), il programma di lavaggio si avvia automaticamente.

Per interrompere o modificare la durata del programma, premere il pulsante (1) **ACCENDERE/SPEGNERE**. Per annullare velocemente il posticipo del completamento del programma, premere il tasto (9) **POSTICIPA FINE** e tenerlo premuto per 3 secondi. Il programma di lavaggio verrà riavviato.

Esempio di impostazione della funzione:

Ora sono le 21:00 e desideri che il programma di lavaggio venga completato alle 6:00 di domani mattina. In questo caso, impostare il tempo di **POSTICIPA FINE** su 9 ore.



10

## VAPORE

L'aggiunta di un ciclo di vapore di 20 minuti alla fine del programma ammorbidirà e disinfetterà i tuoi indumenti e ridurrà o eliminerà sia la necessità di stiratura che l'uso di ammorbidente per il bucato.





11

## ACQUA+

Utilizzare questa funzione per lavare con una maggiore quantità di acqua in alcuni programmi.

 Alcune impostazioni su determinati programmi non possono essere selezionate e ciò viene indicato dall'impostazione non illuminata sul display, da un segnale acustico e da una spia lampeggiante sul tasto quando viene premuto (vedere TABELLA DELLE FUNZIONI).

 Attivare/disattivare le funzioni premendo la funzione desiderata (prima di premere il tasto (3) START/PAUSA). Accanto alle funzioni selezionate si accenderà una spia luminosa.

 Se nel caso di **POSTICIPA FINE**  si usa detersivo liquido, non si consiglia di usare un programma con prelavaggio.

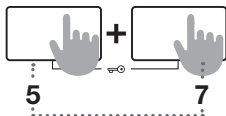

## SICUREZZA BAMBINI

Per garantire la sicurezza. Attivarlo premendo contemporaneamente (5) **SCAGLIARE** (GIRI DELLA CENTRIFUGA/SCARICO/STOP POMPA) e (7) **TEMPERATURA DI LAVAGGIO** °C per almeno 3 secondi. Il timer viene visualizzato sul display. La selezione viene confermata con un segnale acustico e accendendosi la spia luminosa (si accende il simbolo =O (6)). Con lo stesso procedimento si disattiva la funzione sicurezza bambini. Finché la sicurezza bambini è attiva, non è possibile modificare il programma, le impostazioni o le funzioni supplementari. La protezione bambini rimane attiva anche dopo lo spegnimento della lavatrice. Per motivi di sicurezza, la sicurezza bambini non impedisce alla lavatrice di spegnersi con il tasto (1) ACCENDERE/SPEGNERE. Se si desidera selezionare un nuovo programma, è necessario disattivare la sicurezza bambini.

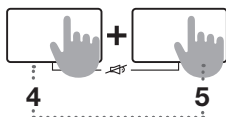
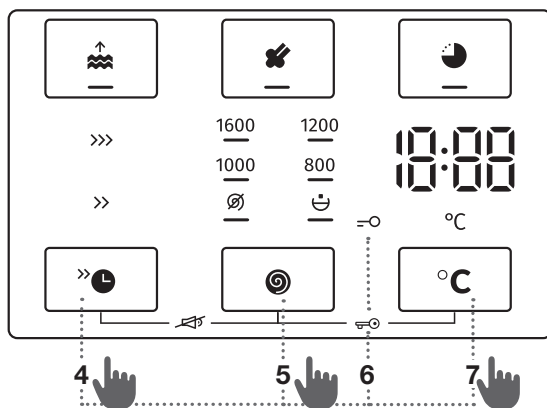

## SUONO OFF

Per disattivare i suoni, tenere contemporaneamente premuti i tasti (4) **RAPIDO** »L e (5) **SCAGLIARE** (GIRI DELLA CENTRIFUGA/SCARICO/STOP POMPA) per almeno 3 secondi.

Per riattivare il suono, tenere contemporaneamente premuti i tasti (4) e (5) per almeno 3 secondi.

Disattivando i suoni, non verrà emesso alcun segnale acustico alla fine del programma di lavaggio.

⚡ Dopo aver spento la lavatrice, tutte le impostazioni supplementari tornano alle impostazioni di base o personali, ad eccezione dell'impostazione del segnale audio.

# TABELLA DELLE FUNZIONI

Programmi	RAPIDO	SUPER RAPIDO	POSTICIPA FINE	VAPORE	ACQUA+	SCAGLIARE (SELEZIONE DEI GIRI DELLA CENTRIFUGA)	POMPA STOP
<b>Coton blanc</b> ☼ <b>Cotone bianco</b> 40°C–90°C	•	•	•	•	•	•	•
Coton couleur Cotone colorato 20°C–90°C	•	•	•		•	•	•
Mixte/Misto (Misto/Sintetico) 20°C–60°C	•	•	•		•	•	•
Laine/Lana 20°C–40°C	•	•	•		•	•	•
Eco 40-60						•	•
Sprint 59'/32' 40°C	•	•	•		•	•	•
Rapide 20'/ Rapido 20' 30°C			•			•	•
<b>Autonettoyage/Autopulizia</b> ☼ (Programma autopulente)			•	•		•	•
Essorage/Vidange Centrifuga/Scarico (Giri della centrifuga/Scarico) (Programma parziale)						•	
Rincage doux Risciacquo delicato (Risciacquo/Ammorbidimento) (Programma parziale)					•	•	•
Duvet/Piumino 20°C–40°C	•	•	•		•	•	•
<b>Chemises/Camicie</b> ☼ (Camicie con vapore) 20°C–40°C	•	•	•	•	•	•	•



Programmi	RAPIDO	SUPER RAPIDO	POSTICIPA FINE	VAPORE	ACQUA+	SCAGLIARE (SELEZIONE DEI GIRI DELLA CENTRIFUGA)	POMPA STOP
<b>Poils d'animaux</b> ✂ <b>Pelo animale</b> (Rimozione dei peli degli animali domestici) 30°C–60°C	•	•	•	•	•	•	•
<b>Bébé/Bambino</b> ✂ (Indumenti per bambini) 40°C–90°C	•	•	•	•	•	•	•
<b>Hygiène/Igiene</b> ✂ 40°C–90°C	•	•	•	•	•	•	•
Quotidien/Giornaliero 30°C	•	•	•		•	•	•

- Possibilità di utilizzare funzioni supplementari

## 5° PASSO: AVVIO DEL PROGRAMMA DI LAVAGGIO

Premere il tasto (3) **START/PAUSA**.

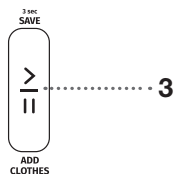

**TEMPO RIMANENTE PER IL COMPLETAMENTO DEL PROGRAMMA** o il tempo di **POSTICIPA FINE** (se impostato) appariranno sul display.

Si illuminano i simboli delle funzioni selezionate.

Dopo aver premuto il tasto (3) **START/PAUSA** è possibile modificare la velocità della centrifuga (tranne Autonettoyage/Autopulizia (Programma autopulente) e **SCAGLIARE**  (GIRI DELLA CENTRIFUGA/SCARICO/STOP POMPA) e la sicurezza bambini, mentre le altre impostazioni non sono modificabili.

 Se la spia che indica il **TEMPO RESIDUO AL TERMINE DEL PROGRAMMA** lampeggia tre volte sul display e c'è un segnale acustico, significa che l'oblò della lavatrice è aperto o non chiuso ermeticamente. È necessario chiudere l'oblò della lavatrice e premere nuovamente il pulsante (3) **START/PAUSA** per continuare il programma di lavaggio.

## 6° passo: Fine del programma di lavaggio

Alla fine del lavaggio, viene emesso un segnale acustico, e sul display appare **End** (Fine) a quando la lavatrice passa allo stato di standby o viene spenta. La scritta **End** (Fine) si spegne dopo 5 minuti.



1. Aprire l'oblò della lavatrice.
2. Ritirare il bucato dal cestello.
3. Asciugare la guarnizione in gomma dell'oblò e il vetro dell'oblò.
4. Chiudere l'oblò!
5. Spegnerne (chiudere) la condotta dell'acqua.
6. Spegnerne la lavatrice (premere il tasto (1) **ACCENDERE/SPEGNERE**).
7. Rimuovere il cavo di collegamento dalla presa.

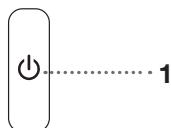

# INTERRUZIONE E MODIFICA DEL PROGRAMMA

## INTERRUZIONE MANUALE

**Per mettere in pausa e annullare il programma di lavaggio**, premere il pulsante (1) **ACCENDERE/SPEGNERE**. Le spie si accendono e si spengono alternativamente sul display; allo stesso tempo la lavatrice scarica l'acqua dal cestello della lavatrice. Una volta che l'acqua viene pompata del tutto, l'oblò della lavatrice si sblocca. Se l'acqua nella lavatrice è calda, la lavatrice automaticamente la raffredda e la scarica.

## IMPOSTAZIONI PERSONALI

È possibile modificare le impostazioni di base o preimpostate di ciascun programma di lavaggio. Una volta selezionati il programma di lavaggio e le funzioni extra, la combinazione può essere memorizzata tenendo il pulsante (3) **START/PAUSA** premuto per 3 secondi (il conto alla rovescia verrà mostrato sul display). Sul display appare **5 E**.





Il programma di lavaggio viene salvato fino a quando non lo si cambia di nuovo usando la stessa procedura.

Nel menu utente è possibile ripristinare (resettare) anche le Impostazioni personali con quelle di fabbrica.

## ADAPTTECH

Quando un'impostazione del programma di lavaggio viene utilizzata tre volte di seguito, questa impostazione viene memorizzata come impostazione predefinita e verrà sempre suggerita quando si seleziona quel programma di lavaggio – questa è chiamata funzione **ADAPTTECH**. Se si memorizzano manualmente le impostazioni di un programma di lavaggio, la funzione **ADAPTTECH** su questo programma di lavaggio viene disattivata.

## MENÙ DELLE IMPOSTAZIONI PERSONALI

Accendere la lavatrice premendo il tasto (1) **ACCENDERE/SPEGNERE**. Per accedere al Menù delle impostazioni personali premere allo stesso tempo (4) **RAPIDO**  e (7) **°C TEMPERATURA DI LAVAGGIO**. Sul display si accendono le spie per **VAPORE**  e **ACQUA+** . Sul display appare il numero 1 che indica la funzione dell'impostazione. Ruotando la manopola (2) per selezionare un programma a sinistra o a destra, scegliere quale funzione si vuole modificare. Il numero 1 significa l'impostazione acustica e il numero 2 significa resettare le Impostazioni personali dei programmi alle impostazioni di fabbrica. Se in 20 secondi non si selezionano le impostazioni desiderate, il programma torna automaticamente al menù di base. Premendo (5) **SCAGLIARE**  (**GIRI DELLA CENTRIFUGA/SCARICO/POMPA STOP**) si confermano le impostazioni selezionate, premendo (4) **RAPIDO**  invece si torna di un passo indietro. Il suono ha quattro possibilità di livelli (il numero 0 significa che il suono è spento, il numero 1 significa che il tasto del suono è attivato, il numero 2 significa che il volume del suono è basso e il numero 3 che il suono è più forte). Si selezionano le impostazioni del suono ruotando la manopola (2) per selezionare un programma a sinistra o a destra e selezionando il volume del suono. Il livello più basso significa che il suono è disattivato.

## TASTO PER LA PAUSA

È sempre possibile interrompere il programma di lavaggio premendo il tasto (3) **START/PAUSA**. Il programma di lavaggio viene **temporaneamente interrotto** quando sul display si accende e si spegne il Tempo fino alla fine del ciclo di lavaggio. Se nel cestello non c'è acqua o se la temperatura dell'acqua non è troppo alta, l'oblò dopo un certo tempo si sblocca e lo si può aprire. Premere il tasto (3) **START/PAUSA** per continuare il programma di lavaggio ma prima bisogna obbligatoriamente chiudere oblò.

## AGGIUNGERE/RITIRARE IL BUCATO DURANTE IL FUNZIONAMENTO DELLA LAVATRICE

L'oblò della lavatrice può essere aperto dopo un certo tempo di funzionamento, se il livello e la temperatura dell'acqua sono inferiori al limite definito. Se sono soddisfatte le seguenti condizioni, la chiusura elettronica dell'oblò si sblocca e l'oblò della lavatrice può essere aperto; **Add** sul display apparirà:

- La temperatura dell'acqua nel cestello deve essere adeguata.
- Il livello dell'acqua nel cestello deve essere inferiore al livello stabilito.

Per aggiungere o ritirare il bucato dalla lavatrice durante il funzionamento, seguire i seguenti passi:

1. Premere il tasto (3) **START/PAUSA**.
2. Se sono soddisfatte le condizioni per sbloccare la chiusura elettronica dell'oblò, è possibile aprire l'oblò della lavatrice e aggiungere o ritirare la biancheria dal cestello.
3. Chiudere l'oblò della lavatrice!
4. Premere il tasto (3) **START/PAUSA**.

Il programma di lavaggio proseguirà.

☼ Se si aggiunge una certa quantità di biancheria durante il lavaggio, la biancheria può essere di conseguenza lavata in modo meno efficiente a causa della mancanza di rilevamento del nuovo peso della biancheria, e quindi il lavaggio della biancheria prosegue con una quantità minore di acqua che può anche causare danni alla biancheria (strofinamento a secco).

Di conseguenza il tempo di lavaggio è più lungo.

☼ Il tempo di lavaggio prosegue con la fase di lavaggio dove era stato interrotto.

## ERRORI

In caso di errore o anomalia, il programma verrà interrotto.

Un segnale acustico avviserà di tale insorgenza (vedi TABELLA DEI DIFETTI E DEGLI ERRORI) e l'errore sarà indicato sul display (E:XX).

## INTERRUZIONE DELL'ALIMENTAZIONE (DELL'ENERGIA ELETTRICA)

In caso di interruzione dell'energia elettrica il programma di lavaggio viene interrotto. Al ripristino dell'alimentazione il programma di lavaggio riprenderà dal punto in cui era stato interrotto. Al termine del ciclo di lavaggio, **End** / **PF** si alterneranno sul display. Questo informerà l'utente riguardo una mancanza di alimentazione e gli effetti sull'esecuzione del programma di lavaggio. Il tempo di lavaggio prosegue con la fase di lavaggio dove era stato interrotto.

## **APERTURA DELL'OBLÒ (SOSPENSIONE MOMENTANEA/INTERRUZIONE PERMANENTE/MODIFICA DEL PROGRAMMA)**

È possibile aprire l'oblò se nella lavatrice c'è un livello abbastanza basso di acqua e se la temperatura dell'acqua non è troppo alta.

⚡ Se la lavatrice non è collegata all'elettricità o in caso di assenza di corrente durante l'esecuzione del programma, allora l'oblò della lavatrice non potrà essere aperto.

In tal caso, la lavatrice dovrà essere collegata correttamente o altrimenti si contatti l'assistenza tecnica.

## **VISUALIZZAZIONE DEL NUMERO DI CICLI DI LAVAGGIO COMPLETATI**

(dipende dal modello)

Se si scollega l'apparecchio dall'alimentazione, attendere 10 secondi, quindi ricollegare il cavo di alimentazione. Sul display vengono visualizzate le informazioni sul numero di cicli di lavaggio completati per 3 secondi. Dopo 3 secondi, l'elettrodomestico passa alla modalità standby.

# PULIZIA E MANUTENZIONE

⚠ Spegnere la lavatrice dalla rete elettrica prima di pulirla.

☼ La pulizia e la manutenzione della lavatrice non devono essere eseguite da bambini senza un adeguato controllo!

## PULIZIA DEL CASSETTINO DEL DETERGIVO

☼ Il cassetto del detersivo deve essere pulito almeno due volte al mese.

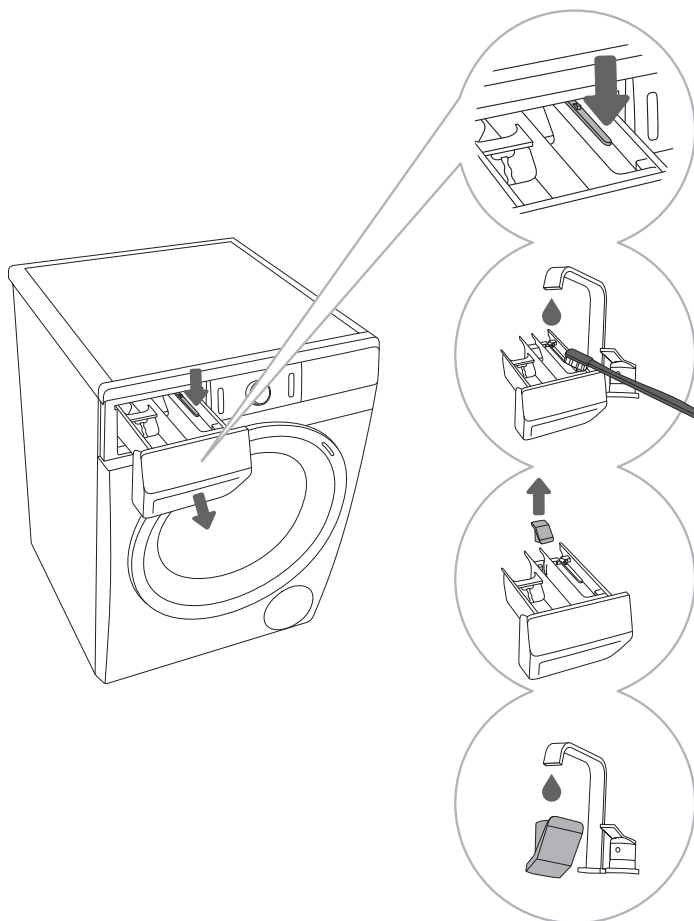

**1** Il cassetto del detersivo può essere estratto completamente dall'alloggiamento premendo la linguetta.

.....

**2** Pulire il cassetto sotto l'acqua corrente con uno spazzolino e asciugarlo. Rimuovere anche eventuali residui di detersivo dal fondo dell'alloggiamento.

.....

**3** Se necessario, rimuovere e pulire il coperchietto.

.....

**4** Pulire il coperchietto sotto l'acqua corrente e reinserirlo al suo posto.

☼ Non lavare in lavastoviglie il cassetto del detersivo.

# PULIZIA DELLA RETE DEL TUBO DI ALIMENTAZIONE IDRICA, DELL'ALLOGGIAMENTO DEL CASSETTINO DEL DETERSIVO E DELLA GUARNIZIONE IN GOMMA DELL'OBLÒ

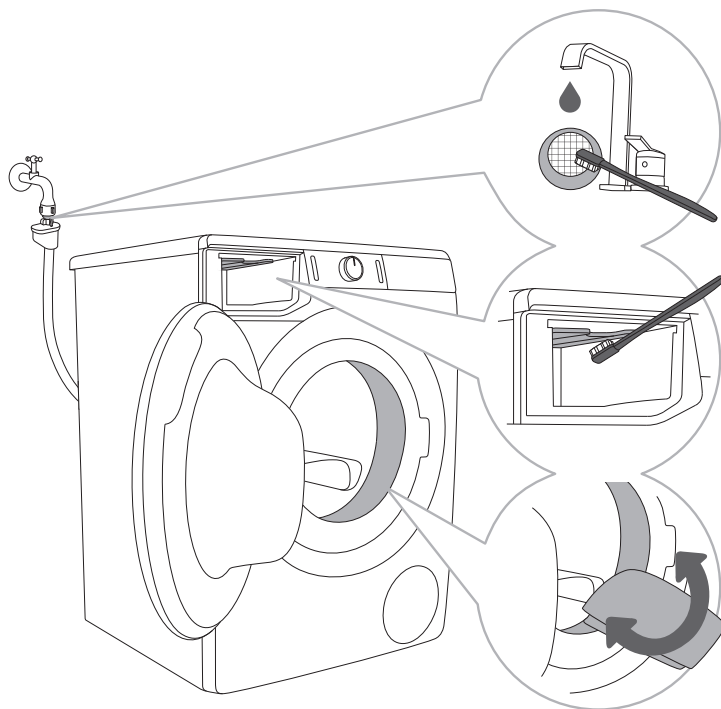

**1** Pulire più volte la rete del tubo di alimentazione idrica sotto l'acqua corrente.

**2** Pulire l'intera area di lavaggio della lavatrice, in particolare gli ugelli sul lato superiore dello scomparto del risciacquo con una spazzola.

**3** Dopo ogni lavaggio, pulire la guarnizione in gomma dell'oblò in quanto ciò ne aumenta la sua durata.

# PULIZIA FILTRO DELLA POMPA

☼ Durante la pulizia potrebbe fuoriuscire un po' d'acqua, quindi è bene mettere prima un panno assorbente per terra.

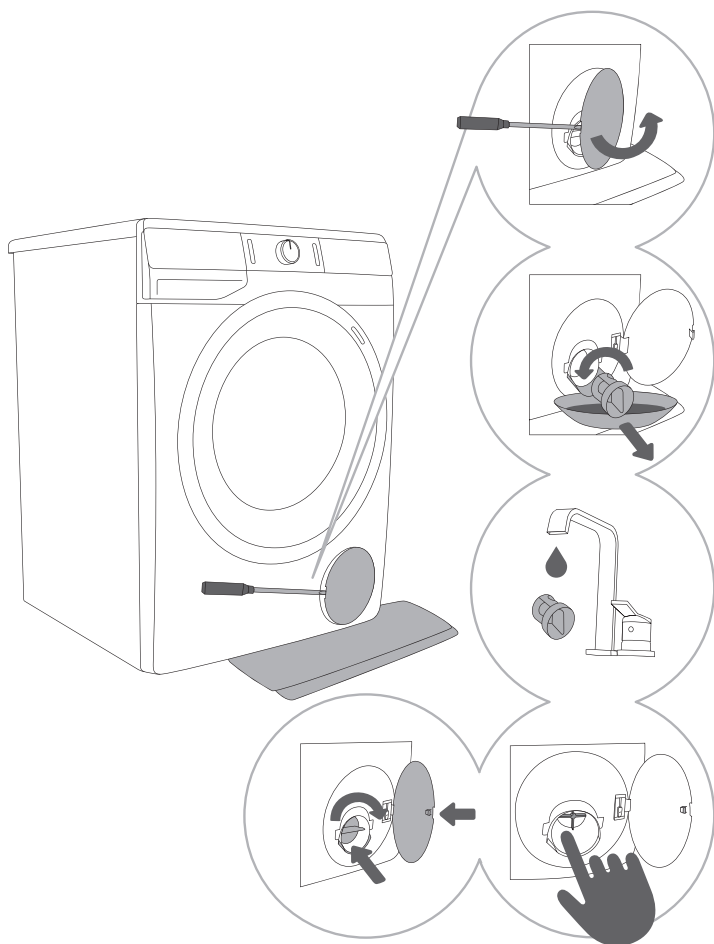

**1** Aprire il coperchio del filtro della pompa usando un arnese (un cacciavite piatto o un arnese simile).

**2** Prima di pulire il filtro della pompa, estrarre lo scarico per l'uscita dell'acqua. Ruotare il filtro della pompa gradualmente in direzione antiorario. Estrarre il filtro della pompa e far scaricare lentamente l'acqua.

**3** Pulire il filtro della pompa sotto l'acqua corrente.

**4,5** Rimuovere tutti gli oggetti e le impurità dall'alloggiamento del filtro e dall'elica. Reinsediare il filtro della pompa come mostrato nell'immagine e serrarlo in senso orario. Per una buona tenuta, la superficie della guarnizione deve essere pulita.

☼ Il filtro della pompa deve essere pulito periodicamente, soprattutto dopo il lavaggio di biancheria molto sporca o vecchia.



## PULIZIA DELL'ESTERNO DELLA LAVATRICE

**⚠ Scollegare sempre la lavatrice dalla presa di corrente prima di pulirla.**

Pulire l'esterno della lavatrice e il display con un panno di cotone morbido e umido e acqua.

**⚠ Non utilizzare solventi o detersivi che potrebbero danneggiare la lavatrice (seguire le raccomandazioni e le avvertenze dei produttori dei detersivi).**

**⚡ Non pulire la lavatrice col getto d'acqua!**

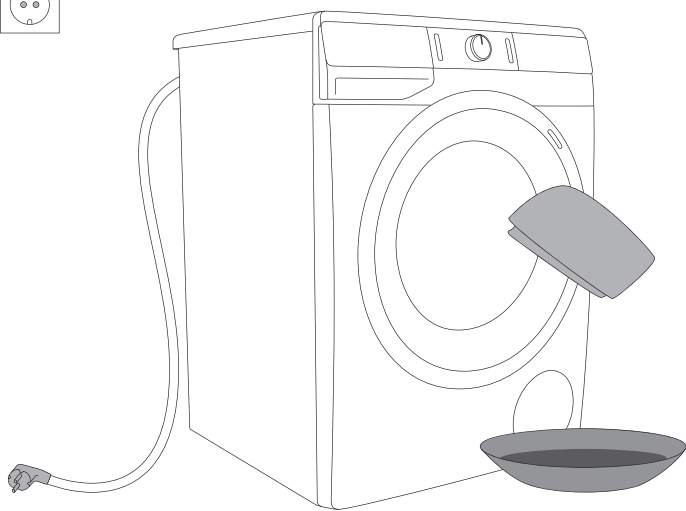

# SOLUZIONE DEI PROBLEMI





## CHE COSA FARE ...?









La lavatrice stessa controlla il funzionamento delle singole funzioni durante il lavaggio. Se rileva un'irregolarità, segnala l'errore facendo apparire sul display (E:XX). La lavatrice indica l'errore fino a quando la lavatrice non viene spenta. A causa di disturbi ambientali (ad es. fornitura della corrente elettrica), possono verificarsi diversi errori (vedere TABELLA DEI DIFETTI E DEGLI ERRORI: In questo caso:





- Spegnerne la lavatrice, attendere qualche secondo.
- Accendere la lavatrice e ripetere il programma di lavaggio.
- È possibile risolvere da soli la maggior parte dei difetti di funzionamento (vedere TABELLA DEI DIFETTI E DEGLI ERRORI).
- Se l'errore persiste, chiamare un tecnico autorizzato dal centro assistenza.
- Le riparazioni possono essere eseguite solo da una persona qualificata.

## TABELLA DEI DIFETTI E DEGLI ERRORI



Gli errori indicati sul display possono essere i seguenti:







Difetto/ Errore	Indicazione sul display e descrizione dell'errore	Che cosa fare?
	<b>Impostazioni errate</b>	Riavviare il programma, se l'errore si ripete, chiamare il centro assistenza.
	<b>Errore nel sensore della temperatura</b>	L'acqua entrante è troppo fredda. Ripetere il programma di lavaggio. Se la lavatrice comunica di nuovo questo errore, contattare il centro assistenza.
	<b>Errore del blocco dell'oblò</b>	Controllare che l'oblò della lavatrice sia chiuso. Estrarre la spina dalla presa a muro, quindi reinserirla nella presa e accendere la lavatrice. Se l'errore si ripete, chiamare il centro assistenza.
	<b>Errore di dosaggio dell'acqua</b>	Controllare: <ul style="list-style-type: none"><li>• se la valvola dell'acqua è aperta,</li><li>• se il filtro sul tubo di ingresso dell'acqua è pulito,</li><li>• se il tubo di ingresso dell'acqua non è deformato (piegato, intasato, ...),</li><li>• che la pressione dell'acqua della condotta idraulica sia tra 0,05 - 0,8 MPa (0,5 - 8 bar), quindi premere il tasto (3) <b>START/PAUSA</b> per continuare il programma.</li></ul> Se l'errore si ripete, chiamare il centro assistenza.

Difetto/ Errore	Indicazione sul display e descrizione dell'errore	Che cosa fare?
	<b>Errore nel riscaldamento dell'acqua</b>	Riavviare il programma, se l'errore si ripete, chiamare il centro assistenza.
	<b>Errore di pompaggio dell'acqua</b>	Controllare: <ul style="list-style-type: none"> <li>• se il filtro della pompa è aperto,</li> <li>• se il tubo di scarico non è ostruito,</li> <li>• se lo scarico non è ostruito,</li> <li>• che il tubo di scarico sia installato sotto l'altezza massima e sopra l'altezza minima (vedere il capitolo »INSTALLAZIONE E COLLEGAMENTO/Installazione del tubo di scarico«);</li> </ul> quindi premere il tasto (3) <b>START/PAUSA</b> . Se l'errore si ripete, chiamare il centro assistenza.
	<b>Eccessiva quantità di detersivo</b>	Troppo detersivo può causare un'eccessiva formazione di schiuma nel cestello. Vedere la descrizione di  .
	<b>Rilevata perdita d'acqua in prossimità della lavatrice</b>	Spegnere la lavatrice e riaccenderla. Ispezionare l'esterno dell'elettrodomestico. Se non si osservano perdite, è possibile continuare a utilizzare la lavatrice.
	<b>Errore nel sensore del livello d'acqua</b>	Estrarre la spina dalla presa a muro, quindi reinserirla nella presa e accendere la lavatrice. Se l'errore si ripete, chiamare il centro assistenza.
	<b>Errore di trabocco dell'acqua</b>	Nel caso in cui nel cestello ci sia acqua oltre il determinato livello e sul display appare l'avviso di errore, il programma di lavaggio viene interrotto e l'acqua della lavatrice viene pompata. Riavviare il programma; se l'errore si ripete, chiamare il centro assistenza. Nel caso in cui nel cestello ci sia acqua oltre il determinato livello e sul display appare l'avviso di errore mentre la lavatrice continua a far entrare l'acqua, chiudere l'erogazione dell'acqua della lavatrice e chiamare il centro assistenza.
	<b>Eccessiva quantità di detersivo</b>	Troppo detersivo può causare un'eccessiva formazione di schiuma nel cestello. Vedere la descrizione di  .
	<b>Errore nel comando del motore</b>	Ridistribuire manualmente il bucato (bucato incastrato o aggrovigliato) e ripetere il programma di lavaggio.
	<b>Errore di chiusura dell'oblò</b>	L'oblò è chiuso ma non può essere bloccato. Spegnere la lavatrice, riaccenderla e riavviare il programma di lavaggio. Se l'errore si ripete, chiamare il centro assistenza.

Difetto/ Errore	Indicazione sul display e descrizione dell'errore	Che cosa fare?
	<b>Errore di sblocco dell'oblò</b>	L'oblò è chiuso ma non si può sbloccarlo. Spegnerla lavatrice e poi riaccenderla. Se l'errore si ripete, chiamare il centro assistenza. Per aprire l'oblò vedere il capitolo »INTERRUZIONE E MODIFICA DEL PROGRAMMA/Apertura manuale dell'oblò«.
	<b>Errore di comunicazione dell'elettronica della lavatrice</b>	Estrarre la spina dalla presa a muro, quindi reinserirla nella presa e accendere la lavatrice. Se l'errore si ripete, chiamare il centro assistenza.
	<b>Errore di comunicazione dell'elettronica della lavatrice</b>	Estrarre la spina dalla presa a muro, quindi reinserirla nella presa e accendere la lavatrice. Se l'errore si ripete, chiamare il centro assistenza.
	<b>Avviso dal sistema del rilevamento di oscillazioni prolungate nel voltaggio della lavatrice</b> - 180 V > U > 260 V.	È stata rilevata una prolungata caduta di voltaggio al di sotto dei 180 V oppure un voltaggio superiore ai 260 V, i quali possono influire sul funzionamento della lavatrice. Verificare la rete di alimentazione a cui è collegata la lavatrice.
	<b>Avviso dal sistema del rilevamento di una frequenza anomala nella rete di alimentazione (50/60 Hz)</b>	Al momento di accensione della lavatrice il sistema ha rilevato una frequenza di alimentazione impropria, che potrebbe compromettere le funzionalità della lavatrice. Eventuali problemi della rete elettrica necessitano di essere controllati e corretti.

Le avvertenze/informazioni per l'utente, che possono essere indicate sul display, possono essere le seguenti:

Attenzione/ informazione	Indicazione sul display	Causa e descrizione dell'errore, che fare?
	<b>La funzione ANTI CREASE (ANTIPIEGA) selezionata nell'ambito del programma di lavaggio è attiva ed in corso.</b>	Per arrestare la funzione <b>ANTI CREASE (ANTIPIEGA)</b> , premere il pulsante (1) ACCENDERE/SPEGNERE.
	<b>Avviso del sistema per il pompaggio dell'acqua</b> Segnalazione di avviso  .	Avviso di riduzione del flusso dell'acqua nella fase di pompaggio. Controllare: <ul style="list-style-type: none"> <li>• se il filtro della pompa è pulito,</li> <li>• se il tubo di scarico non è ostruito,</li> <li>• se lo scarico non è ostruito,</li> <li>• che il tubo di scarico sia installato sotto l'altezza massima e sopra l'altezza minima (vedere il capitolo »INSTALLAZIONE E COLLEGAMENTO/Installazione del tubo di scarico«).</li> </ul>

Attenzione/ informazione	Indicazione sul display	Causa e descrizione dell'errore, che fare?
	<p><b>Avviso del sistema di avviare Drum clean (Programma autopulente)</b></p> <p>Alla fine del programma di lavaggio sul display appaiono alternativamente sul display le scritte <b>EIn</b> e <b>End</b>.</p>	<p>Si consiglia di avviare Drum clean (Programma autopulente).</p>
	<p><b>Segnalazione da parte del sistema del rilevamento di un'eccessiva formazione di schiuma durante il programma di lavaggio.</b></p>	<p>In caso di eccessiva formazione di schiuma nella lavatrice o fuoriuscita di schiuma attraverso lo scomparto del detersivo, la biancheria lavata dovrà essere risciacquata accuratamente con un'abbondante quantità di acqua. Scegliere un programma di lavaggio, ma senza aggiungere alcun detersivo.</p> <ul style="list-style-type: none"> <li>• Si consiglia di scegliere il programma Rincage doux/Ammorbidente.</li> <li>• Diminuire la quantità di detersivo aggiunto.</li> </ul>
	<p><b>Avviso di interruzione della fornitura di corrente elettrica (»PF«/Power Fail-mancanza di corrente elettrica)</b></p>	<p>Il sistema ha rilevato un guasto nell'alimentazione durante lo svolgimento del lavaggio, il quale ha influito sull'esecuzione funzionale del programma.</p> <p>Verificare la rete di alimentazione a cui è collegata la lavatrice.</p>
	<p><b>Avviso – U:Lo (tensione inferiore a 180 V)</b></p>	<p>È stato rilevato un prolungato calo di tensione al di sotto di 180 V, il quale può influenzare il funzionamento della lavatrice.</p> <p>Verificare la rete di alimentazione a cui è collegata la lavatrice.</p>
	<p><b>Mancanza di reazione del display inserito e di tutti i tasti</b></p>	<p>Rimuovere il cavo di alimentazione dalla presa. Verificare che il voltaggio di alimentazione sia quello adatto per la lavatrice (220–240 V); quindi, ricollegare il cavo alla presa e accendere l'apparecchio.</p>
	<p><b>Avviso – U:Hi (tensione superiore a 260 V)</b></p>	<p>È stato rilevato un prolungato picco di tensione oltre i 260 V, che può influenzare il funzionamento della lavatrice.</p> <p>Verificare la rete di alimentazione a cui è collegata la lavatrice.</p>
	<p><b>La lavatrice è in attesa di continuare il programma di lavaggio</b></p> <p>Sul display si accende e spegne il Tempo fino alla fine del ciclo di lavaggio.</p>	<p>Per riprendere il programma di lavaggio premere il pulsante (3) <b>START/PAUSA</b>.</p>

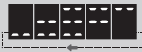
Attenzione/ informazione	Indicazione sul display	Causa e descrizione dell'errore, che fare?
	<p><b>In preparazione per sbloccare l'oblò</b></p> <p>Sul display si accendono e spengono alternativamente le spie luminose.</p>	<p>Attendere che il processo sia completato. Se non appare alcun errore dopo la fine del processo, è possibile avviare un nuovo programma.</p> <p>È richiesto il pompaggio dell'acqua. Attendere finché l'oblò non si sblocchi.</p>

 **Rumore e vibrazioni** - verificare che i piedini siano allineati correttamente e che i controdati siano ben serrati.

Se nel cestello della lavatrice il bucato è mal distribuito o si formano delle palle, ciò potrebbe causare problemi come vibrazioni e un funzionamento rumoroso della lavatrice. La lavatrice lo rileva e di conseguenza si attiva l'UKS\* (\*sistema di controllo della stabilità).

È praticamente impossibile distribuire uniformemente nel cestello della lavatrice un piccolo carico di bucato (ad es. un asciugamano, una felpa, un accappatoio, ecc.) o materiali con proprietà geometriche speciali (ad es. pantofole, grandi capi, ecc.). Ciò causa un numero maggiore di tentativi di ridistribuzione del bucato e perciò si prolunga il programma di lavaggio. In casi estremi o in situazioni sfavorevoli, il programma può finire senza eseguire la centrifuga.

L'UKS\* (\*il sistema di controllo della stabilità) consente un funzionamento stabile e una maggiore durata della lavatrice.

Se il problema persiste nonostante i suggerimenti sopra riportati, chiamare il centro di assistenza.

# ASSISTENZA

## Prima di chiamare il centro assistenza

Quando si contatta il servizio assistenza, è necessario conoscere il tipo di modello (1), il codice della lavatrice (2), il codice del modello (3) e il numero di serie (4) della lavatrice.

Il tipo, il codice, il modello e il numero di serie della lavatrice si trovano sulla targhetta identificativa (tipo) sul lato interno della porta della lavatrice.

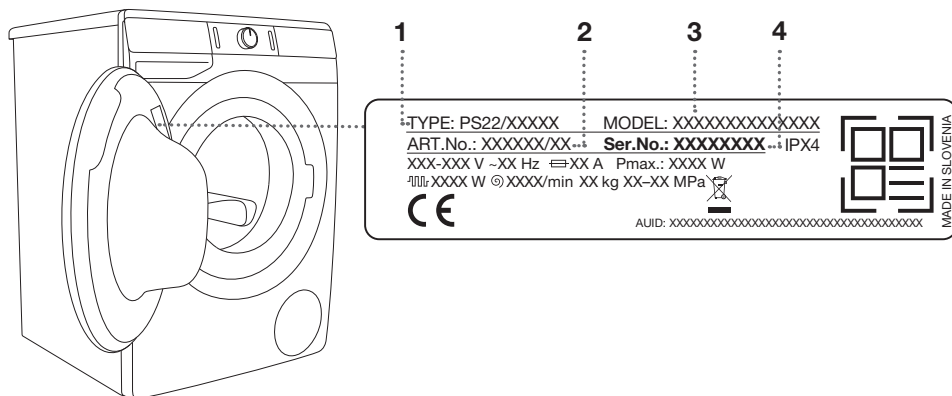

**⚠** In caso di guasti, usare solo i pezzi di ricambio autorizzati dai produttori.

**⚠** La soluzione del guasto o un reclamo derivanti da un collegamento o da un uso errato della lavatrice non sono oggetto di garanzia. I costi di riparazione sono a carico dell'utente stesso.

☼ La garanzia non include i materiali di consumo, le piccole variazioni di colore, l'aumento del rumore che è conseguenza dall'invecchiamento dell'apparecchio e non influisce sulla funzionalità della lavatrice, e sui difetti estetici dei componenti che non influiscono sulla funzionalità e sulla sicurezza della lavatrice.

☼ La garanzia non comprende i difetti derivanti da cause ambientali (fulmini, collegamenti elettrici, disastri naturali, ...).

**Per ulteriori informazioni, attrezzature e accessori per la manutenzione, rivolgersi ai centri di assistenza clienti.**

# CONSIGLI PER UN LAVAGGIO E UN USO ECONOMICO DELLA LAVATRICE

Lavare i nuovi prodotti tessili colorati separatamente dal resto del bucato per la prima volta.

Lavare il bucato molto sporco in piccole quantità versando più detersivo in polvere o utilizzando un programma di prelavaggio.

Passare sulle macchie persistenti prima del lavaggio uno smacchiatore speciale.

Per il bucato poco sporco consigliamo di selezionare un programma senza prelavaggio, programmi più brevi (ad es. **RAPIDO**) e temperature di lavaggio basse.

Usando spesso temperature basse per il lavaggio del bucato e usando detersivi liquidi si possono formare batteri che causano odori sgradevoli nella lavatrice. Per evitare ciò, è consigliabile avviare ogni tanto Autonettoyage/Autopulizia (Programma autopulente) (vedere la TABELLA DEI PROGRAMMI).

Si consiglia di evitare di lavare piccole quantità di bucato per via del risparmio energetico e per ottenere delle migliori prestazioni dalla lavatrice.

Distendere il bucato piegato prima di infilarlo nel cestello.  
Utilizzare solo detersivi per il bucato a macchina.

In caso di durezza dell'acqua superiore a 14°dH, è necessario utilizzare addolcitori d'acqua. I danni al riscaldatore, che possono derivare da un uso scorretto di addolcitori d'acqua, non sono coperti da garanzia. Verificare i dati di durezza dell'acqua presso l'azienda locale che eroga il servizio idrico.

Gli agenti sbiancanti a base di cloro non sono raccomandati in quanto potrebbero danneggiare il riscaldatore.

Non mettere il detersivo in polvere a grumi nel cassetto del detersivo poiché il tubo nella lavatrice potrebbe ostruirsi.

Quando si usano agenti densi o detersivi liquidi per il bucato, si consiglia di diluirli con acqua per prevenire l'intasamento dello scarico del cassetto del detersivo.  
I detergenti liquidi sono finalizzati per i programmi di lavaggio senza prelavaggio.

Usando cicli di centrifuga più elevati rimane nella biancheria meno umido di conseguenza l'asciugatura nell'asciugatrice è più economica e veloce.



Durezza dell'acqua	Grado di durezza			
	°dH (°N)	m mol/l	°fH(°F)	p.p.m.
1 - dolce	< 8,4	< 1,5	< 15	< 150
2 - media	8,4-14	1,5-2,5	15-25	150-250
3 - dura	> 14	> 2,5	> 25	> 250

☼ Verificare i dati di durezza dell'acqua presso l'azienda locale che eroga il servizio idrico.

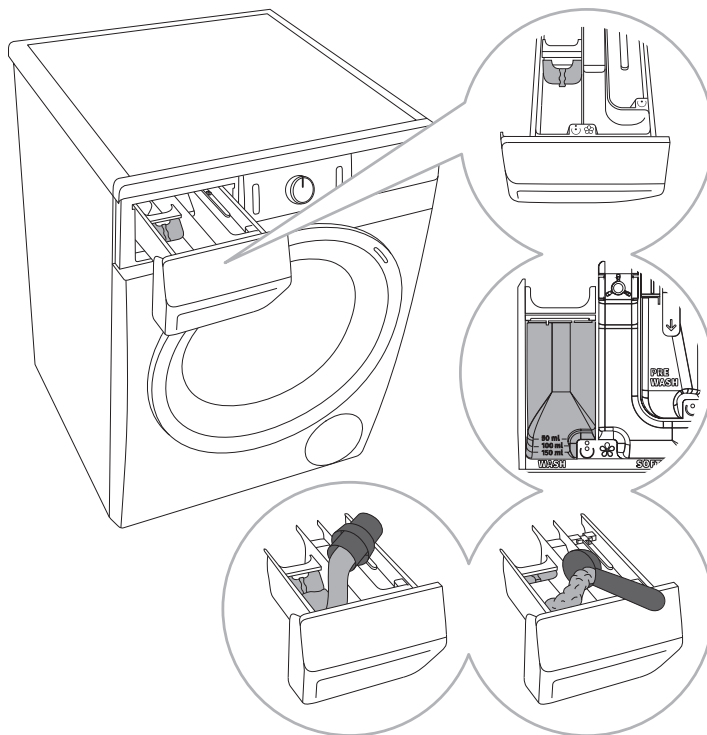

**1** La lavatrice è dotata di una piastra divisoria che consente di versare nello scomparto principale di lavaggio ☺ (scomparto a sinistra) anche il detersivo liquido.

**2** Indicatore del livello del detersivo in polvere o liquido.

**3** Quando si utilizza il detersivo in polvere, la piastra divisoria deve essere sollevata.

**4** Nel caso di detersivo liquido, deve essere abbassata.

#### Simboli degli scomparti del cassetto del detersivo

☺	prelavaggio
☺	lavaggio
☼	ammorbidimento

☼ Si consiglia di aggiungere il detersivo in polvere poco prima del lavaggio, in caso contrario assicurarsi che il cassetto del detersivo sia completamente asciutto prima di aggiungere il detersivo in polvere, altrimenti è possibile che il detersivo in polvere si raggrumi prima dell'inizio del lavaggio.

☼ Versare l'ammorbidente nel cassetto del detersivo nello scomparto col simbolo ☼. Tenere in considerazione le raccomandazioni sulla confezione dell'ammorbidente.

☼ Non riempire lo scomparto per l'ammorbidente oltre l'indicazione max. (il livello massimo consentito). In caso contrario, l'ammorbidente colerà troppo presto nel bucato peggiorando la qualità del lavaggio.

# SCHEDA INFORMATIVA

## SCHEDA INFORMATIVA DEL PRODOTTO Ai sensi del regolamento UE n. 2019/2014

(dipende dal modello)

<b>Marchio o nome del fornitore: FORS</b>					
<b>Indirizzo del fornitore (°): FORS AG, Schaftenholzweg 8, 2557 Studen, CH Switzerland</b>					
<b>Identificativo del modello: ASW84E-1</b>					
<b>Parametri generali del prodotto:</b>					
Parametro	Valore		Parametro	Valore	
Capacità nominale (°) (kg)	8,0		Dimensioni in cm	Altezza	85
				Larghezza	60
				Profondità	54,5
IEE <sub>w</sub> (°)	54,0		Classe di efficienza energetica (°)	[A/B/C/D/E/F/G] (°)	
Indice di efficienza di lavaggio (°)	1,035		Efficacia di risciacquo (g/kg) (°)	4,20	
Consumo di energia in kWh per ciclo, basato sul programma eco 40-60. Il consumo effettivo di energia dipende dalle modalità d'uso dell'apparecchio.	0,491		Consumo di acqua in litri per ciclo, basato sul programma eco 40-60. Il consumo effettivo di acqua dipende dalle modalità d'uso dell'apparecchio e della durezza dell'acqua.	48 L	
Temperatura massima all'interno dei tessuti trattati (°) (°C)	Capacità nominale	38	Contenuto di umidità residua (°) (%)	53	
	Metà	19			
	Un quarto	19			
Velocità della centrifuga (°) (giri/min)	Capacità nominale	1400	Classe di efficienza della centrifuga-asciugatura (°)	[A/B/C/D/E/F/G] (°)	
	Metà	1400			
	Un quarto	1400			
Durata del programma (°) (ore:min)	Capacità nominale	3:01	Tipo	[da incasso/ a libera installazione]	
	Metà	2:33			
	Un quarto	2:31			
Emissioni di rumore aereo nella fase di centrifuga (°) (dB (A) re 1 pW)	76		Classe di emissioni di rumore aereo (°) (fase di centrifuga)	[A/B/C/D] (°)	

Modo spento (W)	0,30	Modo stand-by (W)	0,30
Avvio ritardato (W) (se del caso)	1,24	Stand-by in rete (W) (se del caso)	/
<b>Durata minima della garanzia offerta dal fornitore (°): 2 anni</b>			
<b>Questo prodotto è stato progettato per liberare ioni d'argento durante il ciclo di lavaggio</b>		[S]/NO	

### Informazioni supplementari:

Link al sito web del fornitore, dove si trovano le informazioni di cui all'allegato II, punto 9, del regolamento (UE) 2019/2023 (°) (°) della Commissione:

- (°) Per il programma eco 40-60.
- (°) Le modifiche apportate a questa voce non sono considerate pertinenti ai fini dell'articolo 4, paragrafo 4, del regolamento (UE) 2017/1369.
- (°) Se la banca dati dei prodotti genera automaticamente il contenuto definitivo di questa cella, il fornitore non inserisce alcun dato.

## STATO DI STANDBY

Se quando si accende la lavatrice tasto (1) **ACCENDERE/SPEGNERE**, non si avvia alcun programma o non si seleziona alcuna impostazione, il display si spegnerà dopo 5 minuti andando in standby per risparmiare energia.

Il display si riattiverà ruotando la manopola per selezionare un programma (2) o premendo il tasto (1) **ACCENDERE/SPEGNERE**. Se non si esegue nessuna operazione quando il programma finisce, il display si spegnerà dopo 5 minuti per risparmiare energia.

$P_o$ = potenza ponderata quando spenta [W]	< 0,5
$P_I$ = potenza ponderata in standby [W]	< 0,5
$T_I$ = tempo in standby [min]	5,00

# SMALTIMENTO

Per gli **imballaggi** dei prodotti utilizziamo materiali ecologici che possono essere riciclati, depositati o distrutti senza alcun pericolo per l'ambiente. I materiali di imballaggio sono a tal fine etichettati in modo evidente.



**Il simbolo** sul prodotto o nel suo imballaggio indica che il prodotto non può essere trattato come un normale rifiuto domestico. Portare il prodotto nel punto di raccolta appropriato per il trattamento dei rifiuti elettrici ed elettronici.

Quando si smaltisce una **lavatrice** usata, assicurarsi di rimuovere il cavo elettrico e distruggere il bloccaggio dell'oblò in modo non possa chiudersi (sicurezza per i bambini).

**Smaltire** in modo corretto il prodotto contribuisce a prevenire potenziali conseguenze ed effetti negativi sull'ambiente e sulla salute umana che potrebbero verificarsi in caso di smaltimento inappropriato del prodotto. Per informazioni più dettagliate sullo smaltimento e il trattamento del prodotto, contattare l'organo comunale per lo smaltimento dei rifiuti, il servizio comunale o il negozio in cui è stato acquistato il prodotto.



## ETICHETTA AMBIENTALE

Tipo di imballaggio	Materiale (secondo la normativa 97/129/CE)	Dove riciclare (*)
Cartone	PAP 20	CARTA
Sacchetto per accessori	PE-LD 04	PLASTICA
Sacchetto per apparecchi	PE-LD 04	PLASTICA
Sacchetto di plastica	PE-LD 04	PLASTICA
Parti EPS	EPS 06	PLASTICA
Pellicola di protezione	PE-LD 04	PLASTICA
Stagnola di protezione	PE-HD 02	PLASTICA
Nastro	PP 05	RIFIUTI NON RICICLABILI
Parti in legno**	FOR 50	IMPIANTO DI SMALTIMENTO DEI RIFIUTI
Nastro d'imballaggio	PP 05	PLASTICA

(\*) Verifica le disposizioni del tuo Comune per la gestione dei rifiuti.

(\*\*) Non sempre presente

### Considerazioni sull'ambiente

Riciclare i materiali con il simbolo . Buttare l'imballaggio negli appositi contenitori per il riciclaggio. Aiutare a proteggere l'ambiente e la salute umana e a riciclare rifiuti derivanti da apparecchiature elettriche ed elettroniche. Non smaltire le apparecchiature che riportano il simbolo  insieme ai normali rifiuti domestici. Portare il prodotto al punto di riciclaggio più vicino o contattare il comune di residenza.

*Ci riserviamo il diritto di apportare modifiche o di errori nelle istruzioni di uso.*



